

Gebrauchsanweisung



CE
0297

proxeo^{TWIST}

PL-40 HW

Inhaltsverzeichnis

| | |
|---|----|
| Symbole | 4 |
| 1. Einleitung | 7 |
| 2. Lieferumfang | 9 |
| 3. Sicherheitshinweise | 10 |
| 4. Beschreibung | 15 |
| Antriebshandstück..... | 15 |
| Fußsteuerung C-NW..... | 16 |
| Status LED Antriebshandstück..... | 17 |
| Status LED Fußsteuerung..... | 18 |
| 5. Inbetriebnahme | 19 |
| Akku laden..... | 19 |
| Akkustatus abfragen..... | 20 |
| Kopplung (Pairing)..... | 21 |
| Hand-/Winkelstückaufsatz aufstecken/abnehmen..... | 23 |
| 6. Antriebshandstück | 24 |
| Bedienung..... | 24 |
| 7. Hygiene und Pflege | 26 |
| Allgemeine Hinweise..... | 26 |
| Begrenzung bei der Wiederaufbereitung..... | 27 |
| Erstbehandlung am Gebrauchsort..... | 28 |
| Manuelle Reinigung..... | 29 |
| Manuelle Desinfektion..... | 30 |
| Maschinelle Reinigung und Desinfektion..... | 31 |
| Trocknung..... | 32 |
| Kontrolle, Pflege und Prüfung..... | 33 |
| 8. Wechseln des O-Rings | 34 |

Inhaltsverzeichnis

| | |
|---|----|
| 9. Service | 35 |
| 10. Zubehör, Verbrauchsmaterial, Ersatzteile & andere empfohlene Medizinprodukte von W&H | 37 |
| 11. Technische Daten | 39 |
| 12. Angaben zur elektromagnetischen Verträglichkeit gemäß IEC/EN 60601-1-2 | 42 |
| 13. Entsorgung | 45 |
| Garantieerklärung | 46 |
| Autorisierte W&H Servicepartner | 47 |

Symbole



WARNUNG!
[Falls Menschen verletzt werden können]



CE-Kennzeichnung mit
Kennnummer der
benannten Stelle



Nicht wiederverwenden



ACHTUNG!
[Falls eine Sache beschädigt werden kann]



Medizinprodukt



Nicht-ionisierende
elektromagnetische Strahlung



Allgemeine Erläuterungen,
ohne Gefahr für Mensch oder
Sache



Thermodesinfizierbar



Artikelnummer



Gebrauchsanweisung befolgen



Sterilisierbar bis zur
angegebenen Temperatur



Seriennummer



Hersteller



Nicht Sterilisierbar



DC Gleichstrom



Herstellungsdatum



Gerät der Schutzklasse II



Nicht mit dem Hausmüll
entsorgen

Symbole



Nicht für intrakardiale Anwendung geeignet – Anwendungsteil des Typs BF



DataMatrix Code für Produktinformation inklusive UDI (Unique Device Identification)



Datenstruktur nach Health Industry Bar Code



Oben



Zerbrechlich



Vor Nässe schützen



Medizinisches Produkt entspricht hinsichtlich elektrischer Sicherheit, mechanischer Sicherheit und Brandschutz ANSI/AAMI ES60601-1:2005/(R)2012 + A1:2012 + C1:2009/(R)2012 + A2:2010/(R)2012, ANSI/AAMI ES60601-1:2005/A2:2021, CAN/CSA-C22.2 No. 60601-1:14, CAN/CSA-C22.2 No. 60601-1:14/A2:22, IEC 80601-2-60:2019. 25UX – Control No.



Markenzeichen „Der Grüne Punkt“ – Duales System Deutschland GmbH



Markenzeichen der RESY OfW GmbH zur Kennzeichnung von recyclingfähigen Transport- und Umverpackungen aus Papier und Pappe



Vorsicht! Nach dem Bundesrecht der USA ist der Verkauf dieses Produkts nur durch oder auf Anweisung eines Zahnarztes, eines Arztes, eines Veterinärs oder eines anderen Mediziners mit einer Zulassung in dem Bundesstaat zulässig, in dem der Arzt praktiziert und dieses Produkt einsetzen oder dessen Einsatz veranlassen will.

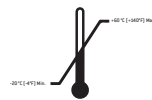

Temperaturbegrenzung



Luftfeuchtigkeitsbegrenzung

Symbole



RCM – Australien / Neuseeland



ANATEL – Brasilien

12880-20-03402



R 209 - J00204

GITEKI (MIC) – Japan

Contains FCC ID: 000BGM113
Contains IC: 5123A-BGM113

FCC / IC – USA / Kanada

1. Einleitung

Zu Ihrer Sicherheit und zur Sicherheit Ihrer Patienten

Diese Gebrauchsanweisung soll Ihnen die Handhabung Ihres Medizinprodukts erklären. Wir müssen aber auch vor möglichen Gefahrensituationen warnen. Ihre Sicherheit, die Sicherheit Ihres Teams und selbstverständlich die Sicherheit Ihrer Patienten ist uns ein großes Anliegen.



Befolgen Sie die Sicherheitshinweise.

Zweckbestimmung

PL-40 HW: Akkubetriebene elektrische Antriebseinheit mit kabelloser Fußsteuerung zum Reinigen und Polieren der Zahnoberfläche und Füllungen.



Bestimmungswidriger Gebrauch kann das Medizinprodukt beschädigen und dadurch Risiken und Gefahren für Patient, Anwender und Dritte verursachen.



Qualifikation des Anwenders

Bei der Entwicklung und Auslegung des Medizinprodukts sind wir von der Zielgruppe Zahnarzt/-ärztin, Dentalhygieniker/-in, zahnmedizinische Fachangestellte (Prophylaxe) und zahnmedizinische Fachassistenten/-innen ausgegangen.

Einleitung

Hiermit erklärt W&H, dass das Medizinprodukt der Richtlinie 2014/53/EU (RED) entspricht.

Der vollständige Text der EU-Konformitätserklärung ist unter der folgenden Internetadresse verfügbar <https://wh.com>

Verantwortlichkeit des Herstellers

Der Hersteller kann sich nur dann für die Auswirkungen auf die Sicherheit, Zuverlässigkeit und Leistung des Medizinprodukts als verantwortlich betrachten, wenn nachstehende Hinweise eingehalten werden:

- > Das Medizinprodukt muss in Übereinstimmung mit dieser Gebrauchsanweisung verwendet werden.
- > Es dürfen nur die vom Hersteller freigegebenen Komponenten (O-Ring) gewechselt werden.
- > Änderungen oder Reparaturen dürfen nur von einem autorisierten W&H Servicepartner (siehe Seite 47) durchgeführt werden.
- > Die elektrische Installation des Raums muss den Bestimmungen der Norm IEC 60364-7-710 („Errichtung von elektrischen Anlagen in medizinisch genutzten Räumen“) bzw. den in Ihrem Land geltenden Vorschriften entsprechen.
- > Durch unerlaubtes Öffnen des Medizinprodukts gehen Garantie- oder andere Gewährleistungsansprüche verloren.

Unsachgemäßer Gebrauch, unerlaubte Montage, Änderung oder Reparatur des Medizinprodukts, die Nichteinhaltung unserer Anweisungen oder die Verwendung von Zubehör und Ersatzteilen, die nicht von W&H freigegeben sind, entbindet uns von jeder Garantieleistung oder anderen Ansprüchen.



Alle im Zusammenhang mit dem Medizinprodukt aufgetretenen schwerwiegenden Vorfälle sind dem Hersteller und der zuständigen Behörde zu melden!

2. Lieferumfang

| REF | Bezeichnung |
|----------|-----------------------|
| 30410000 | Antriebshandstück |
| 07969610 | Ladegerät mit Adapter |
| 05882600 | Handstückablage |

Optional im Set enthalten

| | |
|----------|--|
| 30316000 | Fußsteuerung C-NW mit Stick |
| 30096000 | PL-66 W Winkelstückaufsatz System LatchShort |
| 30097000 | PL-64 Winkelstückaufsatz System Screw-in Young |
| 30098000 | PL-44 Handstückaufsatz System Doriot |

3. Sicherheitshinweise



- > Lagern Sie das Medizinprodukt vor erstmaliger Inbetriebnahme 24 Stunden bei Raumtemperatur.
- > Kontrollieren Sie vor jeder Anwendung das Medizinprodukt auf Beschädigung und lose Teile.
- > Nehmen Sie das Medizinprodukt bei Beschädigung nicht in Betrieb.
- > Stellen Sie immer richtige Betriebsbedingungen sicher.
- > Führen Sie vor jeder Anwendung einen Probelauf durch.
- > Berühren Sie nie gleichzeitig den Patienten und die elektrischen Kontakte des Medizinprodukts.



- > Setzen Sie das Medizinprodukt keinen starken mechanischen Stößen aus.
- > Das Antriebshandstück darf nicht demontiert werden.

Akku



- > Laden Sie den Akku nicht unbeaufsichtigt.
- > Sobald sich die Ladezyklen des Akkus verschlechtern, senden Sie das Medizinprodukt an einen autorisierten W&H Servicepartner.
- > Defekte oder ausgediente Akkus dürfen nur von einem autorisierten W&H Servicepartner getauscht werden.



- > Laden Sie den Akku des Medizinprodukts sobald die Status LED blinkt.
- > Unsachgemäße Verwendung des Akkus kann zu Brand oder Korrosion führen.

Sicherheitshinweise



Das Medizinprodukt ist als „Gewöhnliches Gerät“ (geschlossene Geräte ohne Schutz gegen das Eindringen von Wasser) eingestuft.



Das Medizinprodukt ist nicht für den Betrieb in explosionsgefährdeten Bereichen zugelassen.



Ladegerät

> Verwenden Sie nur von W&H freigegebene Ladegeräte.



Hygiene und Pflege vor der erstmaligen Anwendung

> Reinigen und desinfizieren Sie das Medizinprodukt.



Systemausfall

Ein totaler Systemausfall ist kein kritischer Fehler.

Es erfordert ein Ausschalten und erneutes Einschalten.

Sicherheitshinweise



Risiken durch elektromagnetische Felder

Dieses Medizinprodukt ist für die Anwendung bei Patienten mit Herzschrittmachern geeignet, wenn ein Sicherheitsabstand zwischen dem medizinischen Gerät und dem Herzschrittmacher von mindestens 15 cm (5,9 Inch) eingehalten wird. Die Funktionalität von anderen aktiven implantierbaren medizinischen Geräten (AIMD) (z.B. ICD) kann durch elektrische, magnetische und elektromagnetische Felder beeinflusst werden.

- > Stellen Sie vor der Anwendung des Medizinprodukts fest, ob der Patient andere aktive implantierbare medizinische Geräte (AIMD) trägt und informieren Sie ihn über die Risiken.
- > Legen Sie das Anwendungsteil nicht auf dem Körper des Patienten ab.

Sicherheitshinweise

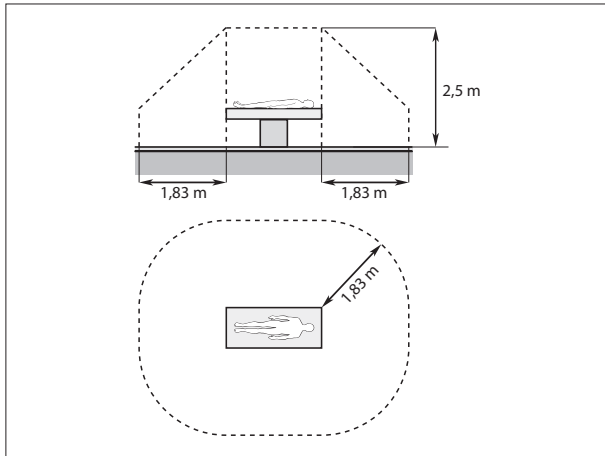

Die Patientenumgebung (siehe Abbildung) stellt einen Bereich von 2,50 m oberhalb und 1,83 m im Umfeld des Patienten dar.



Verwenden Sie das Ladegerät nicht in der Patientenumgebung.



- > Verwenden Sie das Antriebshandstück nur mit dem Hand-/Winkelstückaufsatz PL-44, PL-66 W, PL-64.
- > Befolgen Sie die Anweisungen und Sicherheitshinweise in der Hand-/Winkelsückaufsatz Gebrauchsanweisung.

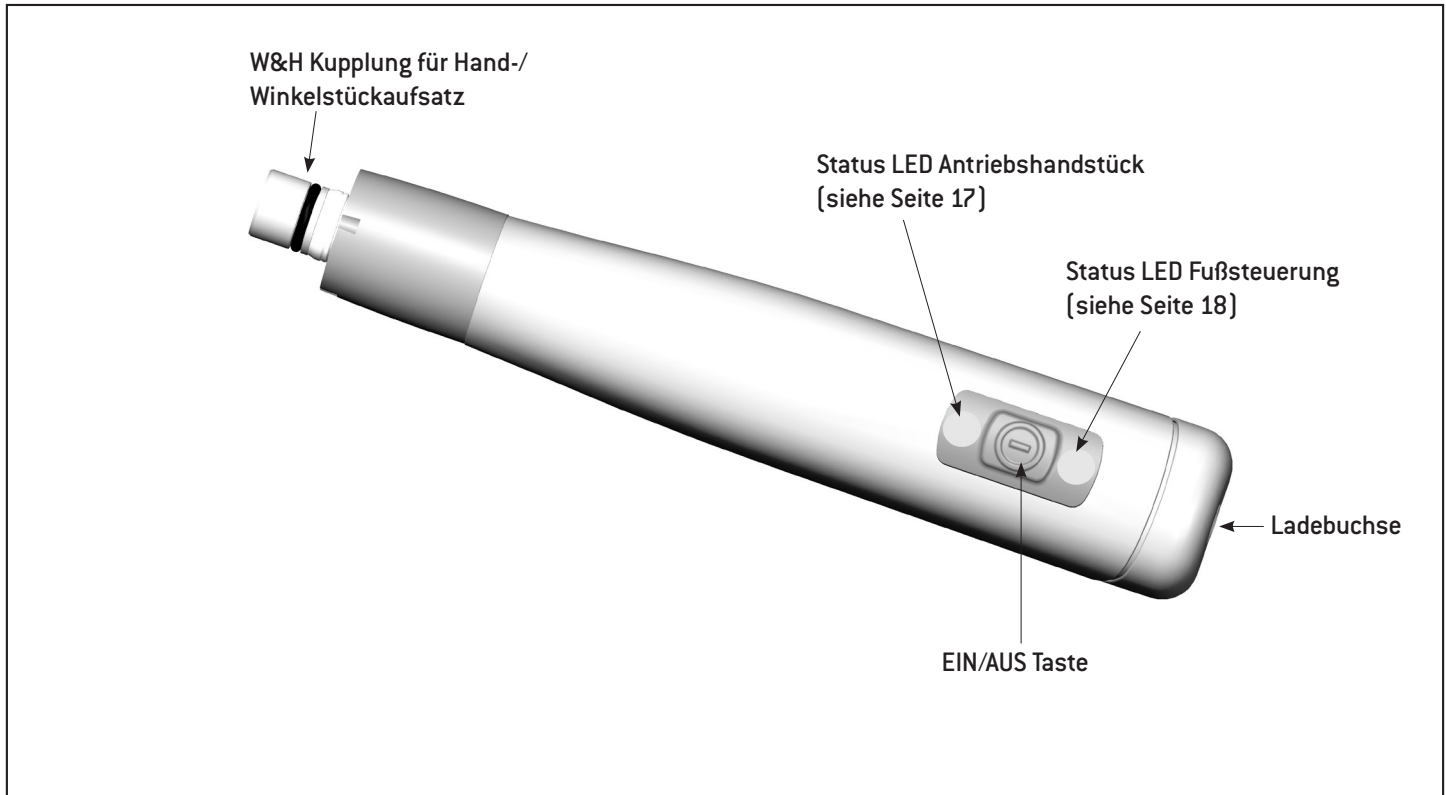

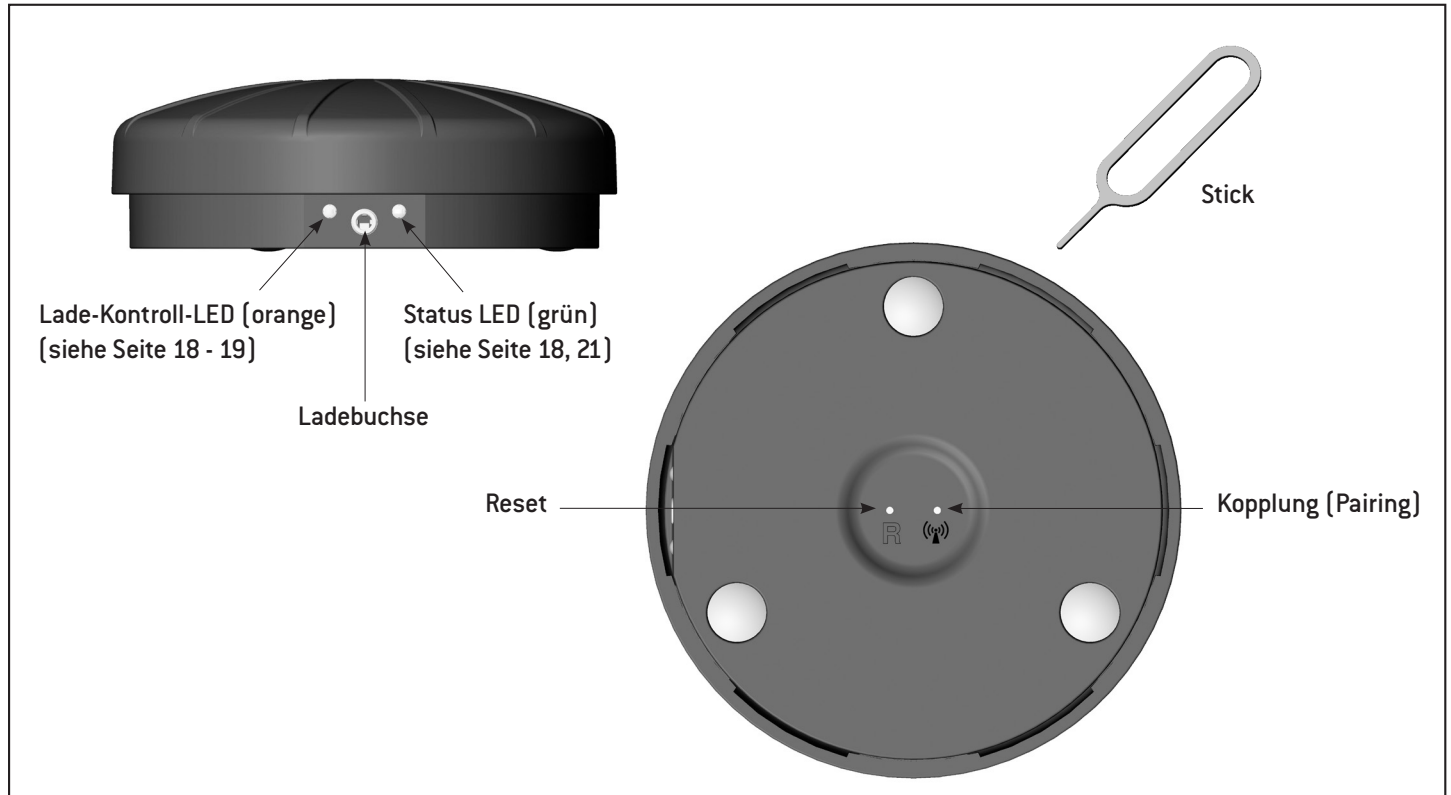

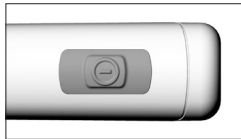

Beschreibung

Status LED Antriebshandstück





Stand-by-Modus

- > Das Antriebshandstück kann mit der EIN/AUS Taste aktiviert werden.
- > Ist das Antriebshandstück länger als 4 Minuten inaktiv, schaltet es in den Stand-by-Modus.

| LED | leuchtet | blinkt | blitzt |
|---------------|---|--|---|
| |  |  |  |
| GRÜN | <ul style="list-style-type: none"> → Akku ist 25–100 % geladen → Kopplung (Pairing) erfolgreich > Antriebshandstück ist betriebsbereit (Ladekabel darf nicht angesteckt sein) | <ul style="list-style-type: none"> → Kopplung (Pairing) aktiv | |
| ORANGE | <ul style="list-style-type: none"> → Akku wird geladen > Nicht betriebsbereit | <ul style="list-style-type: none"> → Akku ist 2–25 % geladen > Behandlung abschließen > Keine weitere Behandlung starten > Akku laden | <ul style="list-style-type: none"> → Akku ist 1 % geladen > Akku laden |
| ROT | | <ul style="list-style-type: none"> → Fehlermeldung > Wenden Sie sich an einen autorisierten W&H Servicepartner | |

Beschreibung





Status LED Fußsteuerung

| LED | blinkt | blinkt abwechselnd |
|---------------|---|---|
| |  |  |
| ORANGE | <ul style="list-style-type: none"> → Akku Fußsteuerung leer > Behandlung abschließen > Akku Fußsteuerung laden | <ul style="list-style-type: none"> → Kopplung (Pairing) fehlgeschlagen > Abhilfe bei Kopplungsproblemen (siehe Seite 22) |



Stand-by-Modus

> Die Fußsteuerung kann durch Drücken aktiviert werden.

| LED | leuchtet | leuchtet | blinkt | blitzt* |
|---------------|---|---|---|---|
| |  |  |  |  |
| GRÜN | → Verbindung zum gekoppelten Medizinprodukt hergestellt | | → Fußsteuerung versucht eine Verbindung zum gekoppelten Medizinprodukt herzustellen | → Akku ist leer > Akku laden |
| ORANGE | | → Akku wird geladen | | |

* die LED blitzt alle 4 Sekunden für 40 Millisekunden

5. Inbetriebnahme

Akku laden

 Laden Sie das Medizinprodukt vor der ersten Anwendung vollständig auf.

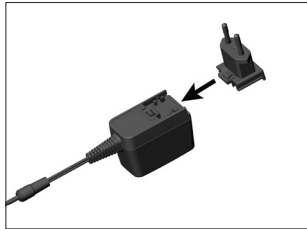

- 1** Schieben Sie den Adapter auf das Netzteil.

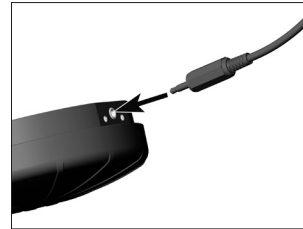

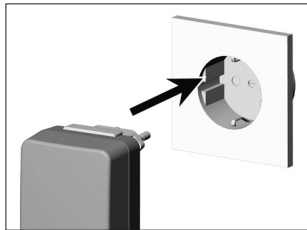

- 4** Stecken Sie das Ladekabel in die Ladebuchse der Fußsteuerung.

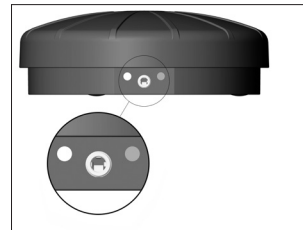

- 2** Stecken Sie das Ladegerät in eine Steckdose.



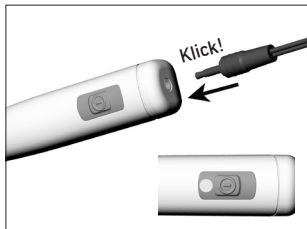

-  LED leuchtet orange:
Akku wird geladen.

-  LED erlischt: Akku ist
aufgeladen.



- 3** Stecken Sie das Ladekabel in die Ladebuchse des Antriebshandstücks, bis es hörbar einrastet.

-  LED leuchtet orange: Akku wird geladen.
LED leuchtet grün: Akku ist aufgeladen.

-  Das Antriebshandstück schaltet nicht in den Stand-by-Modus und ist nicht betriebsbereit solange es am Ladekabel angesteckt ist.

 Sie können bei eingeschaltetem Antriebshandstück und während des Ladevorgangs den Akkustatus abfragen.

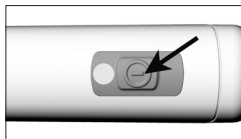

> Drücken Sie kurz die EIN/AUS Taste:

| LED | blinkt | Akkustatus |
|-----|--|------------|
| |  | |
| | 3 x grün | 75–100 % |
| | 2 x grün | 50–75 % |
| | 1 x grün | 25–50 % |
| | orange | 2–25 % |

 Die Fußsteuerung und das Antriebshandstück sind im Auslieferungszustand gekoppelt!
Bei aktiver Kopplung: Status LED (grün) an der Fußsteuerung blinkt.

- > Um das Antriebshandstück mit der Fußsteuerung zu koppeln, müssen beide im Kopplungsmodus sein.
- > Um den Kopplungsmodus am Antriebshandstück zu aktivieren, legen Sie es in die Nähe der Fußsteuerung.

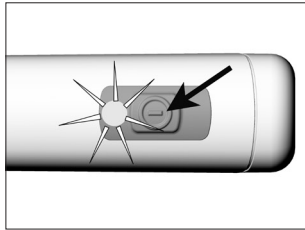

1 Drücken Sie für 5 Sekunden die EIN/AUS Taste am Antriebshandstück.

 LED blinkt grün: Antriebshandstück ist für 30 Sekunden im Kopplungsmodus.

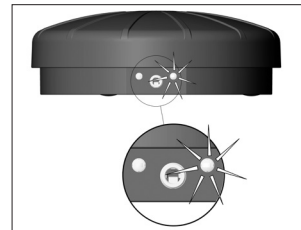

 Nach 3 Sekunden wechselt die Status LED von Flackern zu Blinken. Der Kopplungsmodus der Fußsteuerung ist nun aktiv.

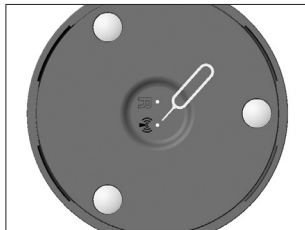

2 Drücken Sie mit dem Stick den Kopplungsbutton der Fußsteuerung für 3 Sekunden.

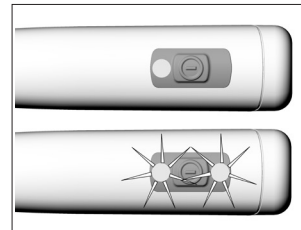

 Kopplung erfolgreich. LED leuchtet grün.

 Kopplung fehlgeschlagen. LED blinkt abwechselnd orange. Nach 10 Sekunden erlischt die LED.

Abhilfe bei Kopplungsproblemen

- > Entfernen Sie metallische Gegenstände zwischen Fußsteuerung und Antriebshandstück.
- > Ändern Sie die Position der Fußsteuerung.
- > Beseitigen Sie allfällige Störquellen (z. B. Bürstenmotore, Mobiltelefone, Funkgeräte, WLAN, ...)
- > Drücken Sie mit dem Stick den Resetbutton der Fußsteuerung und koppeln Sie erneut.

Lässt sich das Kopplungsproblem durch die Abhilfe nicht beheben, ist die Überprüfung durch einen autorisierten W&H Servicepartner notwendig.

Inbetriebnahme

Hand-/Winkelstückaufsatz aufstecken/abnehmen

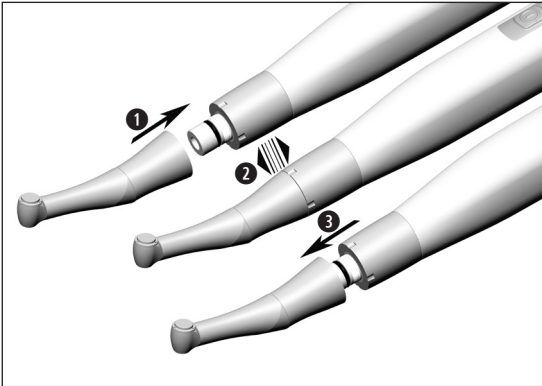

Den Hand-/Winkelstückaufsatz nicht während des Betriebs aufstecken oder abnehmen!

- 1 Stecken Sie den Hand-/Winkelstückaufsatz auf das Antriebshandstück.



- 2 Prüfen Sie den sicheren Halt.

oder

- 3 Nehmen Sie den Hand-/Winkelstückaufsatz ab.

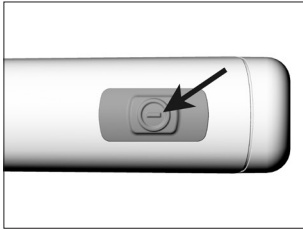

Einschalten

- 1 Drücken Sie die EIN/AUS Taste.

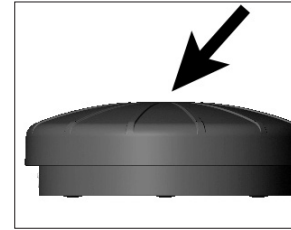

- 2 Betätigen Sie die Fußsteuerung um die Drehzahl des rotierenden Instruments variabel zu steuern.

 Um die maximale Drehzahl von 3.000 rpm zu erreichen treten Sie die Fußsteuerung bis auf Anschlag durch.

Folgende Lichtsignale werden an der Fußsteuerung angezeigt:

| Fußsteuerung gedrückt | |
|----------------------------|---|
| Status LED (grün) blinkt | Fußsteuerung versucht eine Verbindung zum gekoppelten Medizinprodukt herzustellen |
| Status LED (grün) leuchtet | Verbindung mit gekoppeltem Medizinprodukt besteht |

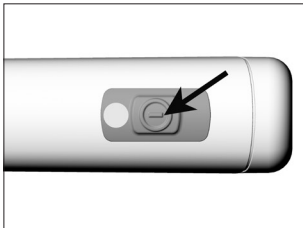

Ausschalten

- 1 Drücken Sie die EIN/AUS Taste 2 Sekunden.

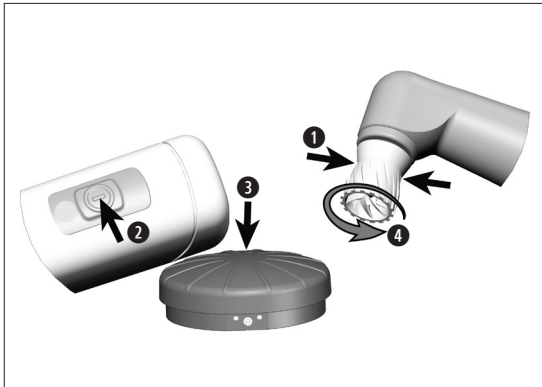

Linkslauf



Zum Abschrauben der Screw-in Prophy-Kelche oder Bürsten.

- 1 Halten Sie den Kelch oder die Bürste fest.
- 2 Halten Sie die EIN/AUS Taste des Antriebshandstücks gedrückt.
- 3 Und betätigen Sie die Fußsteuerung.
- 4 Der Kelch oder die Bürste wird abgeschraubt.

Probelauf



Halten Sie das Antriebshandstück nicht in Augenhöhe!

- > Stecken Sie den Hand-/Winkelstückaufsatz auf das Antriebshandstück.
- > Setzen Sie das rotierende Instrument ein.
- > Nehmen Sie das Antriebshandstück über die Fußsteuerung in Betrieb.



Bei Betriebsstörungen (z. B. Vibrationen, ungewohnten Geräuschen bzw. Heißwerden) **setzen Sie das Medizinprodukt sofort außer Betrieb** und wenden Sie sich an einen autorisierten W&H Servicepartner.



Beachten Sie Ihre lokalen und nationalen Gesetze, Richtlinien, Normen und Vorgaben für die Reinigung und Desinfektion.



> Tragen Sie Schutzkleidung, Schutzbrille, Schutzmaske und Handschuhe.



Reinigungs- und Desinfektionsmittel

- > Befolgen Sie die Hinweise, Anweisungen und Warnungen der Hersteller von Reinigungs- und/oder Desinfektionsmitteln.
- > Verwenden Sie nur Detergenzien, die für die Reinigung und/oder Desinfektion von Medizinprodukten aus Metall und Kunststoff vorgesehen sind.
- > Die vom Hersteller des Desinfektionsmittels angegebenen Konzentrationen und Einwirkzeiten müssen unbedingt eingehalten werden.
- > Verwenden Sie Desinfektionsmittel die geprüft und vom Verbund für Angewandte Hygiene e.V. (VAH), von der Österreichischen Gesellschaft für Hygiene, Mikrobiologie und Präventivmedizin (ÖGHMP), der Food and Drug Administration (FDA) und der U.S. Environmental Protection Agency (EPA) für wirksam befunden wurden.
- > Wenn die angegebenen Reinigungs- und Desinfektionsmittel nicht zur Verfügung stehen, liegt es in der Verantwortung des Anwenders sein Verfahren zu validieren.



Die Produktlebensdauer und die Funktionsfähigkeit des Medizinprodukts sind maßgeblich durch mechanische Beanspruchung im Gebrauch und chemischen Einflüssen durch die Wiederaufbereitung bestimmt.

- > Senden Sie abgenutzte oder beschädigte Medizinprodukte und/oder Medizinprodukte mit Materialveränderungen an einen autorisierten W&H Servicepartner.



- > Reinigen Sie das Medizinprodukt sofort nach jeder Behandlung.
- > Wischen Sie das Antriebshandstück und die Handstückablage vollständig mit Desinfektionsmittel ab.



- > Achten Sie darauf, dass keine Flüssigkeiten in das Medizinprodukt eindringen.



- > Schalten Sie das Antriebshandstück aus.
- > Das Ladegerät darf nicht angesteckt sein.



Beachten Sie, dass das bei der Vorbehandlung eingesetzte Desinfektionsmittel nur dem Personenschutz dient und den Desinfektionsschritt nach der Reinigung nicht ersetzen kann.



- > Legen Sie das Antriebshandstück und die Handstückablage nicht in die Desinfektionslösung oder das Ultraschallbad!
- > Das Antriebshandstück nicht tauchen bzw. unter fließendem Wasser reinigen.



Der Nachweis der grundsätzlichen Eignung des Antriebshandstücks für eine wirksame manuelle Reinigung wurde durch ein unabhängiges Prüflabor unter Verwendung von Leitungswasser < 35°C mit Tüchern »WIPEX® WET DESI premium« (NORDVLIES GmbH, Bargteheide) erbracht.

Handstückablage

- > Reinigen Sie die Handstückablage unter fließendem Trinkwasser (< 35 °C / < 95 °F).
- > Spülen und bürsten Sie alle inneren und äußeren Oberflächen ab.
- > Entfernen Sie Flüssigkeitsreste mit Druckluft.



> W&H empfiehlt Wischdesinfektion.



Der Nachweis der grundsätzlichen Eignung des Antriebshandstücks und der Handstückablage für eine wirksame manuelle Desinfektion wurde durch ein unabhängiges Prüflabor unter Verwendung des Desinfektionsmittels „mikrozid® AF wipes“ (Schülke & Mayr GmbH, Norderstedt) und „CaviWipesTM“ (Metrex) erbracht.



- > Das Antriebshandstück und die Handstückablage sind nicht für die maschinelle Aufbereitung im Reinigungs- und Desinfektionsgerät und für die Sterilisation freigegeben.

- 
- > Achten Sie darauf, dass das Medizinprodukt nach der Reinigung und Desinfektion innen und außen komplett trocken ist
 - > Entfernen Sie Flüssigkeitsreste mit Druckluft.



- > Prüfen Sie das Medizinprodukt nach der Reinigung und Desinfektion auf Beschädigungen, sichtbare Restverschmutzung und Oberflächenveränderungen.
- > Bereiten Sie noch verschmutzte Medizinprodukte erneut auf.

8. Wechseln des O-Rings



Verwenden Sie kein scharfes Werkzeug!

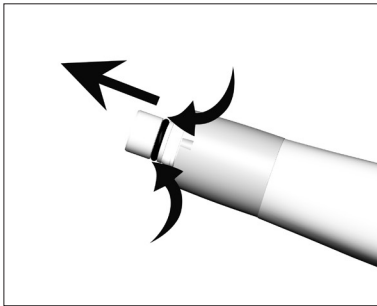

- 1 Drücken Sie den O-Ring mit Daumen und Zeigefinger zusammen, sodass sich eine Schlaufe bildet.
- 2 Ziehen Sie den O-Ring ab.
- 3 Schieben Sie den neuen O-Ring wieder auf.

9. Service



Wiederkehrende Prüfung

Eine regelmäßige wiederkehrende Prüfung des Medizinprodukts auf Funktion und Sicherheit ist erforderlich und soll mindestens einmal innerhalb von drei Jahren erfolgen, falls nicht durch gesetzliche Regelung kürzere Abstände vorgeschrieben sind. Die wiederkehrende Prüfung umfasst das vollständige Medizinprodukt und darf nur von einem autorisierten Servicepartner durchgeführt werden.

Service

Reparatur und Rücksendung

Bei Betriebsstörungen wenden Sie sich sofort an einen autorisierten W&H Servicepartner.

Reparatur- und Wartungsarbeiten dürfen nur von einem autorisierten W&H Servicepartner durchgeführt werden.



> Stellen Sie sicher, dass das Medizinprodukt vor der Rücksendung den gesamten Wiederaufbereitungsprozess durchlaufen hat.



> Verwenden Sie zur Rücksendung die Originalverpackung!

10. Zubehör, Verbrauchsmaterial, Ersatzteile & andere empfohlene Medizinprodukte von W&H



Verwenden Sie nur Original W&H Zubehör und Ersatzteile oder von W&H freigegebenes Zubehör.

Bezugsquelle: W&H Partner



07947190

Antriebshandstück

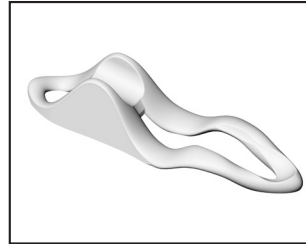

05882600

Handstückablage

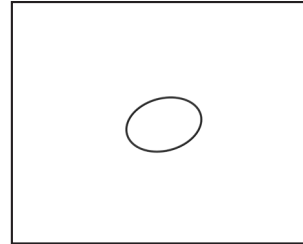

01225100

O-Ring

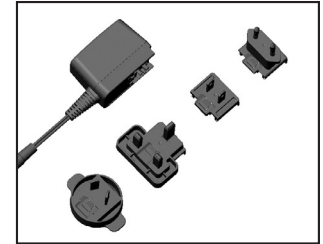

07969610

Ladegerät mit Adapter



30316000

Fußsteuerung C-NW
mit Stick

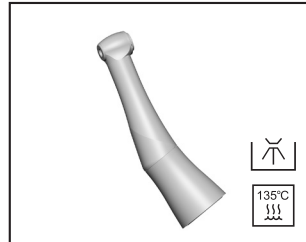

30096000

PL-66 W Winkelstückaufsatz
System LatchShort



135°C
!!!

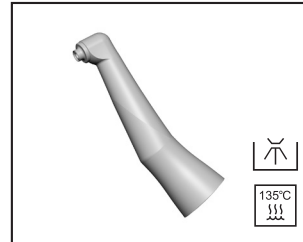

30097000

PL-64 Winkelstückaufsatz
System Screw-in Young



135°C
!!!

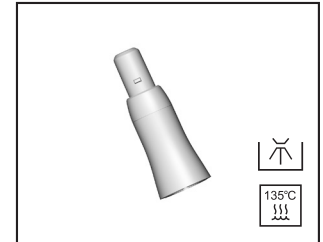

30098000

PL-44 Handstückaufsatz
System Doriot



135°C
!!!

Zubehör, Verbrauchsmaterial, Ersatzteile & andere empfohlene Medizinprodukte von W&H

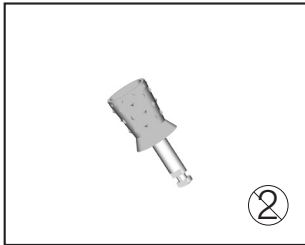

07597900

Prophy-Kelche, fest, LatchShort

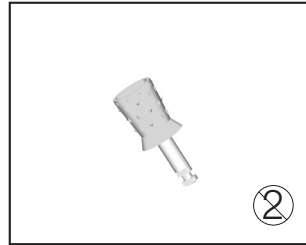

08003630

Prophy-Kelche, weich, LatchShort

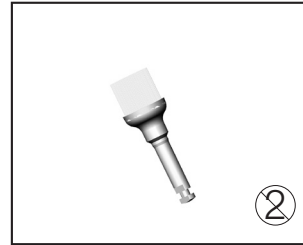

08003650

Prophy-Bürsten, kelchförmig,
weich, LatchShort

Scannen Sie den QR-Code um Zubehör,
Verbrauchsmaterial und Ersatzteile
für das Medizinprodukt zu finden.



11. Technische Daten

Umgebungsbedingungen

| | |
|--|--|
| Temperatur bei Lagerung und Transport: | -20 °C bis +60 °C (-4 °F bis +140 °F) |
| Luftfeuchtigkeit bei Lagerung und Transport: | 8 % bis 80 % (relativ), nicht kondensierend |
| Temperatur bei Betrieb: | +10 °C bis +35 °C (+50 °F bis +95 °F) |
| Luftfeuchtigkeit bei Betrieb: | 15 % bis 80 % (relativ), nicht kondensierend |

| Antriebshandstück | PL-40 HW |
|---|--------------------------------------|
| Akkutype: | Li-Ion |
| Laufzeit: | 8 Behandlungen mit je 6 min Polieren |
| Standby: | Automatisch nach 4 min |
| Ladezeit: | ca. 2 h |
| Nennspannung: | 3,7 V |
| Nennkapazität: | 680 mAh |
| Max. Drehzahl | 12.000 min ⁻¹ |
| Max. Drehzahl mit rotierendem Instrument: | 3.000 min ⁻¹ |
| Max. Drehmoment mit rotierendem Instrument: | 2 Ncm |
| Maße (BxTxH): | 141 x 25 x 28 mm |
| Gewicht: | 105 g |

Technische Daten

| | |
|----------------|--------------------------------------|
| Frequenzband: | 2,4 GHz ISM Band (2.402 – 2.480 GHz) |
| Sendeleistung: | 3 dBm |
| Modulation: | GFSK |
| Kanäle: | 40 Kanäle mit 2 MHz Bandbreite |

| | |
|--------------------------------|-------------|
| Ladegerät | |
| Nennspannung: | 100 - 240 V |
| Zulässige Spannungsschwankung: | ± 10 % |
| Frequenz: | 50 – 60 Hz |
| Leistung: | 7 VA |

Technische Daten

**Klassifizierung nach Abschnitt 6 der Allgemeinen Festlegungen für die Sicherheit medizinischer elektrischer Geräte (ME)
gemäß IEC 60601-1 / ANSI/AAMI ES 60601-1**

 Ladegerät: ME-Gerät der Schutzklasse II (Schutzleiterkontakt wird nur als Funktionserdverbindung verwendet!)

Antriebshandstück: Interne Stromversorgung

 Anwendungsteil des Typs BF (nicht für intrakardiale Anwendung geeignet)

Verschmutzungsgrad: 2
Überspannungskategorie: II
Einsatzhöhe: bis maximal 3.000 m über dem Meeresspiegel

 **Temperaturangaben**
Temperatur des Antriebshandstücks an der Bedienerseite: maximal 56 °C (133 °F)
Temperatur des Antriebshandstücks an der Patientenseite (Metall): maximal 51 °C (123,8 °F)

12. Angaben zur elektromagnetischen Verträglichkeit gemäß IEC/EN 60601-1-2



Betriebsumgebung und EMV Warnhinweise

Dieses Medizinprodukt ist weder lebenserhaltend noch patientengekoppelt. Es ist für den Betrieb in Bereichen der häuslichen Gesundheitsfürsorge ebenso geeignet wie in medizinisch genutzten Einrichtungen, außer in Räumen/Bereichen, in denen EM-Störgrößen hoher Intensität auftreten.

Der Kunde und/oder der Anwender hat sicherzustellen, dass das Medizinprodukt in einer derartigen Umgebung bzw. gemäß den Vorgaben der Hersteller aufgestellt und betrieben wird. Dieses Medizinprodukt verwendet HF-Energie nur für geräteinterne Funktionen. Die HF-Aussendungen sind daher sehr gering, und es ist unwahrscheinlich, dass andere in der Nähe befindliche elektronische Geräte gestört werden.

Es sind keine gesonderten Vorkehrungen nötig, um die Basissicherheit und die wesentlichen Leistungsmerkmale dieses Medizinproduktes aufrecht zu halten.



Leistungsmerkmale

Dieses Medizinprodukt hat keine kritischen Funktionen und besitzt deshalb keine wesentlichen Leistungsmerkmale.

Angaben zur elektromagnetischen Verträglichkeit gemäß IEC/EN 60601-1-2



HF-Kommunikationsgeräte

Tragbare HF-Kommunikationsgeräte (Funkgeräte), (einschließlich deren Zubehör wie z. B. Antennenkabel und externe Antennen) sollten nicht in einem geringeren Abstand als 30 cm (12 Inch) zu jeglichem Teil des Medizinproduktes verwendet werden. Eine Nichtbeachtung kann zu einer Minderung der Leistungsmerkmale des Medizinprodukts führen.



W&H garantiert die Übereinstimmung des Geräts mit den EMV-Richtlinien nur bei Verwendung von Original W&H Zubehör und Ersatzteilen. Die Verwendung von Zubehör und Ersatzteilen, die nicht von W&H freigegeben sind, kann zu einer erhöhten Aussendung von elektromagnetischen Störungen oder zu einer reduzierten Festigkeit gegen elektromagnetische Störungen führen.



Die Verwendung des Medizinprodukts unmittelbar neben oder mit anderen Geräten in gestapelter Form sollte vermieden werden, da dies eine fehlerhafte Betriebsweise zur Folge haben könnte. Wenn eine Verwendung in der beschriebenen Art dennoch notwendig ist, sollten das Medizinprodukt und die anderen Geräte beobachtet werden, um sich davon zu überzeugen, dass sie ordnungsgemäß arbeiten.



Das Medizinprodukt ist nicht zur Verwendung in der Nähe von HF-Chirurgiegeräten bestimmt.

Ergebnisse der elektromagnetischen Prüfungen

| Anforderung | Klasse / Prüflvel* | | |
|---|--|--------------|--------------|
| Elektromagnetische Aussendungen | | | |
| Störspannung am Stromversorgungsanschluss (Leitungsgeführte Aussendungen) CISPR 11/EN 55011 [150 kHz – 30 MHz] | Gruppe 1 Klasse B | | |
| Elektromagnetische Störstrahlung (Gestrahlte Aussendungen) CISPR 11/EN 55011 [30 MHz – 1000 MHz] | Gruppe 1 Klasse B | | |
| Aussendungen von Oberschwingungen IEC/EN 61000-3-2 | Klasse A | | |
| Spannungsschwankungen und Flicker IEC/ EN 61000-3-3 | – | | |
| Elektromagnetische Störfestigkeit | | | |
| Entladung statischer Elektrizität (ESD) IEC/EN 61000-4-2 | Kontaktentladung: ±2kV, ±4kV, ±6kV, ±8kV Luftentladung: ±2kV, ±4kV, ±8kV, ±15kV | | |
| Hochfrequente elektromagnetische Felder IEC/EN 61000-4-3 [80 MHz – 2,7 GHz] | 10 V/m | | |
| Hochfrequente elektromagnetische Felder in unmittelbarer Nachbarschaft von drahtlosen Kommunikationsgeräten IEC/EN 61000-4-3 | 710 / 745 / 780 / 5240 / 5500 / 5785 MHz | 9 V/m | |
| | 385 MHz | 27 V/m | |
| | 450 / 810 / 870 / 930 / 1720 / 1845 / 1970 / 2450 MHz | 28 V/m | |
| Schnelle transiente elektrische Störgrößen / Bursts IEC/EN 61000-4-4 | Versorgungsanschlüsse: ±2 kV | | |
| Stoßspannungen [Surges] IEC/EN 61000-4-5 | ±1 kV L – N | ±2 kV L – PE | ±2 kV N – PE |
| Leitungsgeführte Störgrößen, induziert durch hochfrequente Felder IEC/ EN 61000-4-6 | 3 V 6 V in ISM-Frequenzbändern und Amateurfunk-Frequenzbändern | | |
| Magnetfelder mit energietechnischen Frequenzen IEC/EN 61000-4-8 | 30 A/m | | |
| Spannungseinbrüche, Kurzzeitunterbrechungen und Spannungsschwankungen IEC/EN 61000-4-11 | 0% für 1/2 Periode in 45° Schritten von 0° - 315° 0% für 1 Periode 70% für 25/30 Perioden 0% für 250/300 Perioden | | |
| Magnetfelder im Nahbereich IEC/EN 61000-4-39 | 30 kHz | 8 A/m | |
| | 134,2 kHz | 65 A/m | |
| | 13,56 MHz | 7,5 A/m | |

* Es gibt keine Abweichungen oder Erleichterungen zur IEC/EN 60601-1-2.

13. Entsorgung



Stellen Sie sicher, dass die Teile bei der Entsorgung nicht kontaminiert sind.



Beachten Sie Ihre lokalen und nationalen Gesetze, Richtlinien, Normen und Vorgaben für die Entsorgung.

- > Medizinprodukt
- > Elektro-Altgeräte
- > Verpackung

Garantieerklärung

Dieses W&H Medizinprodukt wurde von hoch qualifizierten Fachleuten mit größter Sorgfalt hergestellt. Vielfältige Prüfungen und Kontrollen garantieren eine einwandfreie Funktion. Beachten Sie bitte, dass Garantieansprüche nur bei Befolgung aller Anweisungen in der beiliegenden Gebrauchsanweisung gültig sind.

W&H haftet als Hersteller ab Kaufdatum für Material- oder Herstellungsfehler innerhalb einer Garantiezeit von 12 Monaten. Zubehör und Verbrauchsmaterialien sind von der Garantie ausgenommen.

Für Schäden durch unsachgemäße Behandlung oder bei Reparatur durch nicht dazu von W&H ermächtigten Dritten haften wir nicht!

Garantieansprüche sind unter Beifügung des Kaufbelegs an den Lieferanten oder an einen autorisierten W&H Servicepartner zu stellen. Die Erbringung einer Garantieleistung verlängert weder den Garantie- noch einen etwaigen Gewährleistungszeitraum.

12 Monate Garantie

Autorisierte W&H Servicepartner

Besuchen Sie W&H im Internet auf <http://wh.com>

Unter dem Menüpunkt „Service“ finden Sie Ihren nächstgelegenen autorisierten W&H Servicepartner.

Oder scannen Sie den QR Code.





W&H Dentalwerk Bürmoos GmbH
Ignaz-Glaser-Straße 53, 5111 Bürmoos, **Austria**

t +43 6274 6236-0, **f** +43 6274 6236-55
office@wh.com **wh.com**

Form-Nr. 51037 ADT
Rev. 005 / 14.11.2024
Software version 1.X.X
Änderungen vorbehalten