

Instruções de utilização



CE
0297



proxeo^{ULTRA}

Peça de mão
PB-5 L, PB-5 L S

Índice

Símbolos	4
1. Introdução	6
2. Notas sobre segurança	9
3. Descrição do produto	13
4. Colocação em funcionamento	14
Encaixar/remover	14
Substituição da ponta	15
Teste funcional	18
5. Higiene e manutenção	19
Avisos gerais	19
Limite de reprocessamento	21
Tratamento inicial no local de utilização.....	22
Limpeza manual	23
Desinfecção manual	27

Limpeza e desinfeção mecânicas.....	28
Secagem	30
Controlo, manutenção e revisão	31
Embalagem	33
Esterilização.....	34
Armazenamento.....	37
6. Substituição do O-Ring da mangueira de alimentação	38
7. Manutenção.....	39
8. Acessórios, consumíveis, peças de substituição e outros dispositivos médicos recomendados pela W&H.....	40
9. Especificações técnicas.....	41
10. Eliminação.....	43
Garantia.....	44
Parceiros de manutenção autorizados pela W&H	45

Símbolos



AVISO!
(Perigo de ferimentos em pessoas)



ATENÇÃO!
(Perigo de danos materiais)



Explicações gerais, sem perigo para pessoas ou objetos



Não eliminar junto com o lixo doméstico



DataMatrix Code para informações sobre o produto incluindo o UDI (Unique Device Identification)



Peça de aplicação do tipo B (não apropriado para utilização intracardíaca)



Atenção! Segundo o Direito Federal dos EUA, a venda deste produto apenas é autorizada através de um dentista ou sob indicação de um dentista, de um médico, de um veterinário ou outro profissional médico com uma autorização no estado federal em que pratica e pretende utilizar este produto ou autorizar a sua utilização.

Símbolos

	Marcação CE com o número de identificação do organismo notificado		Fabricante		Estrutura de dados em conformidade com o Health Industry Bar Code
	Número de artigo		Apropriado para banho de ultrassons		Adequado para indivíduos com estimuladores cardíacos ou desfibriladores implantáveis
	Número de série		Desinfetável termicamente		
	Data de fabricação		Esterilizável até à temperatura indicada	Sistema de rosca:	
					W&H
					Satelec

1. Introdução

A satisfação do cliente é o mais importante na política de qualidade da W&H. O dispositivo médico foi desenvolvido, fabricado e testado de acordo com as normas e disposições vigentes.

Para a sua segurança e a segurança dos seus pacientes

Leia as instruções de utilização antes de utilizar pela primeira vez. Estas permitem esclarecer todos os detalhes de utilização do dispositivo médico e asseguram um tratamento isento de problemas, económico e seguro.



Siga as notas sobre segurança.

Utilização prevista

Unidade propulsora com um sistema oscilatório piezocerâmico, que coloca a ponta do destartarizador numa oscilação linear. A unidade propulsora é utilizada para a remoção de tártaro supra-gengival e concreções sub-gengivais, bem como para utilização endodôntica e preparação de substâncias duras de dente.



A utilização incorreta pode danificar o dispositivo médico, colocando em risco e criando perigo para o paciente, o utilizador e para terceiros.



Qualificação do utilizador

O dispositivo médico foi desenvolvido e produzido para os grupos alvo médico-dentário, higienista dentário, técnicos dentários (profilaxia) e assistentes dentários.

Responsabilidade do fabricante

O fabricante só pode assumir a responsabilidade pela segurança, fiabilidade e rendimento do dispositivo médico se forem cumpridas as seguintes instruções:

- > Respeitar sempre estas instruções de utilização durante a utilização do dispositivo médico.
- > O dispositivo médico não tem peças que possam ser reparadas pelo utilizador.
- > Alterações ou reparações só devem ser efetuadas por um parceiro de manutenção autorizado pela W&H (consulte a página 45).
- > A abertura não autorizada do dispositivo médico resulta na perda da garantia e do direito a outros serviços similares.



Utilização por pessoal especializado

O dispositivo médico destina-se exclusivamente à utilização por pessoal especializado de acordo com a utilização prevista, em conformidade com as normas de segurança no trabalho e condições de prevenção de acidentes válidas e de acordo com as presentes instruções de utilização.

O dispositivo médico apenas pode ser preparado e mantido por pessoas que tenham recebido formação adequada sobre proteção contra infeções, do próprio e dos doentes.

Uma utilização não adequada, tal como a montagem, alterações ou reparações não autorizados no dispositivo médico, o não cumprimento das nossas indicações ou utilização de acessórios e peças de substituição não autorizados pela W&H, exonera-nos de qualquer obrigação de garantia ou outras obrigações.



Todos os incidentes graves relacionados com o dispositivo médico devem ser comunicados ao fabricante e à autoridade competente!

2. Notas sobre segurança



- > Guardar o dispositivo médico durante 24 horas à temperatura ambiente antes da primeira utilização.
- > Assegure-se de que as condições de operação e o funcionamento do líquido refrigerante são adequados.
- > Assegure-se sempre de que existe líquido refrigerante adequado em quantidade suficiente e proporcione uma aspiração apropriada (exceto em pontas que não utilizem líquido refrigerante).
- > Pare imediatamente o dispositivo médico em caso de falha da alimentação do líquido refrigerante (o tempo máximo de funcionamento sem refrigerante é de 30 segundos). Exceto em aplicações que não utilizem líquido refrigerante (por exemplo, endodontia). O tempo de funcionamento máximo sem líquido refrigerante é de 2 minutos.
- > Antes de cada utilização, verifique a existência de danos e peças soltas no dispositivo médico (por ex., ponta, tampa da peça de mão).
- > Em caso de danos, não coloque o dispositivo médico em funcionamento.
- > Execute um teste funcional antes de cada utilização.
- > Evite olhar diretamente para a ótica.
- > As concentrações e os tempos de exposição especificados pelo fabricante para o sistema de desinfecção de água em funcionamento, bem como as especificações para o seu manuseamento, devem ser estritamente respeitados.
- > Substitua imediatamente O-Rings danificados ou com fugas.



- > O dispositivo médico não se destina a utilização em atmosferas potencialmente explosivas.



- > Não torcer, dobrar ou comprimir a mangueira de alimentação (perigo de danos).
- > O dispositivo médico está adaptado à mangueira de alimentação e ao sistema de comando eletrónico da W&H, devendo apenas ser utilizado com produtos W&H. A utilização de outros componentes pode originar um desvio dos parâmetros ou destruição do sistema.



Riscos de campos eletromagnéticos

Este dispositivo médico é adequado para utilização em pacientes com estimuladores cardíacos.

A funcionalidade de outros dispositivos medicinais implantáveis ativos (DMIA) (por exemplo, cardioversor desfibrilador implantável (CDI)), pode ser influenciada por campos elétricos, magnéticos e eletromagnéticos.

- > Antes de utilizar o dispositivo médico, determine se o paciente está a utilizar outros dispositivos medicinais implantáveis ativos (DMIA) e informe-o sobre os riscos.



Pontas

- > Utilize apenas pontas e o respetivo substituidor de pontas ou chave de porcas autorizados pela W&H.
- > Uma visão geral do nível de potência correto é incluída com a ponta.
- > O dispositivo médico com a ponta periodontal é adequado para a remoção de concreções na área sub-gengival; porém, não é adequado para aplicações que exijam condições mais estéreis. Para tratamentos periodontais de pacientes hipersensíveis, escolha a zona de potência inferior para garantir um tratamento sem dor e otimizado.
- > Tenha cuidado para que a forma original das pontas não se altere (p. ex., devido a quedas).
- > As pontas não devem voltar a ser curvadas e afiadas.
- > Introduza a ponta apenas com o dispositivo médico parado.
- > Nunca toque na ponta a vibrar.
- > Encaixe o substituidor de pontas na ponta colocada no dispositivo médico parado após cada tratamento (proteção de ferimentos e infeções, proteção de ponta). As pontas que forem trocadas com a chave de porcas deverão ser removidas imediatamente do dispositivo médico após o tratamento.
- > Nunca toque no substituidor de pontas (com a ponta colocada).
- > Verifique o desgaste das pontas com o cartão de pontas em anexo.
- > Troque as pontas em caso de desgaste visível do material.
- > Dependendo da ponta e do nível de potência, a amplitude pode exceder 200 µm.



Líquidos refrigerantes e líquidos de lavagem recomendados

- > Soro fisiológico (NaCl, 0,9 %)
- > Peróxido de hidrogénio (H_2O_2 , 1–3 %)
- > Líquidos com o agente clorexidina (CHX, 0,2 %)
- > VivaDent® Aerosol Reduction Gel (Ivoclar)
- > Água corrente

Higiene e manutenção antes da primeira utilização



- > O dispositivo médico é entregue não esterilizado.
- > A embalagem não pode ser esterilizada.
- > Limpe e desinfete o dispositivo médico, a ponta e o substituidor de pontas.
- > Esterilize o dispositivo médico, a ponta e o substituidor de pontas.

3. Descrição do produto

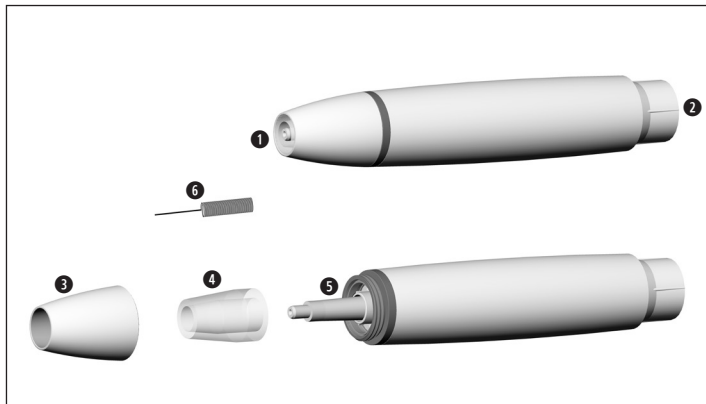

- ❶ Rosca
- ❷ Ligação para mangueira de alimentação
- ❸ Tampa da peça de mão
- ❹ Condutor de luz
- ❺ Ótica
- ❻ Limpador de bocal de pulverização

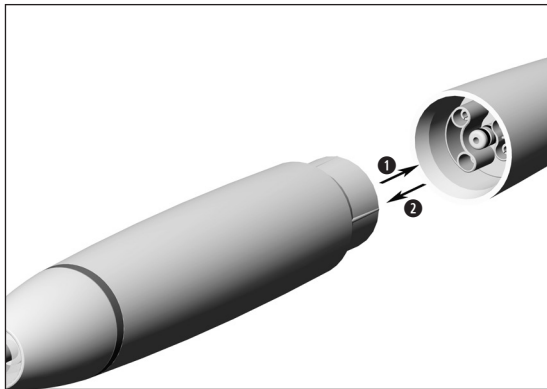

❶ Encaixe o dispositivo médico na mangueira de alimentação.

 Atenção à posição.

❷ Remova o dispositivo médico.

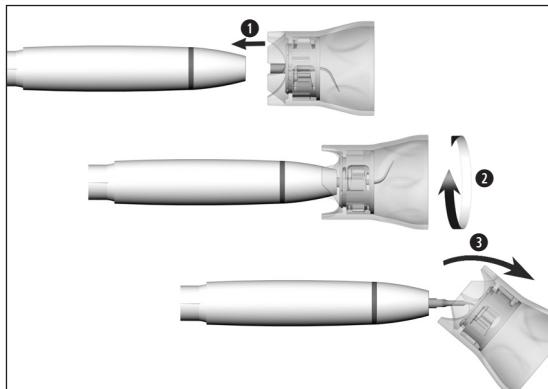

Substituidor de pontas com a ponta colocada



Certifique-se de que utiliza o sistema de rosca adequado (na peça de mão, substituidor de pontas, ponta)!

- 1 Posicione a ponta na rosca do dispositivo médico.
- 2 Rode o substituidor de pontas até entrar audivelmente.
- 3 Retire o substituidor de pontas.



Verifique se está bem fixo.



Pressione a ponta com aprox. 1 N (=100 g) de força contra um objeto fixo para testar a capacidade de carga da ponta.

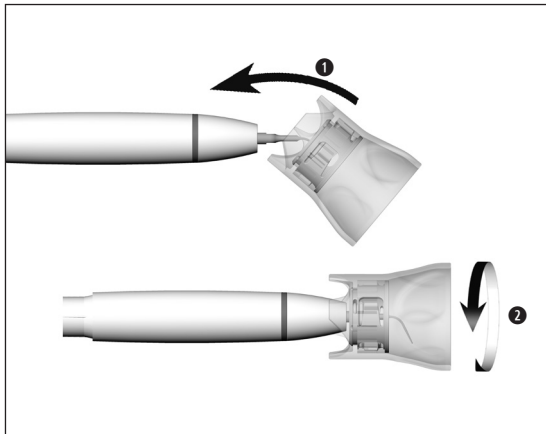

Substituidor de pontas com a ponta removida

- 1 Encaixe o substituidor de pontas na ponta.
- 2 Rode a ponta com o substituidor de pontas.



Deixe a ponta no substituidor de pontas até ao processo de higienização e manutenção.

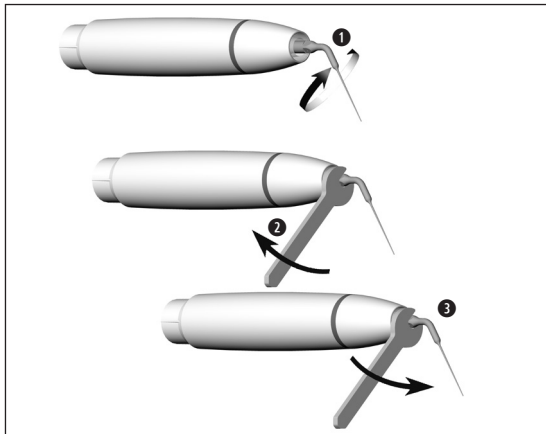

Encaixar / remover ponta com a chave de porcas

- 1** Posicione a ponta na rosca do dispositivo médico.
- 2** Aperte bem a ponta.



Verifique se está bem fixo.

- 3** Desaperte a ponta.

Teste funcional



Não mantenha o dispositivo médico à altura dos olhos!

- > Encaixe o dispositivo médico na mangueira de alimentação.
- > Coloque a ponta.
- > Coloque o dispositivo médico em funcionamento.



No caso de notar alguma falha no funcionamento (p. ex., vibração, ruídos estranhos, aquecimento, falhas no refrigerante ou fugas), **pare o dispositivo médico imediatamente** e contacte um parceiro de manutenção autorizado pela W&H.



Respeite as leis, diretivas, normas e especificações locais e nacionais para a limpeza, desinfecção e esterilização.



- > Utilize vestuário de proteção, óculos, máscara e luvas.
- > Para a secagem manual, utilize apenas ar comprimido filtrado sem óleo, com um máximo de 3 bar de pressão de funcionamento.

Produtos de limpeza e desinfecção



- > Siga as indicações, instruções e avisos dos fabricantes dos produtos de limpeza e desinfecção.
- > Utilize apenas detergentes destinados à limpeza/desinfecção de dispositivos médicos feitos de metal e plástico.
- > As concentrações e os tempos de exposição especificados pelo fabricante do desinfetante devem ser estritamente respeitados.
- > Utilize desinfetantes que tenham sido testados e aprovados pela Verbund für Angewandte Hygiene e.V (VAH = Associação Alemã de Higiene Aplicada), a Österreichischen Gesellschaft für Hygiene, Mikrobiologie und Präventivmedizin (ÖGHMP = Sociedade Austríaca de Higiene, Microbiologia e Medicina Preventiva), a Food and Drug Administration (FDA = Agência de Controle de Alimentos e Medicamentos dos E.U.A) e a U.S. Environmental Protection Agency (EPA = Agência de Proteção Ambiental dos E.U.A).

Se os produtos de limpeza e desinfecção especificados não estiverem disponíveis, é da responsabilidade do utilizador a validação do seu processo.



A durabilidade do produto e a funcionalidade do dispositivo médico são em grande medida determinados pelo esforço mecânico durante o uso e pelos efeitos químicos do reprocessamento.

- > Envie os dispositivos médicos deteriorados ou danificados e/ou dispositivos médicos com alterações materiais a um parceiro de manutenção autorizado pela W&H.

Ciclos de reprocessamento



- > No caso do dispositivo médico da W&H recomendamos a manutenção regular após 500 ciclos de reprocessamento ou ao fim de um ano de utilização regular.
- > Aconselha-se a substituição do substituidor de pontas após 250 ciclos de reprocessamento.
- > Verifique o desgaste das pontas (consulte o cartão de pontas).



Limpe o dispositivo médico imediatamente após cada tratamento, de modo a eliminar infiltrações de fluidos (p. ex., sangue, saliva, etc.) e a evitar que as peças internas fiquem incrustadas.

- > Utilize o dispositivo médico ao ralenti durante 10 segundos.
- > Assegure-se de que todas as aberturas de saída estão limpas.



> Limpe completamente a superfície do dispositivo médico, da ponta e do substituidor de pontas com desinfetante.

- > Remova a ponta.
- > Remova o dispositivo médico.



Tenha em atenção que o desinfetante usado no pré-tratamento destina-se apenas a proteção pessoal não podendo substituir a etapa de desinfeção após a limpeza.

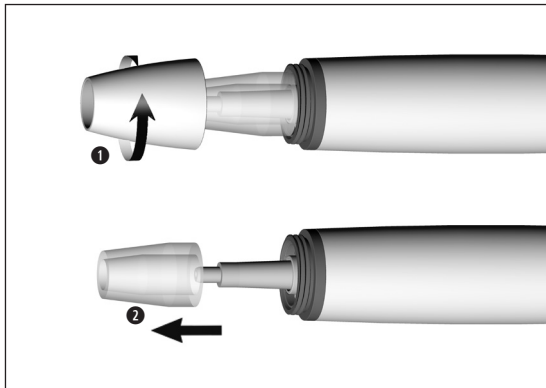

Desmontagem do dispositivo médico

- 1 Desaparafuse a tampa da peça de mão.
- 2 Remova o condutor de luz.



Não coloque o dispositivo médico nem o substituidor de pontas na solução de desinfecção nem no banho de ultra-sons!



Limpe e desinfete a ponta com revestimento de diamante no banho de ultra-sons.



A comprovação necessária da adequação da ponta para limpeza e desinfecção manuais eficaz foi realizada por um laboratório de testes independente usando o banho de ultra-sons “Bandelin Type RK 100 CC” e o produto de limpeza e desinfecção “StammopurDR8” (empresa DR H Stamm, Berlim) e “CaviCide™” (empresa Metrex).

- > Limpe o dispositivo médico passando-o por água corrente (<35 °C/<95 °F).
- > Enxague e escove todas as superfícies interiores e exteriores.
- > Elimine os resíduos de líquidos com ar comprimido.

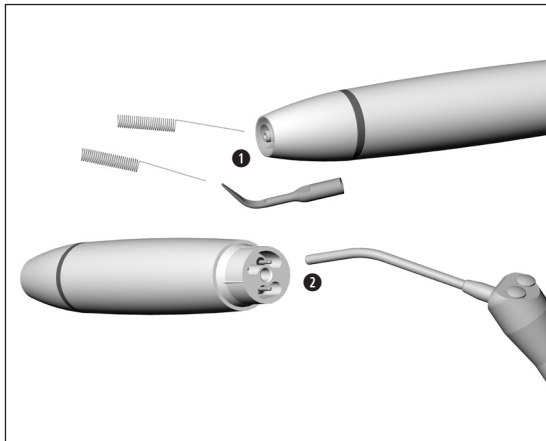

Limpeza do tubo de líquido refrigerante/Bocais de pulverização

 O limpador de bocal de pulverização pode ser limpo no banho de ultrassons e/ou no aparelho de limpeza e desinfecção.

- 1 Limpe as aberturas de saída cuidadosamente de quaisquer sujidades ou depósitos que possam existir com o limpador do bocal de pulverização.
- 2 Desentupa o tubo de líquido refrigerante e as aberturas de saída com ar comprimido.

 Se existir entupimento das aberturas de saída ou dos tubos de líquido refrigerante, contacte um parceiro de manutenção autorizado pela W&H.

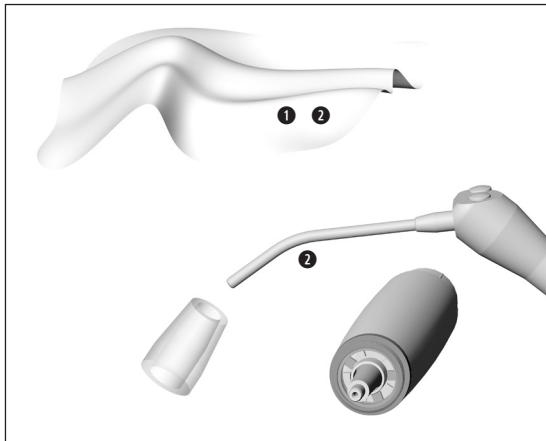

Limpeza da ótica e do condutor de luz



Evite riscar a ótica e o condutor de luz!

- 1 Lave a ótica e o condutor de luz com líquido de limpeza e um pano macio.
- 2 Seque a ótica e o condutor de luz com ar comprimido ou cuidadosamente com um pano macio.



- > Após a limpeza, realize uma inspeção visual.
- > Não coloque em funcionamento o dispositivo médico com a ótica ou o condutor de luz danificado e contacte um parceiro de manutenção autorizado pela W&H.



A W&H recomenda a desinfecção com um toalhete desinfetante.



A comprovação necessária da adequação do dispositivo médico, da ponta e do substituidor de pontas para desinfecção manual eficaz foi realizada por um laboratório de testes independente usando o desinfetante “mikrozid® AF wipes” (empresa Schülke & Mayr GmbH, Norderstedt) e “CaviWipes™” (empresa Metrex).



- A W&H recomenda a limpeza e lubrificação mecânicas com um aparelho de limpeza e desinfecção (RDG).
- > Siga as indicações, instruções e avisos dos fabricantes de aparelhos de limpeza e desinfecção, produtos de limpeza e/ou desinfecção e adaptadores de aparelhos de limpeza e desinfecção.

Pontas

- > Utilize apenas adaptadores aprovados e validados para dispositivos com cavidades ocas com o seu aparelho de limpeza e desinfecção.



A comprovação necessária da adequação do dispositivo médico, da ponta e do substituidor de pontas para desinfecção mecânica eficaz foi realizada por um laboratório de testes independente usando o aparelho de limpeza e desinfecção “Miele PG 8582 CD” (empresa Miele & Cie. KG, Gütersloh) e o produto de limpeza “Dr. Weigert neodisher® MediClean forte” (Dr. Weigert GmbH & Co. KG, Hamburg) em conformidade com a norma ISO 15883.

- > Limpeza a 55 °C (131 °F) – 5 minutos
- > Desinfecção a 93 °C (200 °F) – 5 minutos

Limpeza e desinfecção mecânicas das pontas



Utilize a adaptação Miele A 814.



- > Assegure-se de que o dispositivo médico, a ponta e o substituidor de pontas estão completamente secos no interior e no exterior depois da limpeza e desinfecção.
- > Elimine os resíduos de líquidos com ar comprimido.

Controlo



- > Verifique se o dispositivo médico, a ponta e o substituidor de pontas têm danos, contaminação residual visível e alterações na superfície depois da limpeza e desinfeção.
- > Prepare novamente o dispositivo médico, a ponta e o substituidor de pontas.

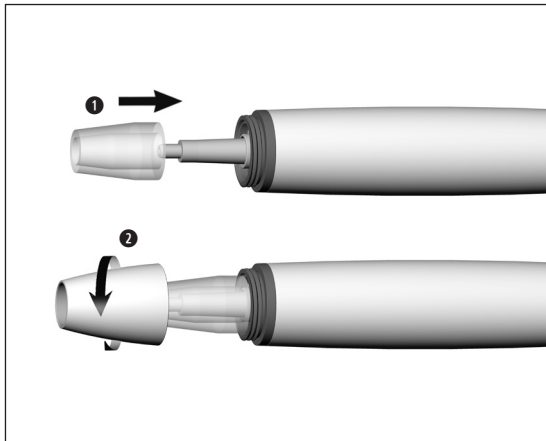

Montagem do dispositivo médico



Monte novamente o dispositivo médico depois da limpeza e desinfecção.

①

Encaixe o condutor de luz.

②

Desaparafuse a tampa da peça de mão.



Esterilize o dispositivo médico, a ponta e o substituidor de pontas após a limpeza e desinfecção.



Embale o dispositivo médico, a ponta e o substituidor de pontas em embalagens de esterilização que cumpram os seguintes requisitos:

- > As embalagens de esterilização têm de cumprir as normas aplicáveis de qualidade e aplicação e ser adequadas ao processo de esterilização.
- > A embalagem de esterilização tem que ter tamanho suficiente para os objetos que vão ser esterilizados.
- > A embalagem de esterilização não pode estar sob tensão.



A W&H recomenda a esterilização em conformidade com a norma EN 13060, EN 285 ou ANSI/AAMI ST55.



- > Siga as indicações, instruções e avisos dos fabricantes de esterilizadores por vapor.
- > O programa selecionado tem que ser adequado para o dispositivo médico.
- > Esterilize a ponta apenas no substituidor de pontas.
As pontas que forem trocadas com a chave de porcas são excluídas.

Métodos de esterilização recomendados

- > “Dynamic-air-removal prevacuum cycle” (Tipo B) / “Steam-flush pressure-pulse cycle” (Tipo S)*/**
134 °C (273 °F) durante pelo menos 3 minutos, 132 °C (270 °F) durante pelo menos 4 minutos
- > “Gravity-displacement cycle” (Tipo N)**
121 °C (250 °F) durante pelo menos 30 minutos
- > Temperatura de esterilização máxima: 135 °C (275 °F)



A comprovação necessária da adequação do dispositivo médico, da ponta e do substituidor de pontas para esterilização eficaz foi fornecida por um laboratório de testes independente usando o esterilizador por vapor LISA 517 B17L* (W&H Sterilization S.r.l., Brusaporto (BG)), o esterilizador por vapor Systec VE-150* (Systec) e o esterilizador por vapor CertoClav MultiControl MC2-S09S273** (empresa CertoClav GmbH, Traun).

“Dynamic-air-removal prevacuum cycle” (Tipo B):	134 °C (273 °F) – 3 minutos*, 132 °C (270 °F) – 4 minutos*/**
“Steam-flush pressure-pulse cycle” (Tipo S):	134 °C (273 °F) – 3 minutos*, 132 °C (270 °F) – 4 minutos*/**
“Gravity-displacement cycle” (Tipo N):	121 °C (250 °F) – 30 minutos**

Tempos de secagem:

“Dynamic-air-removal prevacuum cycle” (Tipo B):	132 °C (270 °F) – 30 minutos**
“Steam-flush pressure-pulse cycle” (Tipo S):	132 °C (270 °F) – 30 minutos**
“Gravity-displacement cycle” (Tipo N):	121 °C (250 °F) – 30 minutos**

* EN 13060, EN 285, ISO 17665

** ANSI/AAMI ST55, ANSI/AAMI ST79

Antes de voltar a colocar em funcionamento



- > Espere até o dispositivo médico estar completamente seco.
- > A humidade no dispositivo médico pode provocar falhas no funcionamento! (Perigo de curto-circuito)
- > Espere até a ponta, o substituidor de pontas e a chave de porcas estarem totalmente frios. (perigo de queimadura)



- > Conserve os objetos estéreis num local seco e protegido do pó.
- > A durabilidade dos objetos estéreis depende das condições de armazenamento e do tipo de embalagem.

6. Substituição do O-Ring da mangueira de alimentação



- ❶ Retire os O-Rings.
- ❷ Coloque os novos O-Rings com uma pinça.



Substitua sempre os O-Rings para garantir a ausência de fugas.

7. Manutenção

Reparação e devolução

No caso de avarias de funcionamento, contacte imediatamente um parceiro de manutenção autorizado pela W&H. As reparações e trabalhos de manutenção só devem ser efetuados por um parceiro de manutenção autorizado pela W&H.



- > Assegure-se de que o dispositivo médico passou por todo o processo de reprocessamento antes da devolução.



- > A devolução do equipamento deve ser feita na embalagem original!
- > Não enrole o cabo em torno da peça de mão e não dobre o cabo da peça de mão! (perigo de danos)

8. Acessórios, consumíveis, peças de substituição e outros dispositivos médicos recomendados pela W&H



Utilize apenas acessórios e peças de substituição originais da W&H ou acessórios autorizados pela W&H.
Fornecedores: Parceiros W&H

- 08025210 Tampa da peça de mão e 3 condutores de luz
- 00636901 Limpador de bocal de pulverização
- 02060203 O-Ring para acoplamento da mangueira (1 pc)

Digitalize o código QR para encontrar acessórios, consumíveis e peças de substituição para o dispositivo médico.



9. Especificações técnicas

		PB-5 L, PB-5 L S
Potência de saída máxima para a peça de mão com carga elétrica (ultra-sons)	[W]	10
Frequência (ultra-sons)	[kHz]	22-35
Volume de líquido refrigerante mínimo	[ml/min]	0*/20
Volume de líquido refrigerante máximo	[ml/min]	50
Pressão da água	[bar]	1-6
Amplitude máxima de oscilações (Tip 1U)	[mm]	0,2

* para pontas, exceto em aplicações que não utilizem líquido refrigerante

Classificação segundo o § 6 das Especificações Gerais para a segurança de dispositivos médicos elétricos de acordo com a norma IEC 60601-1 / ANSI/AAMI ES 60601-1



Equipamento do tipo B (não apropriado para utilização intracardíaca)



Indicações de temperatura

Temperatura do dispositivo médico no lado do operador:	máximo 71 °C (159,8 °F)
Temperatura do dispositivo médico no lado do paciente (metal):	máximo 51 °C (123,8 °F)
Temperatura do dispositivo médico no lado do paciente (Condutor de luz):	máximo 48 °C (118,4 °F)
Temperatura da peça de trabalho (ponta):	máximo 41 °C (105,8 °F)

Condições ambientais

Temperatura de armazenamento e transporte:	-40 °C a +70 °C (-40 °F a +158 °F)
Humidade do ar de armazenamento e transporte:	8% até 80% (relativa), sem condensação
Temperatura de funcionamento:	+10 °C a +35 °C (+50 °F a +95 °F)
Humidade do ar de funcionamento:	15% até 80% (relativa), sem condensação
Grau de poluição:	2
Categoria de sobretensão:	II
Altitude de utilização:	até 3.000 m acima do nível médio das águas do mar

10. Eliminação



Assegure-se de que as peças não estão contaminadas na eliminação.



Respeite as leis, diretivas, normas e especificações locais e nacionais para a eliminação.

- > Dispositivo médico
- > Resíduos de equipamentos elétricos
- > Embalagem

Garantia

Este dispositivo médico W&H foi fabricado sob rigorosos cuidados por técnicos altamente qualificados. Verificações e controlos regulares garantem um funcionamento isento de problemas. Atenção: a garantia somente é válida se as indicações constantes nas presentes instruções de utilização forem obedecidas.

Enquanto fabricante, a W&H oferece uma garantia válida por 24 meses a partir da data da compra sobre defeitos de material ou de fabrico. Os acessórios e consumíveis não são cobertos pela garantia.

A W&H não se responsabiliza por danos devido à utilização indevida ou caso sejam efetuadas reparações por terceiros não autorizados pela W&H!

Os pedidos de ativação da garantia devem ser apresentados mediante apresentação do comprovativo de compra ao fornecedor ou a um parceiro de manutenção autorizado pela W&H. A prestação de uma garantia não prolonga a garantia nem um eventual período de garantia de qualidade.

24 Meses de garantia

Parceiros de manutenção autorizados pela W&H

Visite a W&H na Internet em <http://wh.com>

Através do item de menu “Service” encontrará o parceiro de manutenção autorizado pela W&H mais próximo.

Ou digitalize o código QR.





W&H Dentalwerk Bürmoos GmbH
Ignaz-Glaser-Straße 53, 5111 Bürmoos, Austria

t +43 6274 6236-0,
office@wh.com

f +43 6274 6236-55
wh.com

Form-Nr. 51005 APO

Rev. 004 / 30.04.2026

Reserva-se o direito de efetuar alterações