

# Gebrauchsanweisung



proxeo

**Scaler**  
ZE-55 BC / ZE-55 RM

# Inhaltsverzeichnis

---

<b>Symbole</b> .....	4
<b>1. Einleitung</b> .....	6
<b>2. Sicherheitshinweise</b> .....	9
<b>3. Produktbeschreibung</b> .....	12
<b>4. Inbetriebnahme</b> .....	16
Aufstecken / Abnehmen.....	16
Einsetzen der Spitze .....	17
Entfernen der Spitze .....	18
Probelauf .....	18
<b>5. Hygiene und Pflege</b> .....	20
Allgemeine Hinweise .....	20
Begrenzung bei der Wiederaufbereitung .....	22
Erstbehandlung am Gebrauchsort.....	23
Manuelle Reinigung.....	24

Manuelle Desinfektion .....	26
Maschinelle Reinigung und Desinfektion .....	27
Trocknung .....	28
Kontrolle, Pflege und Prüfung .....	29
Verpackung.....	32
Sterilisation .....	33
Lagerung.....	36
<b>6. Service .....</b>	<b>37</b>
<b>7. Zubehör, Verbrauchsmaterial, Ersatzteile &amp; andere empfohlene Medizinprodukte von W&amp;H .....</b>	<b>38</b>
<b>8. Technische Daten .....</b>	<b>40</b>
<b>9. Entsorgung.....</b>	<b>42</b>
<b>Garantieerklärung .....</b>	<b>43</b>
<b>Autorisierte W&amp;H Servicepartner .....</b>	<b>45</b>

## Symbole

---



**WARNUNG!**

(Falls Menschen verletzt  
werden können)



**ACHTUNG!**

(Falls eine Sache  
beschädigt werden kann)



Allgemeine  
Erläuterungen, ohne  
Gefahr für Mensch oder  
Sache









Nicht mit dem  
Hausmüll entsorgen



Für Ultraschallbad  
geeignet  
(nur für Spitzen)

## Symbole

	CE-Kennzeichnung mit Kennnummer der benannten Stelle		DataMatrix Code für Produktinformation inklusive UDI (Unique Device Identification)		Datenstruktur nach Health Industry Bar Code
	Artikelnummer		Sterilisierbar bis zur angegebenen Temperatur		UL Prüfzeichen für anerkannte Komponenten für Kanada und die USA
	Seriennummer		Thermodesinfizierbar		Gebrauchsanweisung beachten
	Herstellungsdatum		Vorsicht! Nach dem Bundesrecht der USA ist der Verkauf dieses Produkts nur durch oder auf Anweisung eines Zahnarztes, eines Arztes, eines Veterinärs oder eines anderen Mediziners mit einer Zulassung in dem Bundesstaat zulässig, in dem der Arzt praktiziert und dieses Produkt einsetzen oder dessen Einsatz veranlassen will.		
	Hersteller				
	Medizinprodukt				

# 1. Einleitung

---

Kundenzufriedenheit steht in der Qualitätspolitik von W&H an erster Stelle. Das vorliegende Medizinprodukt wurde gemäß den gültigen gesetzlichen und normativen Bestimmungen entwickelt, hergestellt und geprüft.

## **Zu Ihrer Sicherheit und zur Sicherheit Ihrer Patienten**

Lesen Sie bitte vor erstmaliger Anwendung die Gebrauchsanweisung. Diese soll Ihnen die Handhabung Ihres Medizinprodukts erklären und eine störungsfreie, wirtschaftliche und sichere Behandlung gewährleisten.



Befolgen Sie die Sicherheitshinweise.

## **Zweckbestimmung**

Dieses Medizinprodukt ist ein druckluftbetriebenes Schallgerät für Behandlungen im Bereich der Zahnheilkunde. Dies kann in Verbindung mit Spitzen, die vom jeweiligen Hersteller freigegeben sind, zu supra- und subgingivaler Zahnsteinentfernung, Zahnreinigung, Wurzelglättung, Wurzelkanalaufbereitung, Bearbeitung von harter Zahn- und Knochensubstanz eingesetzt werden.



Bestimmungswidriger Gebrauch kann das Medizinprodukt beschädigen und dadurch Risiken und Gefahren für Patient, Anwender und Dritte verursachen.



### **Qualifikation des Anwenders**

Bei der Entwicklung und Auslegung des Medizinprodukts sind wir von der Zielgruppe Zahnarzt/-ärztin, Dentalhygieniker/-in, zahnmedizinische Fachangestellte (Prophylaxe) und zahnmedizinische Fachassistenten/-innen ausgegangen.

### **Verantwortlichkeit des Herstellers**

Der Hersteller kann sich nur dann für die Auswirkungen auf die Sicherheit, Zuverlässigkeit und Leistung des Medizinprodukts als verantwortlich betrachten, wenn nachstehende Hinweise eingehalten werden:

- > Das Medizinprodukt muss in Übereinstimmung mit dieser Gebrauchsanweisung verwendet werden.
- > Das Medizinprodukt besitzt keine für den Anwender reparierbaren Teile.  
Änderungen oder Reparaturen dürfen nur von einem autorisierten W&H Servicepartner durchgeführt werden (siehe Seite 47).



### **Fachkundige Anwendung**

Das Medizinprodukt ist nur für fachkundige Anwendung gemäß der Zweckbestimmung sowie den geltenden Arbeitsschutzbestimmungen, Unfallverhütungsmaßnahmen und unter Beachtung dieser Gebrauchsanweisung bestimmt.

Das Medizinprodukt darf nur von Personen aufbereitet und gewartet werden, die in Infektions-, Selbst- und Patientenschutz unterwiesen wurden.

Unsachgemäßer Gebrauch (z. B. durch fehlende Hygiene und Pflege), die Nichteinhaltung unserer Anweisungen oder die Verwendung von Zubehör und Ersatzteilen, die nicht von W&H freigegeben sind, entbinden uns von jeder Garantieleistung oder anderen Ansprüchen.



Alle im Zusammenhang mit dem Medizinprodukt aufgetretenen schwerwiegenden Vorfälle sind dem Hersteller und der zuständigen Behörde zu melden!



## 2. Sicherheitshinweise



- > Lagern Sie das Medizinprodukt vor erstmaliger Inbetriebnahme 24 Stunden bei Raumtemperatur.
- > Der Betrieb des Medizinprodukts ist nur an Versorgungseinheiten gestattet, die den Normen IEC 60601-1 (EN 60601-1) und IEC 60601-1-2 (EN 60601-1-2) entsprechen.
- > Verwenden Sie nur Versorgungsschläuche nach EN ISO 9168.
- > Stellen Sie immer richtige Betriebsbedingungen und Kühlmittelfunktion sicher.
- > Stellen Sie immer ausreichende und geeignete Kühlmittel bereit und sorgen Sie für angemessene Absaugung.
- > Setzen Sie das Medizinprodukt bei Ausfall der Kühlmittelversorgung sofort außer Betrieb.
- > Verwenden Sie als Antriebsluft nur von Dentalkompressoren aufbereitete Luft, die gefiltert, ölfrei und gekühlt ist.
- > Kontrollieren Sie vor jeder Anwendung das Medizinprodukt auf Beschädigung und lose Teile.
- > Nehmen Sie das Medizinprodukt bei Beschädigung nicht in Betrieb.
- > Führen Sie vor jeder Anwendung einen Probelauf durch.
- > Vermeiden Sie Überhitzung der Behandlungsstelle.
- > Die vom Hersteller des Betriebswasserentkeimungssystems angegebenen Konzentrationen und Einwirkzeiten, sowie dessen Handhabung, müssen unbedingt eingehalten werden.



## Spitzen

- > Verwenden Sie nur von W&H freigegebene Spitzen und die zugehörigen Spitzenwechsler.
- > Das Medizinprodukt ist mit Parodontalspitzen für die Entfernung von Konkrementen im subgingivalen Bereich geeignet, jedoch nicht für Anwendungen, die sterile Voraussetzungen bedürfen. Wählen Sie bei Parodontalbehandlungen, bei überempfindlichen Patienten, nach Möglichkeit den unteren Leistungsbereich, um eine optimale, schmerzfreie Behandlung zu gewährleisten.
- > Achten Sie darauf, dass sich die ursprüngliche Form der Spitzen (z. B. durch Herunterfallen) nicht verändert.
- > Die Spitzen dürfen nicht nachgebogen und nachgeschliffen werden.
- > Setzen Sie die Spitze nur bei stillstehendem Medizinprodukt ein.
- > Greifen Sie nie in die schwingende Spitze.
- > Stecken Sie den Spitzenwechsler nach jeder Behandlung auf die eingesetzte Spitze des stillstehenden Medizinprodukts (Schutz vor Verletzungen und Infektionen, Spitzenschutz).
- > Greifen sie nicht in den Spitzenwechsler (mit eingesetzter Spitze).
- > Überprüfen Sie die Abnutzung der Spitzen mit der beiliegenden Spitzenkarte.
- > Tauschen Sie Spitzen bei sichtbarer Materialabnutzung aus.
- > Abhängig von der Spitze und Leistungseinstellung kann die Amplitude 200 µm überschreiten.

## Hygiene und Pflege vor der erstmaligen Anwendung



- > Das Medizinprodukt ist bei Lieferung nicht sterilisiert.
- > Die Verpackung ist nicht sterilisierbar.



- > Reinigen und desinfizieren Sie das Medizinprodukt, die Spitzen und den Spitzenwechsler.
- > Sterilisieren Sie das Medizinprodukt, die Spitzen und den Spitzenwechsler.

## Produktbeschreibung

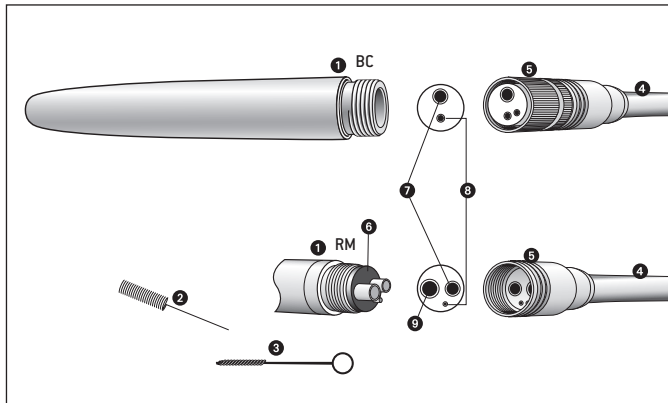

### Scaler ZE-55 BC / ZE-55 RM

- ① BC/RM Anschluss
- ② Düsenreiniger
- ③ Reinigungsbürstchen
- ④ Turbinenschlauch
- ⑤ Überwurfmutter
- ⑥ Dichtung

#### Anschlüsse:

- ⑦ Antriebsluft
- ⑧ Spraywasser
- ⑨ Rückluft

Zweckbestimmung der freigegebenen W&H Spitzen:

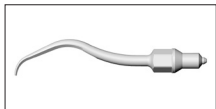

### Prophylaxe Spitzen

**1AU:** Universell einsetzbar, auch für gekrümmte Molar-Flächen mit linguale Neigung.

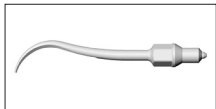

**2AU:** Für Frontzähne im Unterkiefer, linguale Flächen, in Fällen von stark haftender dicker und harter Zahnsteinbänder.

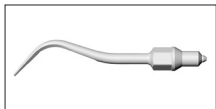

**3AU:** Für Belagsentfernung am Zahnhals und auch für Abtragung von Nikotinbelägen.

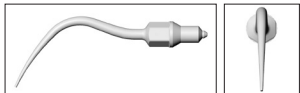

### Parodontologie Spitzen

**1AP:** Entfernung von subgingivalen Ablagerungen, besonders geeignet für tiefe Parodontaltaschen.

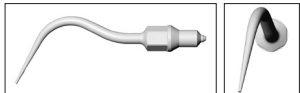

**2APr:** Rechtsgebogene Spitze zum Entfernung von subgingivalen Ablagerungen.

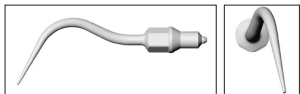

**2API:** Linksgebogene Spitze zum Entfernung von subgingivalen Ablagerungen.

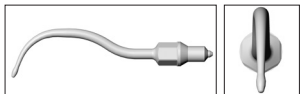

**3AP:** Mit einer Diamantierung an der Instrumentenspitze für das parodontale Debridement von Furkationen und Konkavitäten.



Wenden Sie die diamantierte Parodontologie Spitze 3AP mit sehr leichtem Druck (0,3 N) an, um jede Art von Überinstrumentierung zu vermeiden.



- > Verwenden Sie bei einer chirurgischen Behandlung immer einen Kühlmitteladapter.
- > Bei der Verwendung des Kühlmitteladapters ist darauf zu achten, dass die Wasserzufuhr der zahnärztlichen Behandlungseinheit abgeschaltet wird.

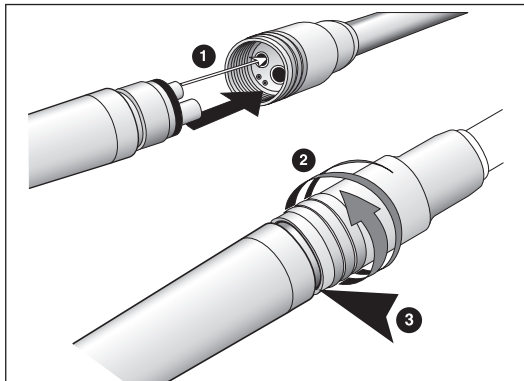

**Das Medizinprodukt nicht während des Betriebs aufstecken oder abnehmen!**

- 1 Stecken Sie den Scaler mit BC/RM-Anschluss in die Öffnungen des Turbinenschlauches.
- 2 Schrauben Sie die Überwurfmutter an.



**Prüfen Sie den sicheren Halt.**

- 3 Prüfen Sie die Dichtheit beim Scaler mit RM-Anschluss (bei BC-Anschluss nicht möglich, da die Rückluft bei der Griffhülse austritt).
- > Schrauben Sie die Überwurfmutter auf und nehmen Sie den Scaler vom Turbinenschlauch ab.



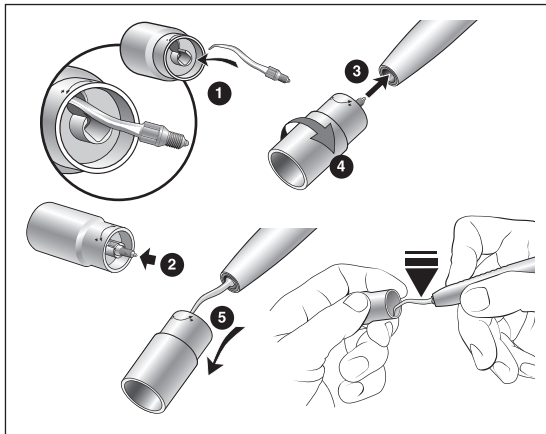

## Einsetzen der Spitze

- 1 Legen Sie die Spitze in die Ausfräsung.
- 2 Drücken Sie die Spitze in den Spitzenwechsler.
- 3 Stecken Sie das Gewinde der Spitze in die Öffnung des Scalers.
- 4 Schrauben Sie die Spitze fest ein.
- 5 Ziehen Sie den Spitzenwechsler vorsichtig ab.



Prüfen Sie den sicheren Halt.



Drücken Sie die Spitze mit ca. 10 N  
[= 1 kg] auf einen festen Gegenstand, um  
die Belastungsfähigkeit der Spitze zu prüfen.

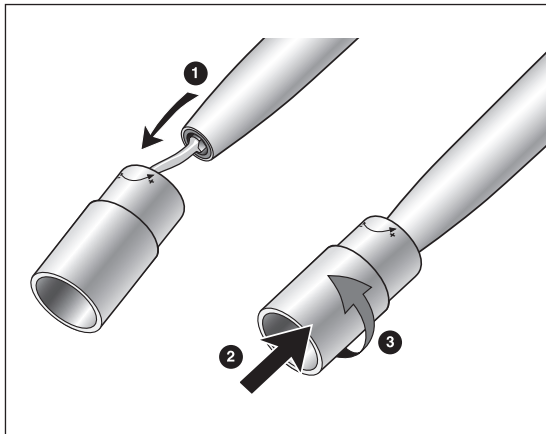

## Abnehmen der Spitze

- 1 Legen Sie die Spitze in die Ausfräsung.
- 2 Drücken Sie den Spitzenwechsler auf die Spitze.
- 3 Schrauben Sie die Spitze ab.



Lassen Sie die Spitze bis zum Hygiene- und Pflegeprozess im Spitzenwechsler!

## Probelauf



Halten Sie das Medizinprodukt nicht in Augenhöhe!

- > Stecken Sie das Medizinprodukt auf den Versorgungsschlauch.
- > Setzen Sie die Spitze ein.
- > Nehmen Sie das Medizinprodukt in Betrieb.



Bei Betriebsstörungen (z. B. Vibrationen, ungewohnten Geräuschen bzw. Heißwerden) setzen Sie das Medizinprodukt sofort außer Betrieb und wenden Sie sich an einen autorisierten W&H Servicepartner.

 Beachten Sie Ihre lokalen und nationalen Gesetze, Richtlinien, Normen und Vorgaben für die Reinigung, Desinfektion und Sterilisation.

 Die Angaben zu den validierten Aufbereitungsverfahren dienen als exemplarisches Beispiel für eine ISO 17664-konforme Aufbereitung des Medizinprodukts.



> Tragen Sie Schutzkleidung, Schutzbrille, Schutzmaske und Handschuhe.



> Verwenden Sie zur manuellen Trocknung nur ölfreie, gefilterte Druckluft mit maximal 3 bar Betriebsdruck.

## Reinigungs- und Desinfektionsmittel



- > Befolgen Sie die Hinweise, Anweisungen und Warnungen der Hersteller von Reinigungs- und/oder Desinfektionsmitteln.
- > Verwenden Sie nur Detergenzien, die für die Reinigung und/oder Desinfektion von Medizinprodukten aus Metall und Kunststoff vorgesehen sind.
- > Die vom Hersteller des Desinfektionsmittels angegebenen Konzentrationen und Einwirkzeiten müssen unbedingt eingehalten werden.
- > Verwenden Sie Desinfektionsmittel die geprüft und z.B. vom Verbund für Angewandte Hygiene e.V. (VAH), von der Österreichischen Gesellschaft für Hygiene, Mikrobiologie und Präventivmedizin (ÖGHMP), der Food and Drug Administration (FDA) oder der U.S. Environmental Protection Agency (EPA) für wirksam befunden wurden.



Wenn die angegebenen Reinigungs- und Desinfektionsmittel nicht zur Verfügung stehen, liegt es in der Verantwortung des Anwenders sein Verfahren zu validieren.



Die Produktlebensdauer und die Funktionsfähigkeit des Medizinprodukts sind maßgeblich durch mechanische Beanspruchung im Gebrauch und chemische Einflüssen durch die Wiederaufbereitung bestimmt.

- > Senden Sie abgenutzte oder beschädigte Medizinprodukte und/oder Medizinprodukte mit Materialveränderungen an einen autorisierten W&H Servicepartner.



### **Wiederaufbereitungszyklen**

- > Beim Medizinprodukt von W&H empfehlen wir nach 1.000 Wiederaufbereitungszyklen oder einem Jahr einen regulären Service durchzuführen.
- > Überprüfen Sie die Abnutzung der Spitzen (siehe Spitzenkarte).



Reinigen Sie das Medizinprodukt sofort nach jeder Behandlung, um eingedrungene Flüssigkeiten (z. B. Blut, Speichel etc.) auszuspülen und ein Festsetzen der Innenteile zu vermeiden.

- > Betreiben Sie das Medizinprodukt mindestens 10 Sekunden im Leerlauf.
- > Achten Sie darauf, dass alle Austrittsöffnungen durchgespült werden.



> Wischen Sie das Medizinprodukt vollständig mit Desinfektionsmittel ab.

- > Nehmen Sie die Spitze ab.
- > Nehmen Sie das Medizinprodukt ab.



Beachten Sie, dass das bei der Vorbehandlung eingesetzte Desinfektionsmittel nur dem Personenschutz dient und den Desinfektionsschritt nach der Reinigung nicht ersetzen kann.

 Legen Sie das Medizinprodukt und den Spitzenwechsler nicht in die Desinfektionslösung oder das Ultraschallbad!



### Spitzen

Sie können die Spitzen im Ultraschallbad/Desinfektionsbad reinigen und desinfizieren.



Reinigen und desinfizieren Sie diamantierte Spitzen im Ultraschallbad.



Der Nachweis der grundsätzlichen Eignung des Medizinprodukts für eine wirksame manuelle Reinigung und Desinfektion wurde durch ein unabhängiges Prüflabor unter Verwendung des Ultraschallbads „Bandelin Type RK 100 CC“ und der Reinigungs- und Desinfektionsmittel „Stammopur DR8“ (DR H Stamm, Berlin) und „CaviCide™“ (Metrex) erbracht.

- > Reinigen Sie das Medizinprodukt, die Spitze und den Spitzenwechsler unter fließendem Trinkwasser (<35 °C / <95 °F).
- > Abspülen und Abbürsten aller inneren und äußeren Oberflächen.
- > Entfernen Sie Flüssigkeitsreste mit Druckluft.



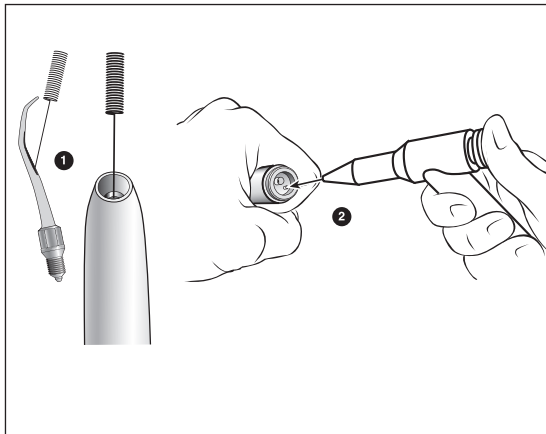

## Spraydüsen reinigen

- 1 Reinigen Sie die Austrittsöffnungen mit dem Düsenreiniger vorsichtig von Schmutz und Ablagerungen.

 Reinigen und desinfizieren Sie den Düsenreiniger im Ultraschallbad und/oder im Reinigungs- und Desinfektionsgerät.

## Kühlmittelkanal reinigen

- 2 Blasen Sie mit Druckluft den Kühlmittelkanal durch.

 Bei verstopften Austrittsöffnungen oder Kühlmittelkanälen wenden Sie sich an einen autorisierten W&H Servicepartner.



> W&H empfiehlt Wischdesinfektion.



Der Nachweis der grundsätzlichen Eignung des Medizinprodukts für eine wirksame manuelle Desinfektion wurde durch ein unabhängiges Prüflabor unter Verwendung des Desinfektionsmittels „mikrozid® AF wipes“ (Schülke & Mayr GmbH, Norderstedt) und „CaviWipes™“ (Metrex) erbracht.



W&H empfiehlt die maschinelle Reinigung und Desinfektion mit einem Reinigungs- und Desinfektionsgerät (RDG).

> Befolgen Sie die Hinweise, Anweisungen und Warnungen der Hersteller von Reinigungs- und Desinfektionsgeräten, Reinigungs- und/oder Desinfektionsmitteln und RDG-Adaptern.

### Spitzen

> Verwenden Sie für ihr Reinigungs- und Desinfektionsgerät nur zugelassene und validierte Adapter für Produkte mit Hohlräumen.



Der Nachweis der grundsätzlichen Eignung des Medizinprodukts für eine wirksame maschinelle Desinfektion wurde durch ein unabhängiges Prüflabor unter Verwendung des Reinigungs- und Desinfektionsgeräts "Miele PG 8582 CD" (Firma Miele & Cie. KG, Gütersloh) und des Reinigungsmittels "Dr. Weigert neodisher® MediClean forte" (Dr. Weigert GmbH & Co. KG, Hamburg) entsprechend ISO 15883 erbracht.

> Reinigung bei 55°C (131°F) – 5 Minuten

> Desinfektion bei 93°C (200°F) – 5 Minuten



- > Achten Sie darauf, dass das Medizinprodukt nach der Reinigung und Desinfektion innen und außen komplett trocken ist.
- > Entfernen Sie Flüssigkeitsreste mit Druckluft.

### Kontrolle



- > Prüfen Sie das Medizinprodukt nach der Reinigung und Desinfektion auf Beschädigungen, sichtbare Restverschmutzung und Oberflächenveränderungen.
- > Bereiten Sie noch verschmutzte Medizinprodukte erneut auf.



Sterilisieren Sie die Spitze und den Spitzenwechsler im Anschluss an die Reinigung und Desinfektion.

## Ölpflege



- > Ölen Sie das trockene Medizinprodukt sofort nach der Reinigung und/oder Desinfektion.
- > Richten Sie das Medizinprodukt nach unten.

### **Mit W&H Service Oil F1, MD-400**

- > Befolgen Sie die Anweisungen auf der Ölspraydose und auf der Verpackung.  
oder

### **Mit W&H Assistina**

- > Befolgen Sie die Anweisungen in der Assistina Gebrauchsanweisung.

## Prüfung nach der Ölpflege



- > Richten Sie das Medizinprodukt nach unten.
- > Nehmen Sie das Medizinprodukt in Betrieb, damit überschüssiges Öl austreten kann.
- > Entfernen Sie eventuell ausgetretenes Öl.



Sterilisieren Sie das Medizinprodukt im Anschluss an die Reinigung, Desinfektion und Ölpflege.



Verpacken Sie das Medizinprodukt und das Zubehör in Sterilisationsverpackungen, die folgenden Anforderungen entsprechen:

- > Die Sterilisationsverpackung muss hinsichtlich Qualität und Anwendung die geltenden Normen erfüllen und für das Sterilisationsverfahren geeignet sein.
- > Die Sterilisationsverpackung muss für das Sterilisationsgut groß genug sein.
- > Die bestückte Sterilisationsverpackung darf nicht unter Spannung stehen.





W&H empfiehlt die Sterilisation entsprechend EN 13060, EN 285 oder ANSI/AAMI ST55.



- > Befolgen Sie die Hinweise, Anweisungen und Warnungen der Hersteller von Dampfsterilisatoren.
- > Das ausgewählte Programm muss für das Medizinprodukt geeignet sein.

## **Empfohlene Sterilisationsverfahren**

- > “Dynamic-air-removal prevacuum cycle” (Typ B) / “Steam-flush pressure-pulse cycle” (Typ S)\*/\*\*  
134 °C (273 °F) für mindestens 3 Minuten, 132 °C (270 °F) für mindestens 4 Minuten
- > “Gravity-displacement cycle” (Typ N)\*\*  
121 °C (250 °F) für mindestens 30 Minuten
- > Maximale Sterilisationstemperatur 135 °C (275 °F)



Der Nachweis der grundsätzlichen Eignung des Medizinprodukts für eine wirksame Sterilisation wurde durch ein unabhängiges Prüflabor unter Verwendung des Dampfsterilisators LISA 517 B17L\* (W&H Sterilization S.r.l., Brusaporto (BG)), des Dampfsterilisators Systec VE-150\* (Systec) und des Dampfsterilisators CertoClav MultiControl MC2-S09S273\*\* (CertoClav GmbH, Traun) erbracht.

“Dynamic-air-removal prevacuum cycle” (Typ B):	134 °C (273 °F) – 3 Minuten*, 132 °C (270 °F) – 4 Minuten*/**
“Steam-flush pressure-pulse cycle” (Typ S):	134 °C (273 °F) – 3 Minuten*, 132 °C (270 °F) – 4 Minuten*/**
“Gravity-displacement cycle” (Typ N):	121 °C (250 °F) – 30 Minuten**
Trocknungszeiten:	
“Dynamic-air-removal prevacuum cycle” (Typ B):	132 °C (270 °F) – 30 Minuten**
“Steam-flush pressure-pulse cycle” (Typ S):	132 °C (270 °F) – 30 Minuten**
“Gravity-displacement cycle” (Typ N):	121 °C (250 °F) – 30 Minuten**

\* EN 13060, EN 285, ISO 17665

\*\* ANSI/AAMI ST55, ANSI/AAMI ST79

- 
- > Lagern Sie das Sterilgut staubfrei und trocken.
  - > Die Haltbarkeit des Sterilguts ist abhängig von den Lagerbedingungen und Art der Verpackung.

## 6. Service

---

### Reparatur und Rücksendung

Bei Betriebsstörungen wenden Sie sich sofort an einen autorisierten W&H Servicepartner.

Reparaturen und Wartungsarbeiten dürfen nur von einem autorisierten W&H Servicepartner durchgeführt werden.



- > Stellen Sie sicher, dass das Medizinprodukt vor der Rücksendung den gesamten Wiederaufbereitungsprozess durchlaufen hat.

## 7. Zubehör, Verbrauchsmaterial, Ersatzteile & andere empfohlene Medizinprodukte von W&H



Verwenden Sie nur Original W&H Zubehör und Ersatzteile oder von W&H freigegebenes Zubehör.

**Bezugsquelle:** W&H Partner

00636901

Düsenreiniger

07308100

Spitzenwechsler

05452400

Reinigungsbürstchen

Scannen Sie den QR-Code um Zubehör,  
Verbrauchsmaterial und Ersatzteile  
für das Medizinprodukt zu finden.



## W&H Spitzen:

07159700	Spitze 1AU
07159800	Spitze 2AU
07159900	Spitze 3AU
07009100	Spitze 1AP
05254400	Spitze 2APr
05153300	Spitze 2API
05280200	Spitze 3AP

**Freigegebene Spitzen von Lieferanten: Brasseler, VDW**

## 8. Technische Daten

Proxeo Scaler		ZE-55 BC	ZE-55 RM
Kupplung schlauchseitig laut Norm		Borden 2/3-Loch	Standard 4-Loch
Betriebsdruck	(bar)	2,5 ± 0,3*	2,5 ± 0,3*
Wassereinstellbereich (Empfohlener Wasserdruck)	(bar)	0,7 – 2 (1,5)	0,7 – 2 (1,5)
Kühlmittelmenge	ISO 18397 (ml/min)	20 – 50	20 – 50
geringst zulässige Kühlmittelmenge	(ml/min)	30	30
Luftverbrauch	ISO 18397 (l/min)	< 66 / < 36**	< 66 / < 36**
Schwingfrequenz	(kHz)	6	6
Schwingamplitude	ISO 18397 / siehe Sicherheitshinweise (µm)	< 200	< 200
Spannsystem***		Screw-in	

\* Betriebsdruck mit Manometer direkt am Scaler einstellen.

\*\* Tatsächliche Messwerte



\*\*\* Bei Spitzen die nicht vom Hersteller für den Einsatz im Medizinprodukt freigegeben sind, hat der Anwender durch richtige Wahl der Betriebsbedingungen dafür zu sorgen, dass keine Gefährdung des Anwenders, Patienten oder Dritten erfolgt.





### **Temperaturangaben**

Temperatur des Medizinprodukts an der Bedienerseite:	maximal 55 °C ( 131 °F)
Temperatur des Medizinprodukts an der Patientenseite (Metall):	maximal 51°C ( 123,8°F)
Temperatur des Arbeitsteils (Spitze):	maximal 41°C ( 105,8°F)

### **Umgebungsbedingungen**

Temperatur bei Lagerung und Transport:	-40 °C bis +70 °C (-40 °F bis +158 °F)
Luftfeuchtigkeit bei Lagerung und Transport:	8 % bis 80 % (relativ), nicht kondensierend
Temperatur bei Betrieb:	+10 °C bis +35 °C (+50 °F bis +95 °F)
Luftfeuchtigkeit bei Betrieb:	15 % bis 80 % (relativ), nicht kondensierend

## 9. Entsorgung

---



Stellen Sie sicher, dass die Teile bei der Entsorgung nicht kontaminiert sind.



Beachten Sie Ihre lokalen und nationalen Gesetze, Richtlinien, Normen und Vorgaben für die Entsorgung.

- > Medizinprodukt
- > Verpackung

# Garantieerklärung

Dieses W&H Medizinprodukt wurde von hoch qualifizierten Fachleuten mit größter Sorgfalt hergestellt. Vielfältige Prüfungen und Kontrollen garantieren eine einwandfreie Funktion. Beachten Sie bitte, dass Garantieansprüche nur bei Befolgung aller Anweisungen in der beiliegenden Gebrauchsanweisung gültig sind.

**W&H haftet als Hersteller ab Kaufdatum für Material- oder Herstellungsfehler innerhalb einer Garantiezeit von 12 Monaten. Zubehör und Verbrauchsmaterialien sind von der Garantie ausgenommen.**

Für Schäden durch unsachgemäße Behandlung oder bei Reparatur durch nicht dazu von W&H ermächtigten Dritten, haften wir nicht!

Garantieansprüche sind unter Beifügung des Kaufbelegs an den Lieferanten oder an einen autorisierten W&H Servicepartner zu stellen. Die Erbringung einer Garantieleistung verlängert weder den Garantie- noch einen etwaigen Gewährleistungszeitraum.

**12** Monate Garantie



## Autorisierte W&H Servicepartner

---

Besuchen Sie W&H im Internet auf <http://wh.com>

Unter dem Menüpunkt „Service“ finden Sie Ihren nächstgelegenen autorisierten W&H Servicepartner.

Oder scannen Sie den QR Code.





**W&H Dentalwerk Bürmoos GmbH**  
**Ignaz-Glaser-Straße 53, 5111 Bürmoos, Austria**

**t +43 6274 6236-0,**  
**office@wh.com**

**f +43 6274 6236-55**  
**wh.com**

**Form-Nr. 50793 ADT**  
**Rev. 003 / 22.04.2024**  
**Änderungen vorbehalten**