

# Ръководство за употреба

Превод на оригиналното ръководство за употреба



CE  
perfecta  
900

# Съдържание

W&H символи . . . . .	3 – 5
1. Въведение . . . . .	6 – 7
2. Разопаковане . . . . .	8
3. Съдържание на доставката . . . . .	9 – 10
4. Указания за безопасност . . . . .	11 – 12
5. Описание / монтаж / пускане в експлоатация – юнит за коляно . . . . .	13 – 15
6. Описание / пускане в експлоатация – юнит за маса . . . . .	16 – 18
7. Обща информация за пускане в експлоатация – пълнене на резервоара за охлаждаща вода / регулиране на охлаждащата вода . . . . .	19 – 20
8. Описание на техническия наконечник LA-9 / LA-66 (опция) / адаптор за фрез апарат (опция) . . . . .	21 – 22
9. Общо описание на управлението – стартиране на техническия наконечник / отдухваща функция . . . . .	23
10. Описание на операционното управление / монтаж на закрепването (опция) . . . . .	24 – 25
11. Работа с операционното управление – ляв ход / промяна на оборотите / смяна на техническия наконечник / спрей с охлаждаща вода / режим на постоянна работа при избрана скорост / режим на контрол на скоростта . . . . .	26 – 30
12. Поставяне и сваляне на техническия наконечник . . . . .	31
13. Смяна на ротиращия инструмент . . . . .	32 – 33
14. Почистване . . . . .	34
15. Почистване / смяна на цангата . . . . .	35 – 36
16. Съобщения за грешки . . . . .	37
17. W&H аксесоари . . . . .	38
18. Сервиз . . . . .	39
19. Технически данни . . . . .	40 – 41
20. Рециклиране и утилизация . . . . .	42
Гаранция . . . . .	43
ЕО Декларация за съответствие . . . . .	44
Оторизиран сервизен партньор на W&H . . . . .	45

## W&H СИМВОЛИ

---



**ПРЕДУПРЕЖДЕНИЕ!**  
(ако съществува опасност да  
бъдат нанесени травми  
на хора)



**ВНИМАНИЕ!**  
(ако съществува опасност от  
повреждане на  
имущество)











Общи обяснения,  
без опасност  
за хора или имущество



W&H сервис

## W&H СИМВОЛИ

	Следвайте ръководството за употреба		Не изхвърляйте с битови отпадъци	<b>REF</b>	Каталожен номер
	Дата на производство		Педален превключвател	<b>SN</b>	Сериен номер
	Електрически предпазител		мотор	<b>V</b>	Електрическо напрежение на апарата
	Матричен информационен код, само върху определени модели, за идентификация на продукта		операционното управление	<b>AC</b>	Променлив ток
				<b>VA</b>	Електрическа консумирана мощност на апарата
				<b>A</b>	Сила на тока
				<b>Hz</b>	Честота на променливия ток

## W&H СИМВОЛИ



Нагоре

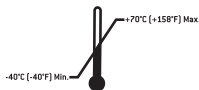

Допустим температурен обхват

**R<sub>x</sub>**<sup>only</sup>

Внимание: Съгласно федералния закон в САЩ продажбата на този уред е допустима само по или съгласно указание на лекар по дентална медицина, лекар или друго медицинско лице с разрешение в щата, в който той или тя практикува и ще ползва или ще възложи ползването на този уред.



Чупливо

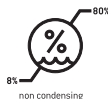

Допустима влажност на въздуха



Пазете от намокряне



СЕ от производителя



Der Grüne Punkt  
Обзначителният символ на Duales System Deutschland AG



Производител



Общ символ за повторна употреба/рециклиране

# 1. Въведение

---

 **За вашата безопасност и безопасността на вашия колектив**  
Това ръководство за употреба има за цел да ви обясни боравенето с вашия продукт на W&H. Ние също така трябва да ви предупредим и за евентуални опасни ситуации. Вашата сигурност и сигурността на вашия колектив са грижа от първостепенен приоритет за нас.

 Непременно спазвайте указанията за безопасност на страници от 11 до 12.

## Предназначение

Устройството за управление е предназначено за работа с ротиращи режещи инструменти за обработка на всички материали, използвани в денталните лаборатории, с ръчно управление на наконечника.

 Устройството за управление **не е предназначено** за използване като **медицински** инструмент!  
Не е предназначено за употреба върху пациенти!

## Професионална употреба

Апаратът Perfecta е предназначен само за професионална употреба в зъботехниката, съгласно действащите разпоредби за безопасност на труда, мерките за предотвратяване на злополуки и при спазването на настоящото ръководство за употреба. Неспазването на нашите указания или използването на принадлежности и резервни части, които не са одобрени от W&H, ни освобождава от гаранционни и други претенции.

# Въведение

---

Апаратът Perfecta, в състоянието, в което ние го доставяме,

- > е проверен за съответствие с изискванията по техника на безопасността;
- > притежава марка за качество UL;
- > и е защитен от радиосмущения в съответствие с приложимите стандарти.

Тази декларация не се отнася за непредвидено вграждане, допълнителни монтаж и други подобни.



## **Отговорност на производителя**

Компанията W&H Dentalwerk Bürmoos се счита отговорна за последствия, въздействащи върху безопасността, надеждността и ефикасността на Perfecta само в случай, че се спазват дадените по-долу указания:



- > Да се следва ръководството за употреба.
- > Perfecta няма части, които потребителят би могъл да ремонтира. Монтаж, промени или ремонтни дейности могат да се извършват само от оторизиран сервизен партньор на W&H (виж страница 45).
- > При отваряне на устройството за управление от неупълномощени лица се губи правото на гаранционни или други претенции.

## 2. Разопаковане

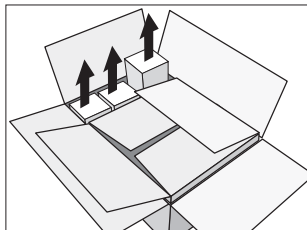

- ❶ Издърпайте нагоре картонената опаковка с принадлежностите.

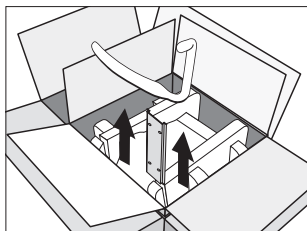

- ❷ Юнит за коляно: извадете планката за монтаж и вилката за отдухващата функция.

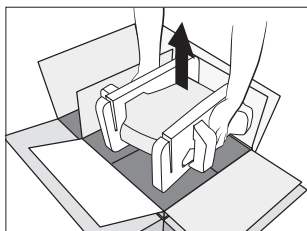

- ❸ Издърпайте нагоре вложката с устройството за управление.

Опаковките на W&H са екологични и могат да бъдат изхвърляни чрез браншовите дружества за рециклиране.

Ние ви съветваме обаче да запазите оригиналната опаковка.



### 3. Доставка на Perfecta 900 с вътрешно охлаждане включва

Юнит за коляно	Юнит за маса	Юнит за маса/коляно
<p>Устройство за управление:</p> <ul style="list-style-type: none"><li>○ REF 05223900 230 V</li><li>○ REF 05224000 115 V</li></ul> <p>○ Операционно управление LA-9D REF 05243400</p> <p>○ Вилка за отдухващата функция REF 05148800</p> <p>○ Планка за монтаж REF 01170500</p> <p>○ Винтове за монтаж REF 00952200</p>	<p>Устройство за управление:</p> <ul style="list-style-type: none"><li>○ REF 05223500 230 V</li><li>○ REF 05223600 115 V</li></ul> <p>○ Операционно управление LA-9D REF 05243400</p> <p>○ Блок за крачно управление L-NV REF 05038100</p> <p>○ Стойка за устройството за управление REF 04820800</p>	<ul style="list-style-type: none"><li>○ Кабел за мотор 1,8 m за LA-9 REF 05117800</li><li>○ Шлаух за въздух REF 05250400</li><li>○ Технически наконечник LA-9 (без кабел за мотор) REF 05015900</li><li>○ Поставка за наконечник REF 03211500</li></ul> <p><i>Опция:</i> <i>Кабел за мотор 1,8 m за LA-66 REF 05116500</i></p> <ul style="list-style-type: none"><li>○ Технически наконечник LA-66 (без кабел за мотор) REF 05201200</li><li>○ Ключ за цангата REF 01125900</li><li>○ Гаечно ключе REF 03202800</li><li>○ Сервизно масло W&amp;H MD-30 REF 03304500</li><li>○ Четка за почистване REF 00669400</li></ul> <p>○ Захранващ кабел REF 01343700 (Европа) Алтернатива:</p> <ul style="list-style-type: none"><li>○ Захранващ кабел REF 01343900 (USA, CAN, J) / REF 03212700 (UK, IRL) / REF 02909300 (AUS, NZ) / REF 04280600 (CH)</li></ul>

## Доставката на Perfecta 900 с външно охлаждане включва

<p>Юнит за коляно</p> <p>Устройство за управление:</p> <ul style="list-style-type: none"><li>○ REF 05333600 230 V</li><li>○ REF 04542400 115 V</li></ul> <p>○ Операционно управление LA-9D REF 05243400</p> <p>○ Вилка за отдухващата функция REF 05148800</p> <p>○ Планка за монтаж REF 01170500</p> <p>○ Винтове за монтаж REF 00952200</p>	<p>Юнит за маса</p> <p>Устройство за управление:</p> <ul style="list-style-type: none"><li>○ REF 05334200 230 V</li><li>○ REF 05334300 115 V</li></ul> <p>○ Операционно управление LA-9D REF 05243400</p> <p>○ Блок за крачно управление L-NV REF 05038100</p>	<p>Юнит за маса/коляно</p> <ul style="list-style-type: none"><li>○ Кабел за мотор 1,8 m за LA-9 REF 05117800</li><li>○ Шлаух за въздух REF 05250400</li><li>○ Шлаух за охлаждане REF 05075600</li><li>○ Технически наконечник LA-9 (без кабел за мотор) REF 05015900</li><li>○ Поставка за наконечник REF 03211500</li></ul> <p><i>Опция:</i></p> <ul style="list-style-type: none"><li>○ Кабел за мотор 1,8 m за LA-66 REF 05116500</li><li>○ Технически наконечник LA-66 (без кабел за мотор) REF 05201200</li><li>○ Ключ за цангата REF 01125900</li><li>○ Гаечно ключе REF 03202800</li><li>○ Сервизно масло W&amp;H MD-30 REF 03304500</li><li>○ Четка за почистване REF 00669400</li><li>○ Захранващ кабел REF 01343700 (Европа)</li></ul> <p><i>Алтернатива:</i></p> <ul style="list-style-type: none"><li>○ Захранващ кабел REF 01343900 (USA, CAN, J) / REF 03212700 (UK, IRL) / REF 02909300 (AUS, NZ) / REF 04280600 (CH)</li></ul>
---	--	--

## 4. Указания за безопасност

---

-  **Непременно спазвайте дадените по-долу указания**
- > Преди пускане в експлоатация съхранявайте Perfecta при стайна температура за 24 часа.
  - > Включвайте Perfecta само към контакт със защитно заземяване.
  - > Никога не посягайте към работещи ротиращи инструменти или към ротиращи инструменти, чието движение затихва.
  - > Никога не задействайте затегателния механизъм/трифазното напрежение на техническия наконечник по време на използване или движение по инерция.
  - > Съблюдавайте изискванията за предприемане на необходимите мерки за защита, напр. носене на защитни очила, използване на защитни екрани и т.н.
  - > Спазвайте винаги информационния лист за безопасност на материала за обработка.
  - > Perfecta е предназначен за употреба при работа в дентални лаборатории (аспирация, защитни приспособления).

-  **Използвайте само подходящи и изправни инструменти**
- Използвайте ротиращи инструменти с добро качество, съответстващо на изискванията на EN ISO 1797-1. Непременно съблюдавайте указанията на производителя на инструментите по отношение на минималните обороти, максималния въртящ момент, левия и десния ход!

### **Неправилна употреба**

Неправилната употреба, както и неразрешен монтаж, промени, съответно ремонти на Perfecta или неспазването на нашите указания, ни освобождава от гаранционни и други претенции.

Разрешено е използването на устройството за управление само в затворени помещения!

# Указания за безопасност

---

 **Рискови зони**  
Устройството за управление не е предназначено за използване в помещения с условия, различни от нормалните (напр. в атмосфера, предизвикваща корозия, или във взривоопасна атмосфера).

## **Проблеми в електрозахранването**

При проблеми в електрозахранването или изключване на Perfecta се запаметяват последните настроени обороти и те се активират отново след повторно включване.

**С режим на експлоатация - прекъснат S6 (4min/10min)** се обозначава непрекъснат режим на работа с повторно кратковременно натоварване. Препоръчителната продължителност на натоварване е 4 минути при продължителност на цикъла от 10 минути.

## 5. Описание на юнит за коляно

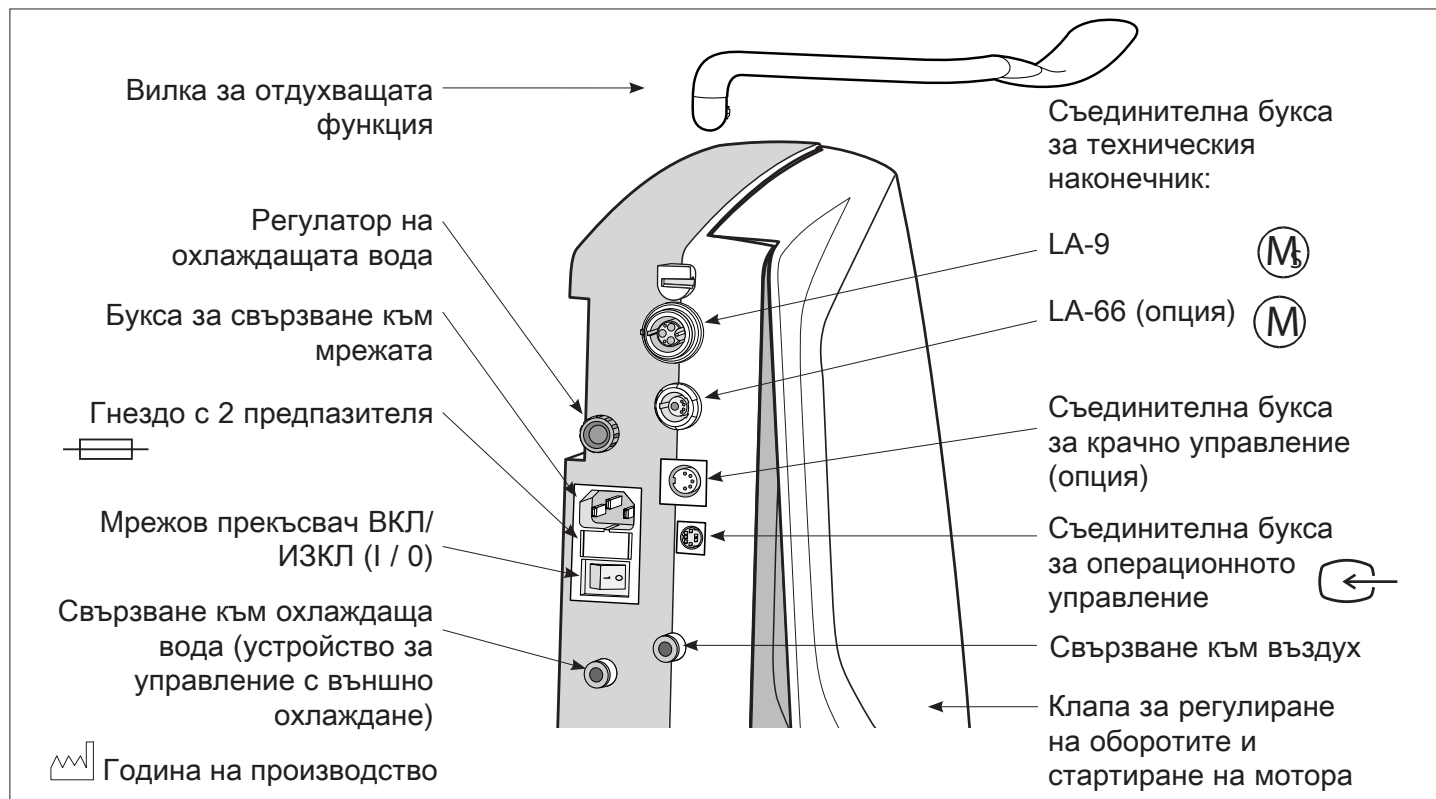

## Монтаж на юнит за коляно

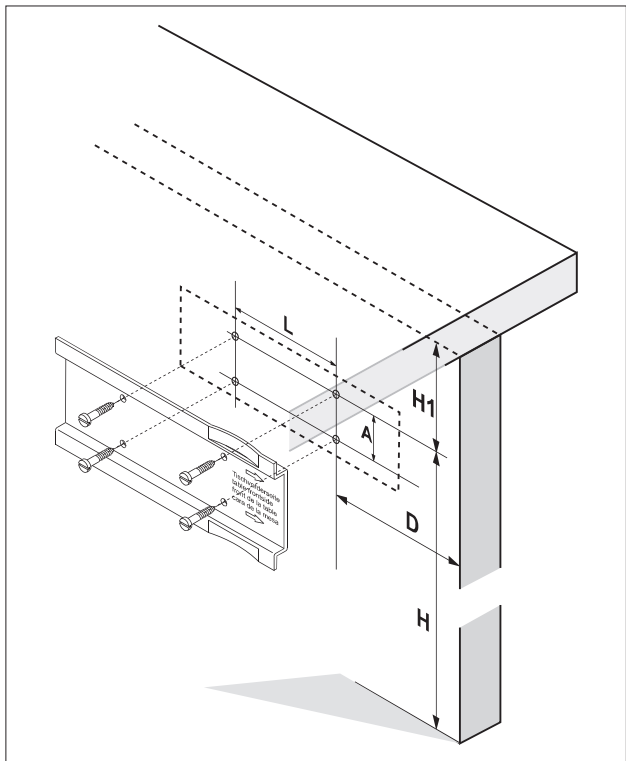

- ❶ Маркирайте отворите за винтовете с приложения шаблон за маркиране на отворите или планката за монтаж.
- ❷ Предварително направете 4 отвора с  $\varnothing$  3 mm.

Съблюдавайте размерите:

H = 550 до 600 mm

H1 = мин. 90 mm

D = 90 mm (устройство за управление с външно охлаждане)

125 mm (устройство за управление с вътрешно охлаждане)

измерени от предния ръб на масата

L = 100 mm

A = 40 mm

# Пускане в експлоатация на юнит за коляно

 Преди да включите или изключите захранващия кабел, кабела за мотора, операцияното управление, шланга за въздух, блока за крачно управление (опция), шланга за охлаждане (устройство за управление с външно охлаждане), изключете устройството за управление.

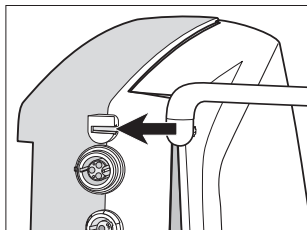

**1** Пъхнете вилката за отдухващата функция до упор.

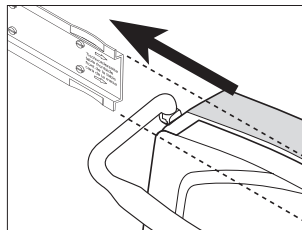

**3** Пъхнете устройството за управление в планката за монтаж до упор.

 Една капка масло ще улесни пъхането.

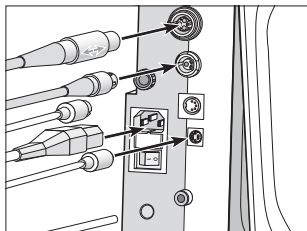

**2** Свържете кабела за мотора, операцияното управление, шланга за въздух, блока за крачно управление (опция), шланга за охлаждане (устройство за управление с външно охлаждане) и захранващия кабел.

 Обърнете внимание на позиционирането!

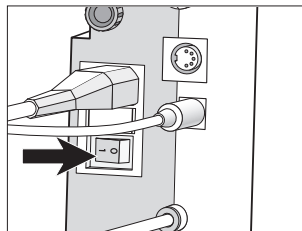

**4** Включете устройството за управление (I).

## 6. Описание на юнит за маса с вътрешно охлаждане

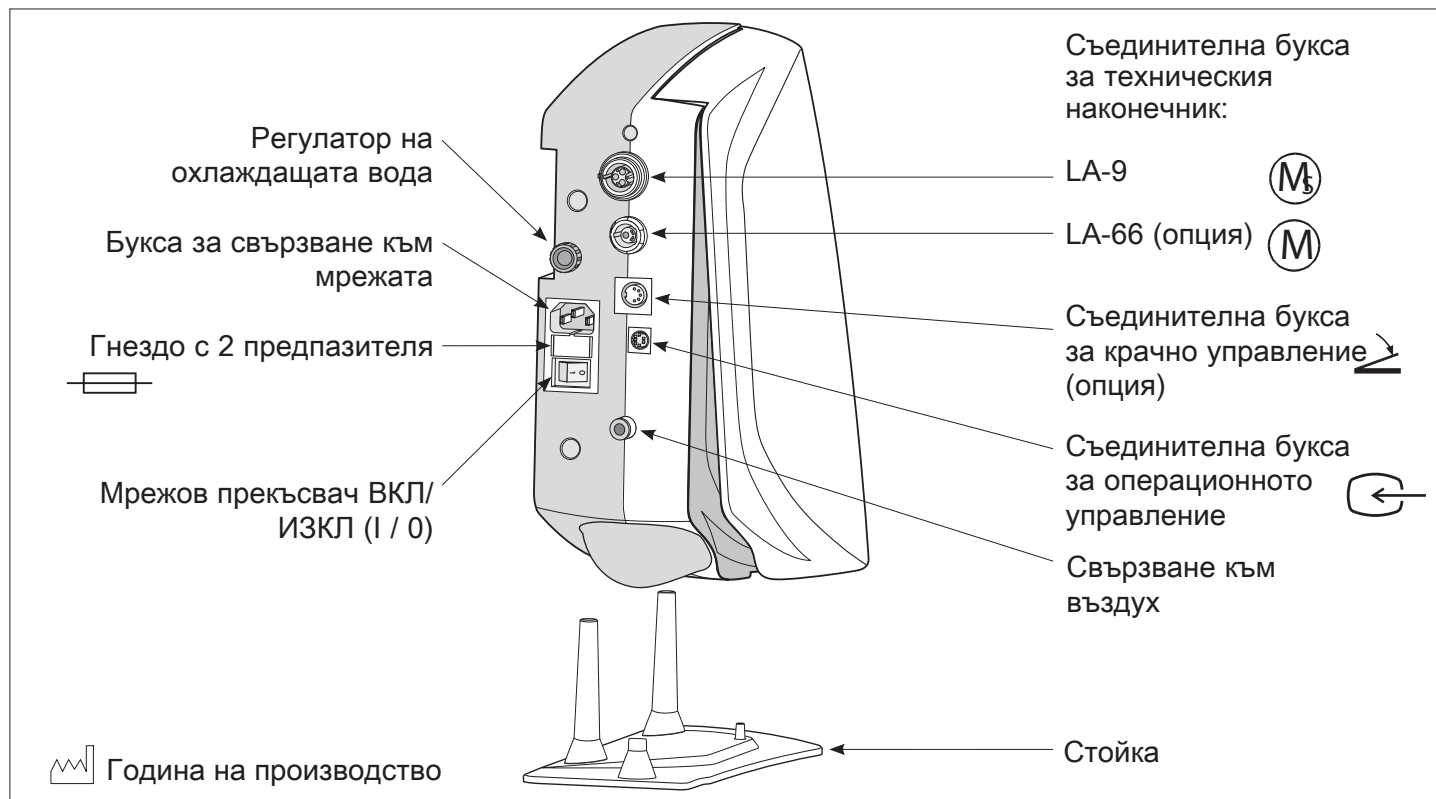



# Описание на юнит за маса с външно охлаждане

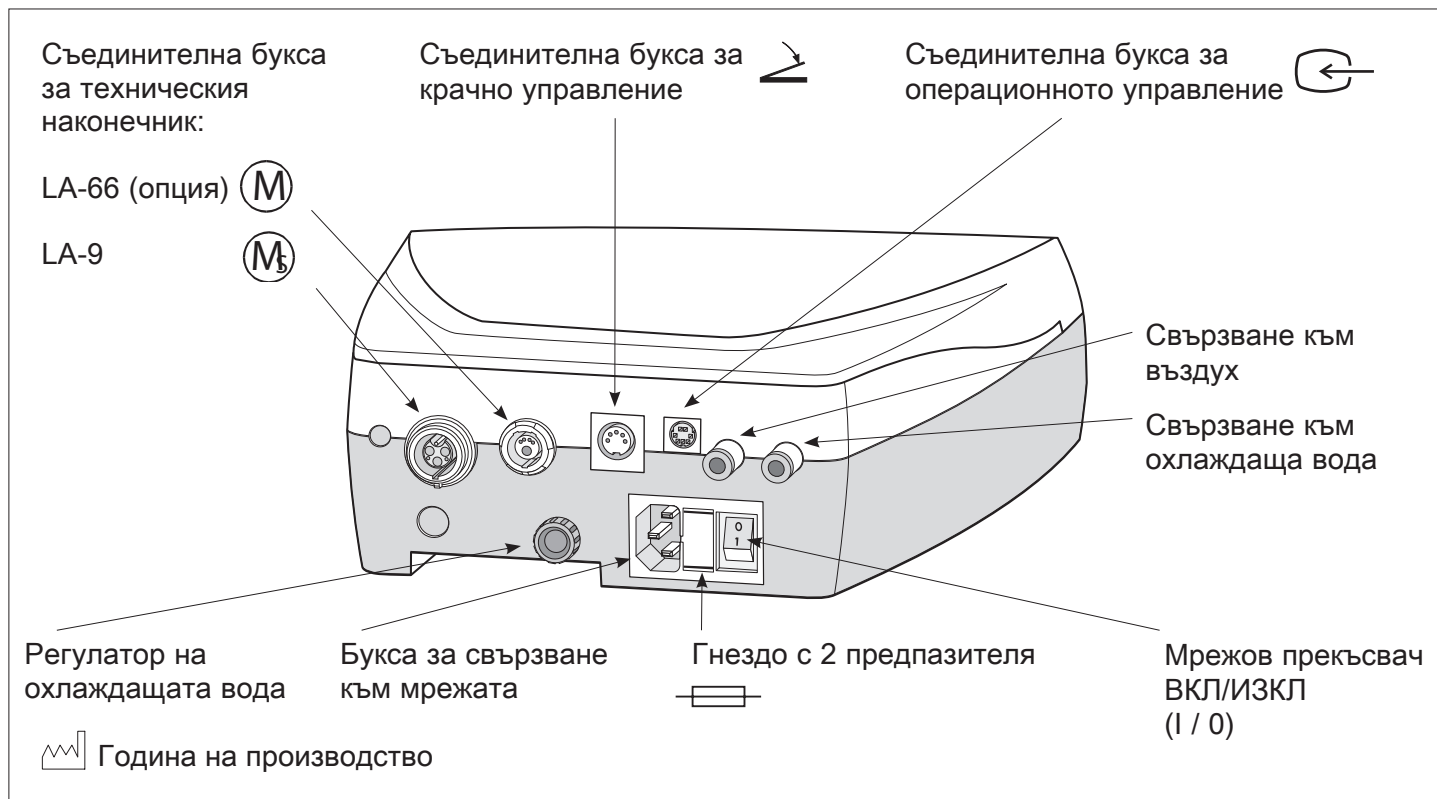

# Пускане в експлоатация на юнит за маса

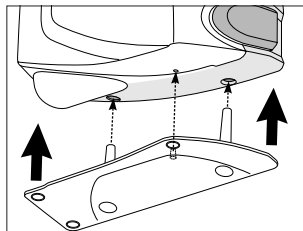

- 1 Поставете устройството за управление на стойката с натискане на клапата за регулиране (устройство за управление с вътрешно охлаждане).

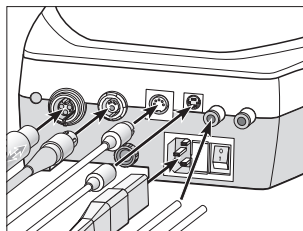

- 2 Свържете кабела за мотора, операционното управление, шланга за въздух, блока за крачно управление, шланга за охлаждане (устройство за управление с външно охлаждане) и захранващия кабел.

 Преди да включите или изключите захранващия кабел, кабела за мотора, операционното управление, шланга за въздух, шланга за охлаждане (устройство за управление с външно охлаждане) или блока за крачно управление, изключете устройството за управление.

 Обърнете внимание на позиционирането!

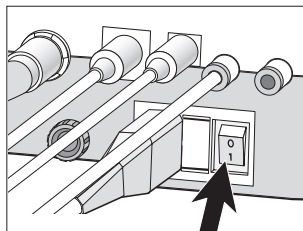

- 3 Включете устройството за управление (I).

## 7. Обща информация за пускане в експлоатация – пълнене на резервоара за охлаждаща вода

 Поради обезвъздушаване при първото пълнене, съотв. когато резервоарът за охлаждаща вода е бил напълно изпразнен в процеса на работа, може да възникне забавяне при излизането на охлаждащата вода. W&H препоръчва използването на дестилирана вода.

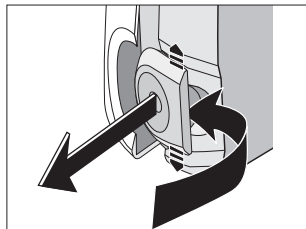

**1** Извадете резервоара за охлаждаща вода.

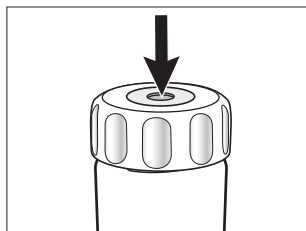

**2** Обезвъздушете резервоара за охлаждаща вода чрез натискане на клапана.

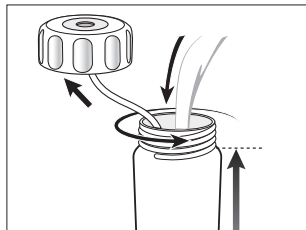

**3** Отворете резервоара за охлаждаща вода и го напълнете.

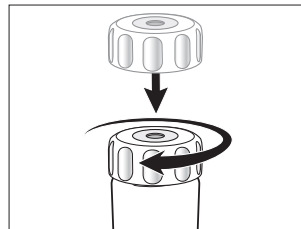

**4** Затворете резервоара.  
 Нарастване на налягането в резервоара за охлаждаща вода.

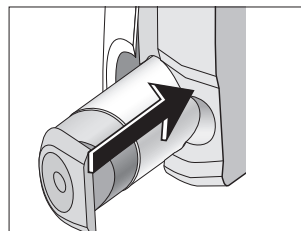

**5** Поставете резервоара за охлаждаща вода, докато се фиксира.  
 Поставете само обезвъздушен резервоар за охлаждаща вода.

## Обща информация за пускане в експлоатация – регулиране на охлаждащата вода

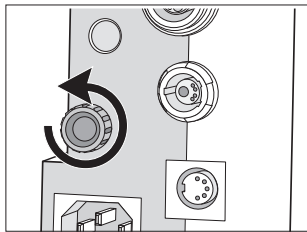

❶ Увеличете подаването на охлаждаща вода.

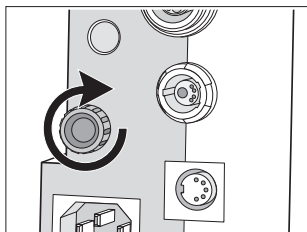

❷ Намалете подаването на охлаждаща вода.

## 8. Описание на техническия наконечник LA-9 / адаптор за фрез апарат (опция)

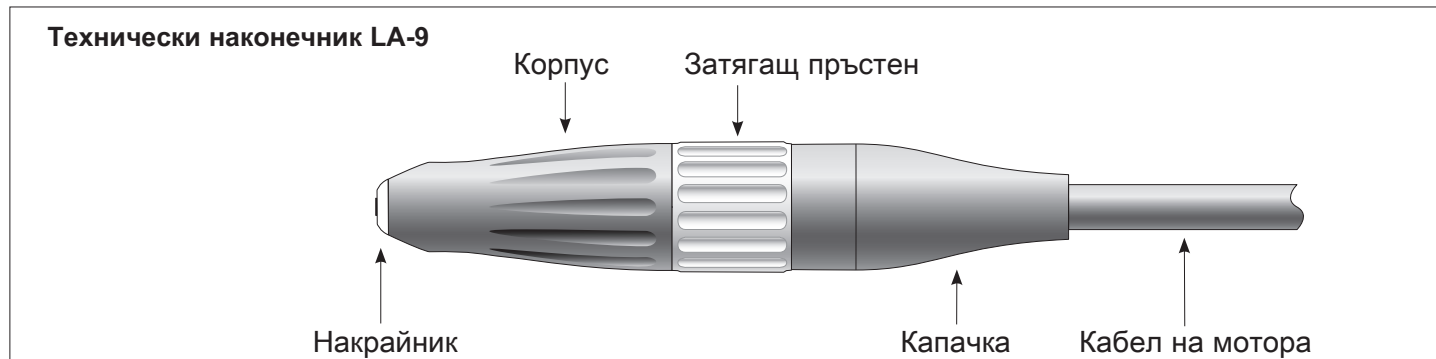

Адапторът за фрез апарат (опция) за техническия наконечник може да бъде закрепен над или под затягащия пръстен. Адапторът за фрез апарат (опция) има възможност за захващане към рамо с 16 или 18 mm диаметър.

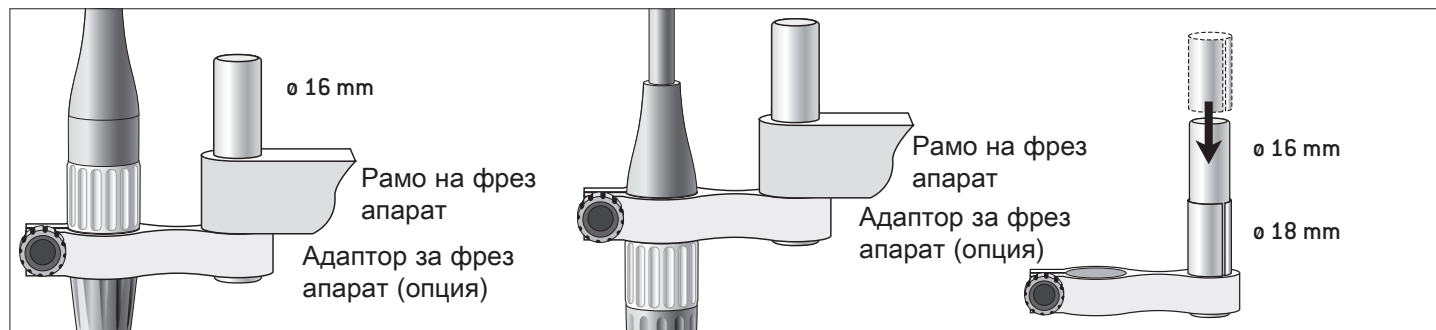

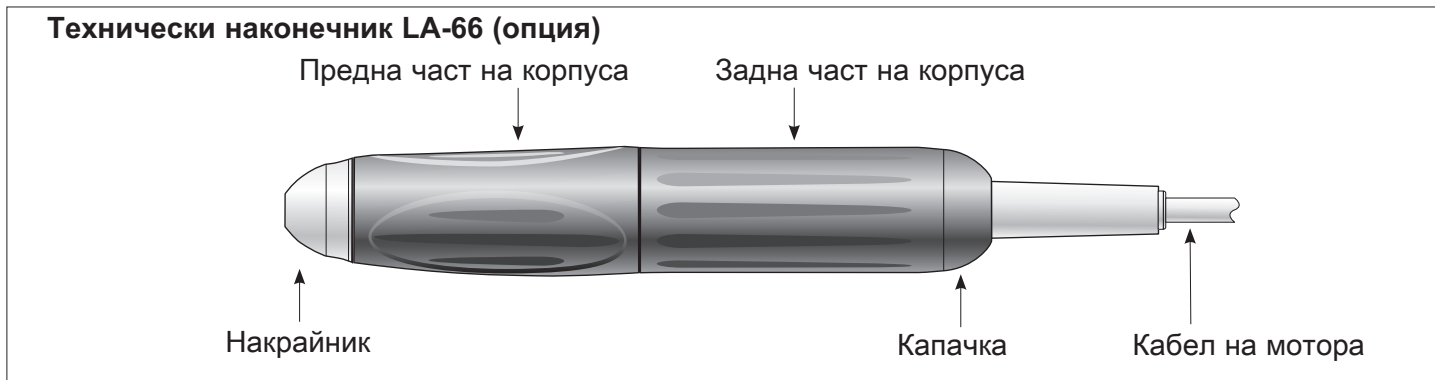

## Описание на техническия наконечник LA-66 (опция)

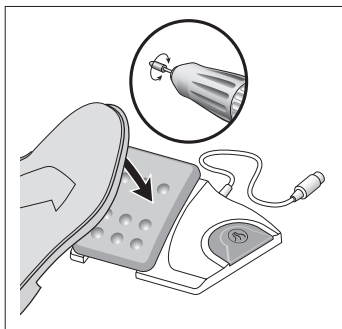
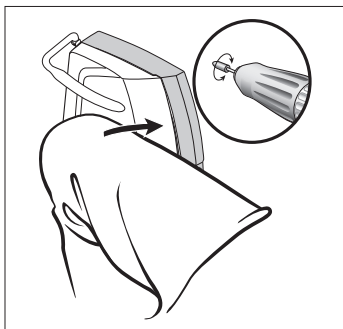

## 9. Общо описание на управлението - стартиране на техническия наконечник / отдухваща функция

 Стартирайте техническия наконечник чрез задействане на клапата или педала на юнита за управление.



 Активирайте отдухващата функция чрез постоянно натискане на вилката или бутона.

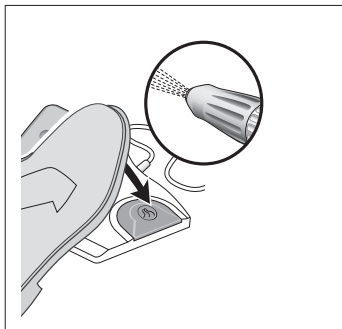
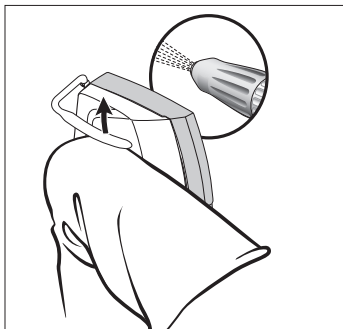

## 10. Описание на операционното управление





## Описание на операционното управление - монтаж на закрепването (опция)

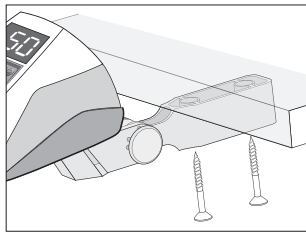
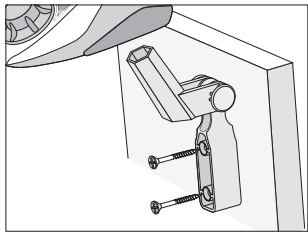

❶ Монтаж на закрепването (опция).

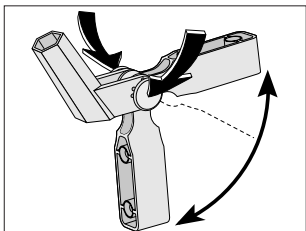

❷ Чрез едновременното натискане на бутоните на шарнирната връзка стойката може да се установи в различни положения.

## 11. Работа с операционното управление - ляв ход

---

 Чрез натискане на програмния бутон може да се превключва между десен и ляв ход. При превключване на ляв ход се чува звуков сигнал и LED свети.

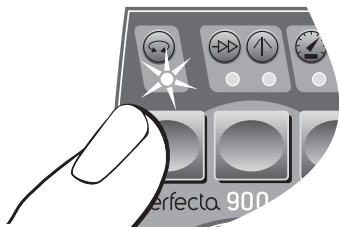

## Работа с операционното управление – промяна на оборотите

 Чрез въртене на потенциометъра за регулиране на оборотите в посока ПЛЮС/МИНУС може плавно да се повишават/намаляват оборотите от 5000 – 80 000 об/мин (LA-66 (опция) 1000 – 40 000 об/мин).

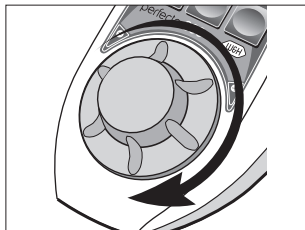

**1** Повишаване на оборотите.

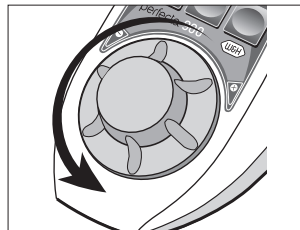

**2** Намаляване на оборотите.

 Регулиране на оборотите от 80 000 – 100 000 об/мин (LA-66 (опция) 40 000 – 50 000 об/мин).

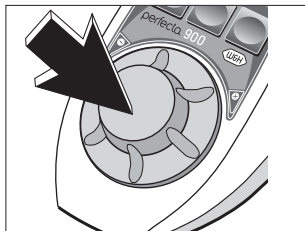

**1** Натиснете потенциометъра за регулиране на оборотите.

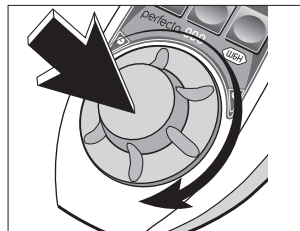

**2** Дръжте натиснат потенциометъра за регулиране на оборотите и го завъртете.

 Предварително зададените обороти не могат да бъдат надвишени.

## Работа с операционното управление – смяна на техническия наконечник / охлаждане

 За смяна на техническия наконечник на LA-66 (опция) е необходимо да се деактивира програмния бутон.

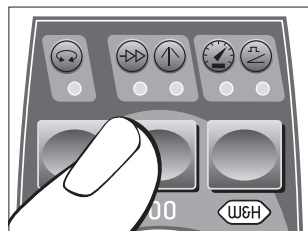

**1** Дръжте бутона натиснат, след около 2 секунди ще прозвучи звуков сигнал. Нито един светодиода не свети.

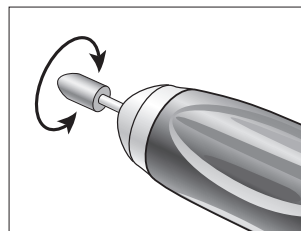

**2** Включете техническия наконечник чрез задействане на педала или клапата.

 При смяна на технически наконечник LA-9 автоматично се включва охлаждането с вода. Деактивирани или активирани на охлаждането с вода: натиснете бутона за програмата 1 път.

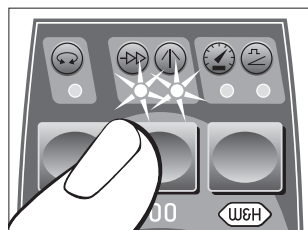

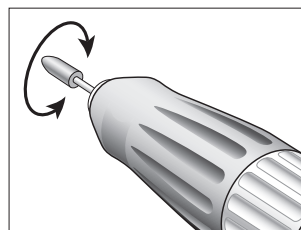

**1** Дръжте бутона натиснат, след около 2 секунди ще прозвучи звуков сигнал. И двата светодиода светят.



**2** Включете техническия наконечник чрез задействане на педала или клапата.

## Работа с операционното управление – режим на постоянна работа при избрана скорост

 В режим на постоянна работа след стартиране на мотора автоматично се установяват избраните предварително максимални обороти.

 Техническият наконечник работи самостоятелно.

Деактивиране на режима на постоянна работа: натиснете бутона за програмата 2 пъти.



**1** Натиснете бутона. LED свети.

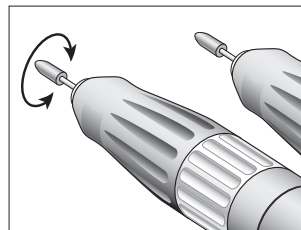

**3** Включете или изключете техническия наконечник чрез натискане на педала или клапата.

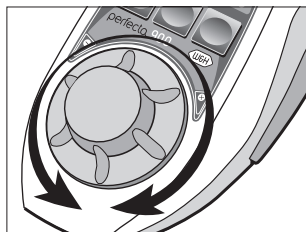

**2** Задайте оборотите.

# Работа с операционното управление - режим на контрол на скоростта

 В режим на контрол на скоростта регулираните обороти се запаметяват и автоматично се поддържат.



Техническият наконечник работи самостоятелно.

Деактивиране на режима на контрол на скоростта: натиснете бутона за програмата 1 път.



**1** Натиснете бутона 2 пъти. LED свети.

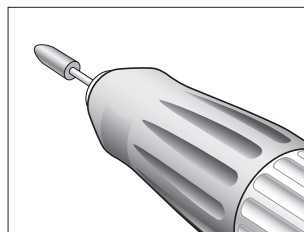

**3** Изключете техническия наконечник чрез натискане на педала или клапата.

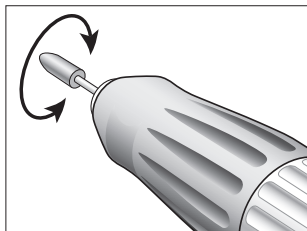

**2** Стартирайте техническия наконечник и изчакайте до достигане на необходимите обороти. След около 2 секунди се чува звуков сигнал и оборотите са запаметени.

## 12. Поставяне и сваляне на техническия наконечник

### LA-9

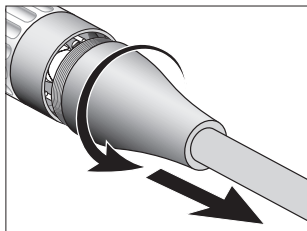

❶ Отвийте капачката.

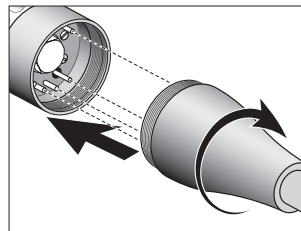

❷ Поставете капачката и я завийте.

👉 Обърнете внимание на позиционирането!

### LA-66 (опция)

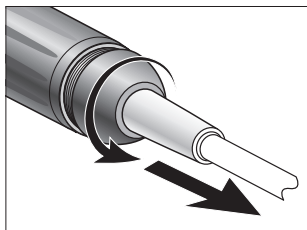

❶ Отвийте капачката.

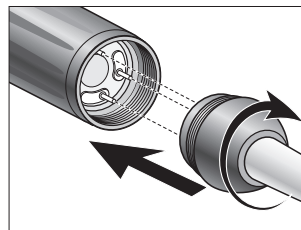

❷ Поставете капачката и я завийте.

👉 Обърнете внимание на позиционирането!

## 13. Смяна на ротиращия инструмент

### LA-9

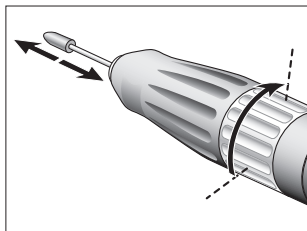

❶ Завъртете надясно затягащия пръстен до упор. Поставете ротиращия инструмент до упор или го извадете.

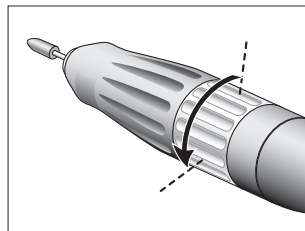

❷ Завъртете наляво затягащия пръстен докато се фиксира.

### LA-66 (опция)

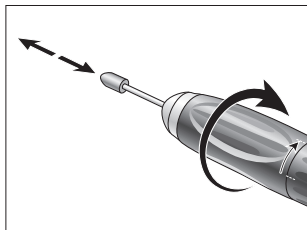

❶ Завъртете надясно предната част на корпуса до упор. Поставете ротиращия инструмент до упор или го извадете.

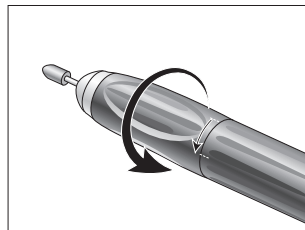

❷ Завъртете наляво предната част на корпуса докато се фиксира.



## Смяна на ротиращия инструмент

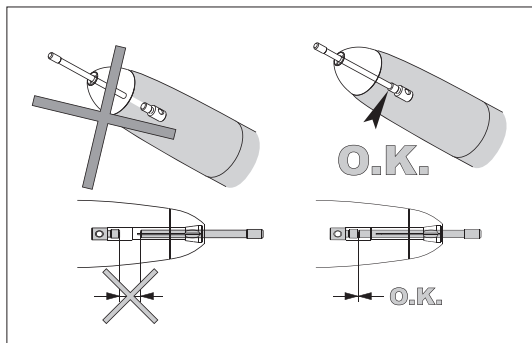

 При отворена цанга техническият наконечник е блокиран. При непреднамерено стартиране на техническия наконечник електрониката автоматично се изключва.

### Пробно пускане

- > Стартирайте техническия наконечник.
- > При функционални нарушения (напр. вибрации, необичайни шумове, нагорещяване) веднага спрете работа с мотора и се обърнете към оторизиран сервизен партньор на W&H (виж страница 45).

## 14. Почистване

---

 Почистването на Perfecta (устройството за управление), техническия наконечник, операционното управление (опция), педала за крачно управление (опция) може да се извършва със суха кърпа.

## 15. Почистване / смяна на цангата LA-66 (опция)

 Ключът за цангата, гаечният ключ, четката за почистване се намират от долната страна на поставката за наконечника.

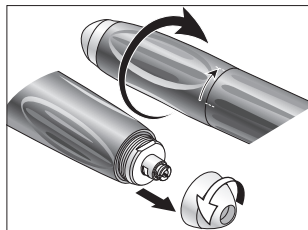

- ❶ Завъртете надясно предната част на корпуса до упор. Отвийте накрайника чрез завъртане наляво.

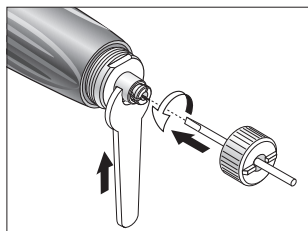

- ❷ Поставете ключа за цангата до упор в цангата и отвийте чрез завъртане наляво.

 Придържайте вала с гаечен ключ.

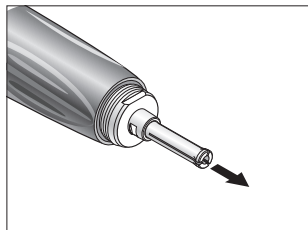

- ❸ Извадете цангата.

## Почистване / смяна на цангата

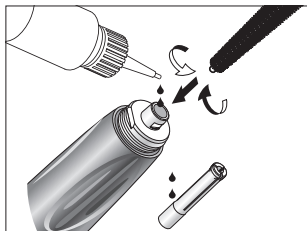

- ❶ Почистете вала отвътре и отвън с четката за почистване.  
Капнете по 2 капки масло в отвора на вала и отвън на цангата.

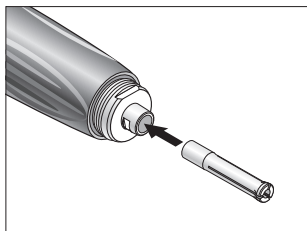

- ❷ Поставете цангата.

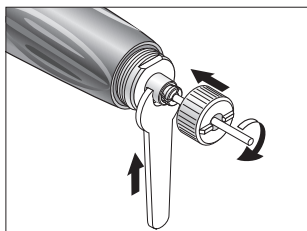

- ❸ Поставете ключа за цангата до упор в цангата и завийте чрез завъртане надясно.

 Придържайте вала с гаечен ключ.

## 16. Съобщения за грешки (показват се на дисплея)

Грешка №	Описание	Отстраняване
E00	Прегряване на електрониката – защитно изключване	Изключете устройството за управление, оставете го най-малко 10 минути да изстине, стартирайте го отново.
E01	Претоварване на техническия наконечник, задвижването е блокирано	Свържете техническия наконечник или затворете затегателния механизъм.
E07	Неизправност на блока за крачно управление, инициализация	Изключете устройството за управление, стартирайте го отново, по време на включването не задействайте педала/лоста.
E09	Неизправност на блока за крачно управление, неизправност на регулатора на оборотите (юнит с крачно управление / юнит за коляно)	Изключете устройството за управление, проверете щепселното съединение на блока за крачно управление, стартирайте отново.
E19	Изчерпан лимит от време за работа	Изключете устройството за управление, стартирайте го отново.
E99	Отказ на системата	Изключете устройството за управление, стартирайте го отново.



Ако някое от описаните съобщения за грешка не може да се отстрани чрез изключване и стартиране на Perfecta е необходима проверка от оторизиран сервизен партньор на W&H (виж страница 45). За проверка на възможен пълен отказ на устройството за управление, предизвикан от външни причини, е необходимо то да се изключи и да се включи отново.

## 17. W&H аксесоари

Използвайте само оригинални принадлежности/резервни части на W&H или принадлежности, одобрени от W&H

03211500	Поставка за наконечник
04014700	Предпазител T1,25L
01199100	Предпазител T2A
05117800	Кабел за мотор 1,8 m LA-9
05015900	Технически наконечник LA-9 (без кабел за мотор)
05038100	Блок за крачно управление L-NV
05075600	Шлаух за охлаждане
05138000	Закрепване на операционното управление (опция)
05243400	Операционно управление LA-9D
05250400	Шлаух за въздух
06319400	Адаптор за фрез апарат (опция)
05116500	Кабел за мотор 1,8 m LA-66
05201200	Технически наконечник LA-66 (без кабел за мотор)
00669400	Четка за почистване
03202800	Гаечно ключе
03304500	Сервизно масло W&H MD-30
01125900	Ключ за цангата $\varnothing$ 2,35 mm
01126000	Ключ за цангата $\varnothing$ 3 mm
03205500	Цанга $\varnothing$ 2,35 mm
03205600	Цанга $\varnothing$ 3 mm

## 18. Сервиз

---

### **Ремонт**

При поява на неизправности винаги изпращайте пълния комплект на устройството за управление, тъй като при неизправности във функционирането на мотора е необходима и проверка на управляващата електроника!

Препоръчваме ремонтът и сервизът да се осъществяват само от оторизиран сервизен партньор на W&H.

### **Връщане на апарата**

- > При евентуални въпроси се обръщайте към оторизиран сервизен партньор на W&H (виж страница 45).
- > При връщане на апарата използвайте винаги оригиналната опаковка!
- > Не намотавайте кабела около техническия наконечник и не прегъвайте кабела на мотора!  
(Опасност от повреждане)

### **Периодична проверка на Perfecta и аксесоари**

Редовната периодична проверка, включваща аксесоарите, за функциониране и безопасност, е необходима и трябва да се извършва най-малко веднъж на три години, ако в законовите разпоредби не са предписани по-кратки срокове.

Препоръчваме тези проверки да се възлагат само на оторизиран сервизен партньор на W&H (виж страница 45).

## 19. Технически данни

Perfecta 900 с технически наконечник	LA-9	LA-66 (опция)
Max. отдавана мощност	30 W	160 W
Въртящ момент	0,7 Ncm	7,8 Ncm
Обороти	5000 – 100 000 об/мин	1000 – 50 000 об/мин
Необходима мощност		200 W
Мрежово напрежение	100 – 130 VAC / 220 – 240 VAC	
Номинален ток	0,2 – 1,6 A / 0,1 – 0,8 A	
Мрежов предпазител	250 V – T2A / 250 V – T1,25L	
Допустимо отклонение на напрежението		+/- 10 %
Честота		50 – 60 Hz
Режим на експлоатация	S6 (4/10min) непрекъснат режим на работа с повторно кратковременно натоварване	
Ниво на шума		< 55 dBA
Вибрации		< 2,5 m/s <sup>2</sup>
Височина / ширина / дълбочина и тегло с вътрешно охлаждане:		
Юнит за коляно	без вилка: 306 / 128 / 317 mm, с вилка: 306 / 187 / 340 mm и 6,0 kg	
Юнит за маса	317 / 116 / 317 mm и 6,3 kg	
Височина / ширина / дълбочина и тегло с външно охлаждане:		
Юнит за коляно	без вилка: 236 / 108 / 282 mm, с вилка: 236 / 187 / 304 mm и 5,5 kg	
Юнит за маса	88 / 236 / 282 mm и 5,8 kg	
Налягане на въздуха за отдуване (вход)		макс. 6 bar (87 psi / 600 kPa)
Свързване към охлаждаща вода (вход)		макс. 2 bar (29 psi / 200 kPa)
Диаметър на цангата	1,6 mm	2,35 / 3,0 mm
Точност на въртене - борери		[ 0,02 mm



# Технически данни

---

## Физични свойства

Температура на съхранение:	-40 °C до +70 °C
Влажност на въздуха при съхранение:	8 % до 80 % (относителна), некондензираща
Температура при експлоатация:	+5 °C до +40 °C
Влажност на въздуха при експлоатация:	максимално 80 % (относително) при температура до +31 °C, линейно намаляваща при максимално 50 % (относително) при температура до +40 °C
Степен на замърсяване:	2
Клас защита от пренапрежение:	II
Работна височина:	до 2000 m над морското равнище

## 20. Рециклиране и утилизация

---

### Рециклиране

W&H се чувства във висока степен свързана с опазването на околната среда. Устройството за управление на системата Perfecta, както и опаковката, са разработени така, че да бъдат във възможно най-висока степен безопасни за околната среда.



**Утилизация на Perfecta (устройство за управление), операционно управление, блок за крачно управление, технически наконечник**

Спазвайте специфичните за страната ви закони, директиви, стандарти и разпоредби за утилизация на употребявани електрически уреди.

### Утилизация на опаковката

Материалите, от които е произведена опаковката, са избрани с цел опазване от замърсяване на околната среда и с оглед техническите изисквания за утилизация и в тази връзка могат да бъдат рециклирани. Предавайте непотребните вече опаковъчни материали на системите за събиране и възстановяване. С това вие допринасяте за повторното използване на суровините и предотвратяване на създаването на отпадъци.

## Гаранция

Този продукт на W&H е произведен от висококвалифицирани специалисти с максимална грижливост. Безупречното му функциониране е гарантирано от многобройните изпитвания и проверки. Моля, имайте предвид, че претенциите за гаранция са валидни само при изпълнение на всички инструкции в приложеното ръководство за употреба.

**W&H като производител поема гаранция за дефекти в материала или производствени дефекти от датата на закупуване за срок от двадесет и четири месеца.**

За щети, причинени от неправилна експлоатация или ремонт от лица, неупълномощени за тази цел от W&H, ние не поемаме гаранция!

Предявявайте претенции за гаранция, след като представите документ за покупка пред доставчика или оторизиран сервизен партньор на W&H. Извършването на услуги в рамките на гаранцията не удължава гаранционния срок.

**24** месеца гаранция

## ЕС Декларация за съответствие

---

С настоящето W&H декларира, че изделието отговаря на следните разпоредби:

Регламент относно машините (ЕС) 2023/1230

Електромагнитна съвместимост - Директива 2014/30/ЕС

RoHS – Директива 2011/65/ЕС

Пълният текст на ЕС декларацията за съответствие е достъпен на следния интернет адрес  
<https://wh.com>.

## Оторизиран сервизен партньор на W&H

---

Посетете W&H в интернет на адрес <https://wh.com>

В раздел „Сервиз” ще откриете най-близкия до Вас оторизиран сервизен партньор на W&H.

Или сканирайте QR кода.





**W&H Dentalwerk Bürmoos GmbH**  
Ignaz-Glaser-Straße 53, 5111 Bürmoos, Austria

t +43 / 6274 / 6236-0, f +43 / 6274 / 6236-55  
office@wh.com      wh.com

Form-Nr. 50596 ABG  
Rev. 006 / 04.10.2024  
Правата за промени запазени