



<i>English</i>	2
<i>Deutsch</i>	3
<i>Español</i>	4
<i>Italiano</i>	5
<i>Français</i>	6
<i>Български</i> ..	7
<i>Čeština</i>	8
<i>Dansk</i>	9
<i>Eesti</i>	10
<i>Suomi</i>	11
<i>Ελληνικά</i> ...	12
<i>Hrvatski</i>	13
<i>Lietuvių</i>	14
<i>Latviski</i>	15
<i>Nederlands</i> ..	16
<i>Norsk</i>	17
<i>Polski</i>	18
<i>Português</i> ...	19
<i>Română</i>	20
<i>Русский</i>	21
<i>Svenska</i>	22
<i>Slovenščina</i> ...	23
<i>Slovenčina</i> ...	24
<i>Magyar</i>	25
<i>Srpski</i>	26
<i>Türkçe</i>	27
<i>العربية</i>	28
<i>简体中文</i>	29
<i>繁體中文</i>	30

bepro
soaking bath

English

Symbols

- Manufacturer
- REF Catalogue number
- LOT Batch code
- MD Medical Device
- Country of manufacture
- Keep away from sunlight and heat

- Consult the instructions for use
- Keep dry
- UDI Unique Device Identification
- HIBC Health Industry Bar Code
- CE Medical Device Regulation (n 2017/745 for medical devices Class I devices)

Description

Device for decontamination of instruments after their use.

Intended use

The decontamination container is intended for decontamination of invasive and non-invasive medical devices.
The device is intended for professional use only by trained people.

Warnings

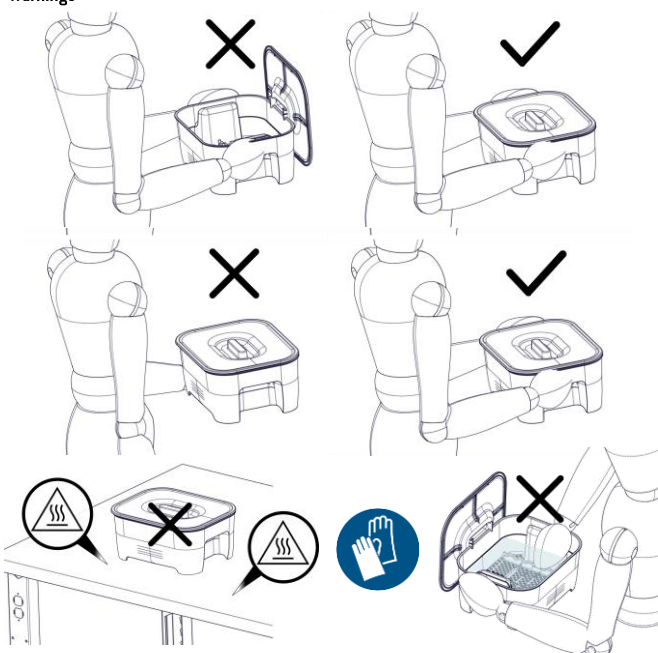

Use only with detergents designed for cleaning/disinfecting medical devices.

There are no known contraindications for this device.

Serious incidents that have occurred in relation to this medical device should be reported to the manufacturer and competent authority in the country where the incident occurred.

Do not use if the packaging is damaged.

Instructions for Use

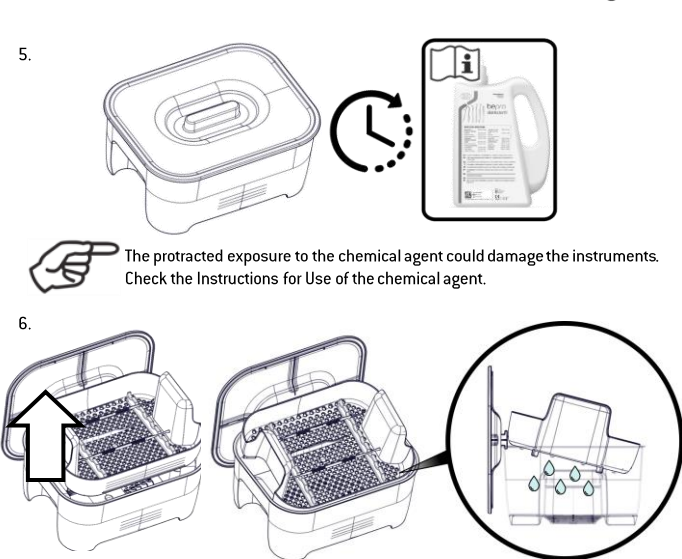
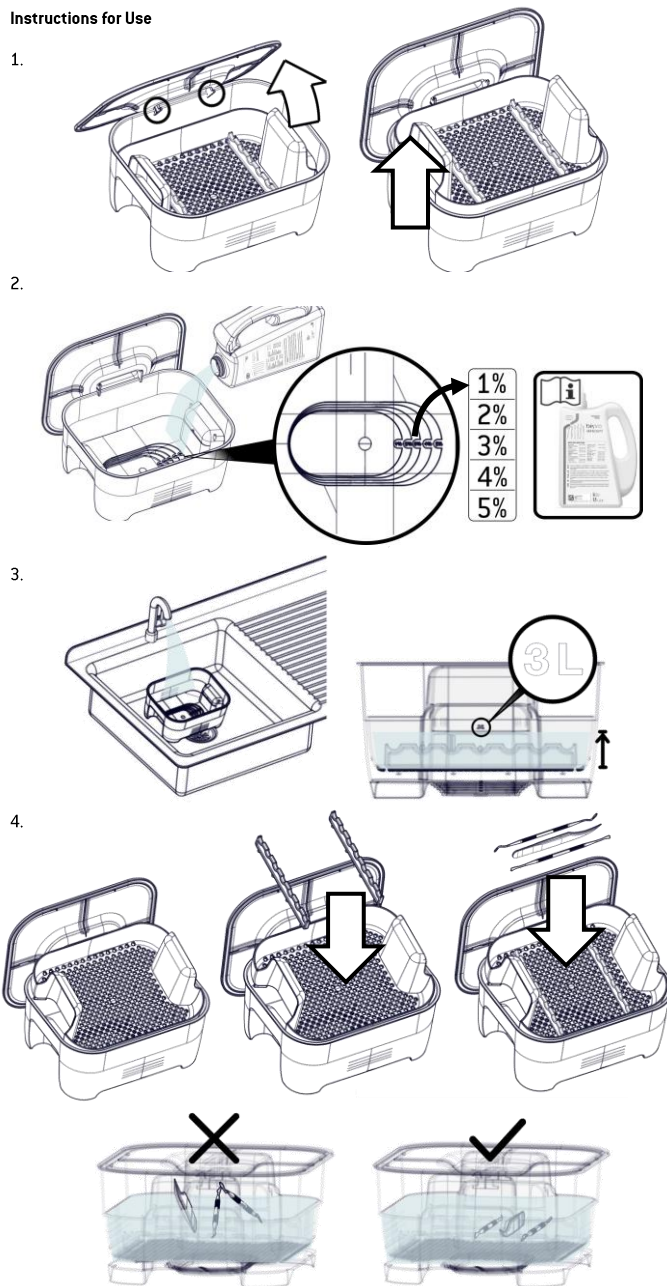

Replacement of the chemical solution

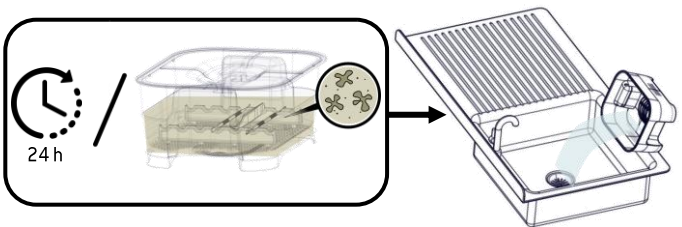

Manual or automatic cleaning/disinfection

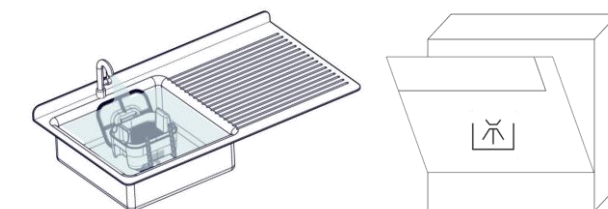

Disposal

The device must be disposed of in accordance to current/applicable laws and rules in the country of use.

Deutsch

Symbole

- Hersteller
- Katalognummer
- Chargencode
- Medizinprodukt
- Herstellungsland
- Vor Sonnenlicht und Wärme geschützt aufbewahren

- Die Bedienungsanleitung lesen
- Vor Nässe schützen
- Produktidentifizierungsnummer
- Barcode der Gesundheitsbranche in Übereinstimmung mit der HIBC-Norm
- Medizinprodukteherichtlinie (2017/745 für Medizinprodukte, Klasse I)

Beschreibung

Produkt zur Dekontamination von Instrumenten nach deren Anwendung.

Verwendungszweck

Der Dekontaminationsbehälter ist zur Dekontamination von invasiven und nicht invasiven Medizinprodukten bestimmt. Das Produkt ist ausschließlich zur professionellen Verwendung durch geschulte Personen bestimmt.

Warnhinweise

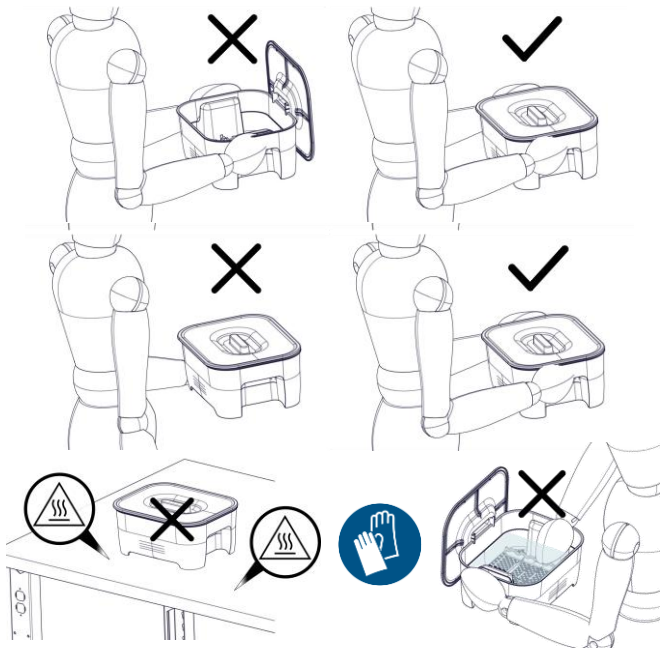

Ausschließlich mit Reinigungsmitteln verwenden, die zur Reinigung/Desinfektion von Medizinprodukten bestimmt sind. Es gibt keine bekannten Kontraindikationen im Zusammenhang mit der Anwendung dieses Produkts. Schwerwiegende Ereignisse, die im Zusammenhang mit diesem Medizinprodukt eingetreten sind, müssen dem Hersteller und der zuständigen Behörde in dem Land, in dem das Ereignis eingetreten ist, gemeldet werden. Nicht verwenden, wenn die Verpackung beschädigt.

Bedienungsanleitung

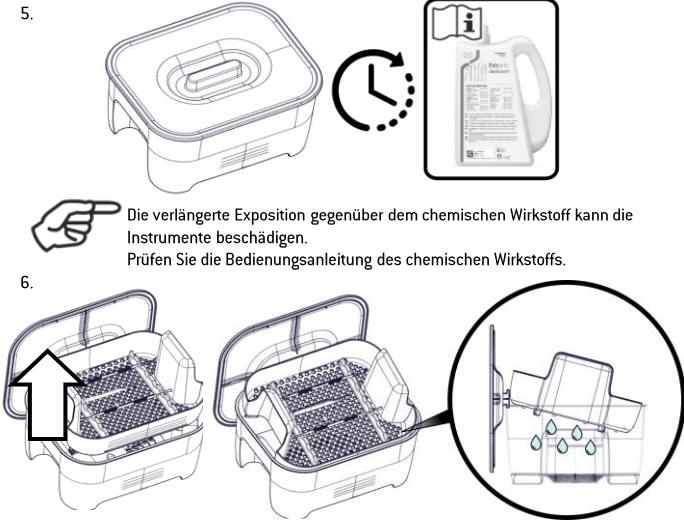
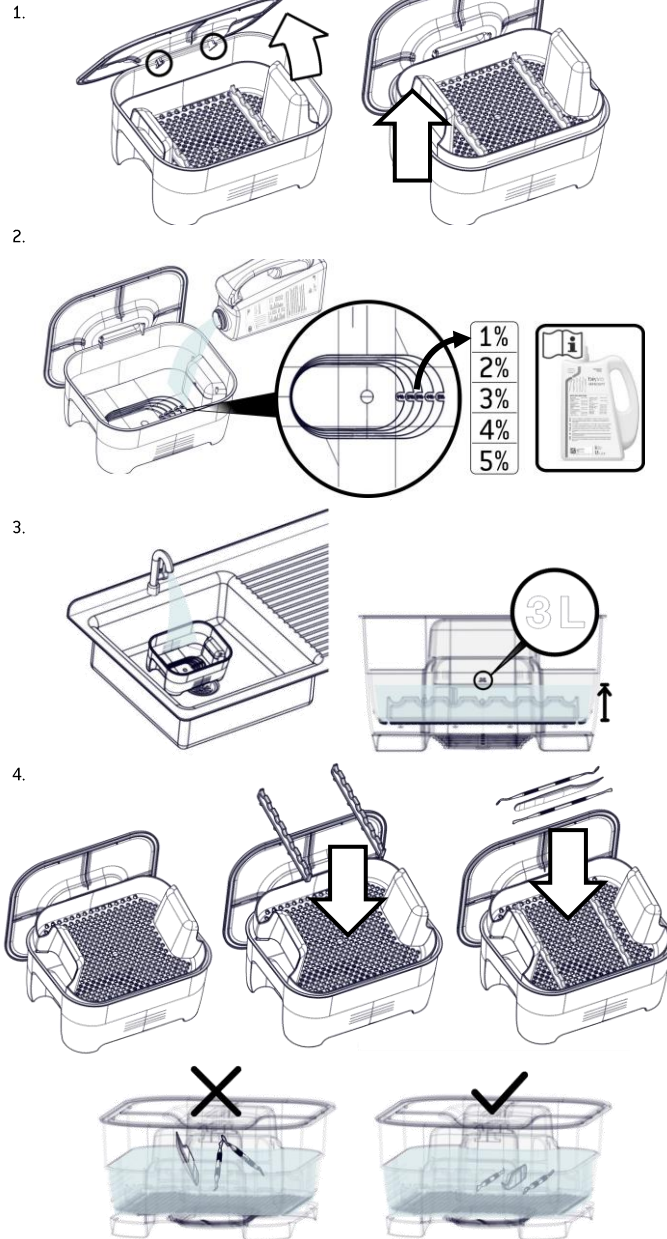

Austausch der chemischen Lösung

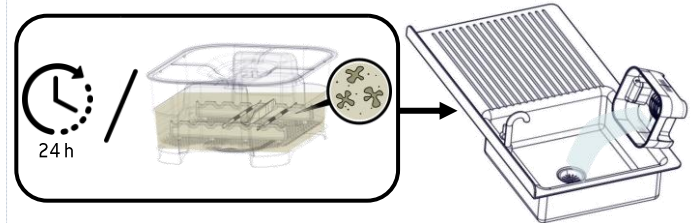

Manuelle oder automatische Reinigung/Desinfektion

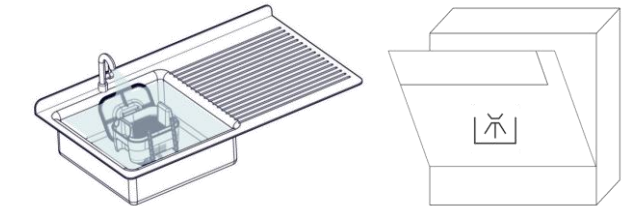

Entsorgung

Das Gerät muss in Übereinstimmung mit den aktuellen/geltenden Gesetzen und Regelungen des entsprechenden Landes entsorgt werden

Español

Símbolos

- Fabricante
- REF** Número de catálogo
- LOT** Código de lote
- MD** Producto sanitario
- País de fabricación
- Mantener alejado de la luz solar y de fuentes de calor

- Consulte las Instrucciones de uso
- Manténgase seco
- UDI** Identificación única del dispositivo
- HIBC** Código de barras de la industria sanitaria de acuerdo con la norma HIBC
- CE** Directiva sobre productos sanitarios (2017/745 sobre productos sanitarios. Productos de la clase I)

Descripción

Dispositivo para la descontaminación de instrumentos después de su uso.

Uso previsto

El contenedor de descontaminación está previsto para la descontaminación de productos sanitarios invasivos y no invasivos. El producto está previsto para uso profesional solo por parte de personas debidamente formadas.

Advertencias



Debe usarse únicamente con detergentes diseñados para productos sanitarios de limpieza/desinfección. No se conocen contraindicaciones para este producto. Los incidentes graves que se hayan producido en relación con este producto sanitario deben notificarse al fabricante y a la autoridad competente del país donde se haya producido el incidente. No use el producto si el embalaje está dañado.

Instrucciones de uso

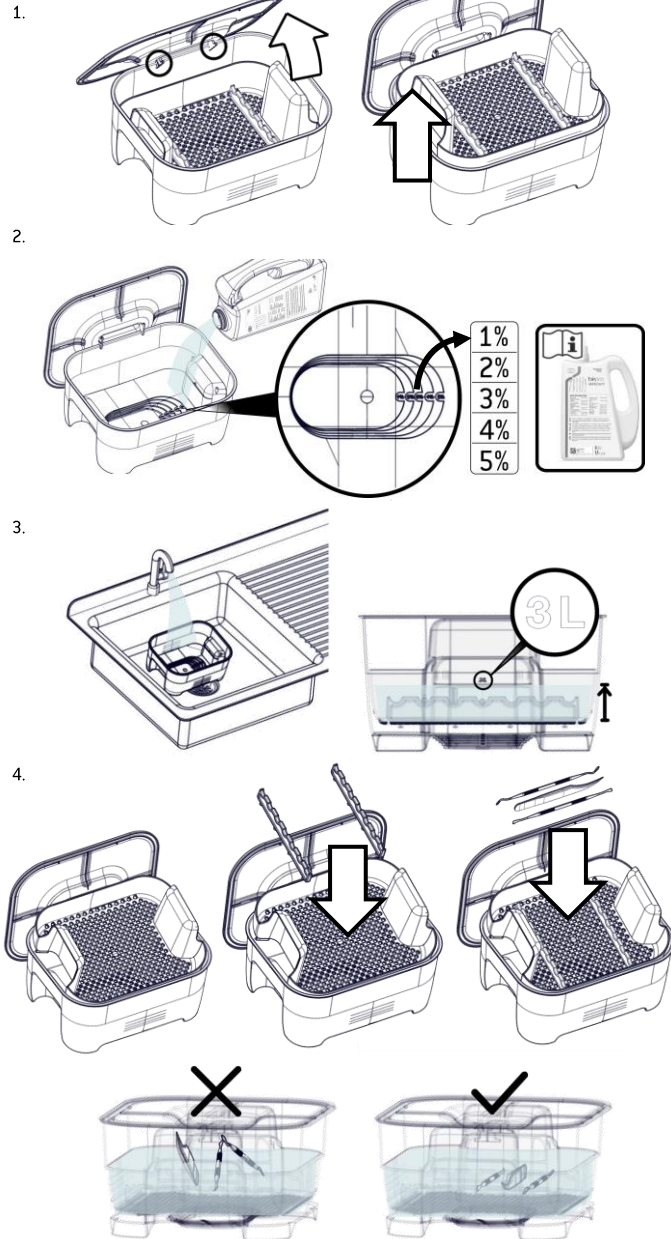

Sustitución de la solución química

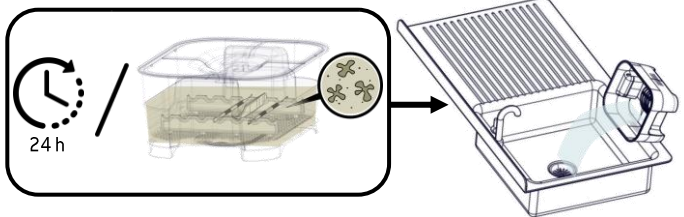

Limpieza/desinfección manual o automática

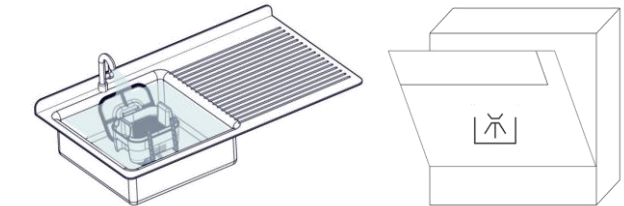

Eliminación

El producto debe eliminarse conforme a las leyes y normativas vigentes en el país de uso.

Italiano

Simboli

- Fabbricante
- REF** Numero di catalogo
- LOT** Codice lotto
- MD** Dispositivo medico
- Paese di produzione
- Tenere lontano da luce e calore

- Consultare il Manuale d'uso
- Tenere all'asciutto
- UDI** Identificativo univoco del dispositivo
- HIBC** Codice a barre per il settore sanitario secondo lo standard HIBC
- CE** Regolamento sui dispositivi medici (2017/745 relativo ai dispositivi medici. Dispositivi di classe I)

Descrizione

Dispositivo per la decontaminazione degli strumenti dopo il loro utilizzo.

Uso previsto

Il contenitore di decontaminazione è destinato alla decontaminazione di dispositivi medici invasivi e non invasivi. Il dispositivo è destinato esclusivamente all'uso professionale da parte di personale debitamente formato.

Avvertimenti



Utilizzare solo detersivi idonei alla pulizia/disinfezione dei dispositivi medici. Non sono note controindicazioni per questo dispositivo. Incidenti gravi che si verificano in relazione a questo dispositivo medico devono essere segnalati al produttore e all'autorità competente del Paese in cui si è verificato l'incidente.

Non utilizzare se l'imballaggio è danneggiato.

Manuale d'uso

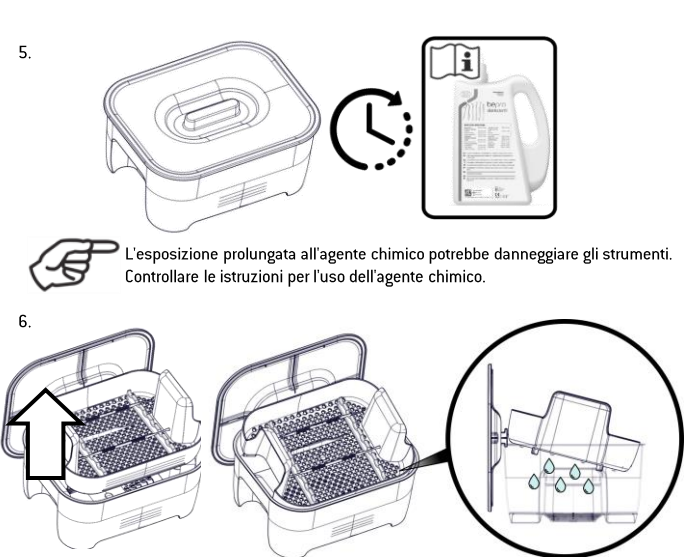
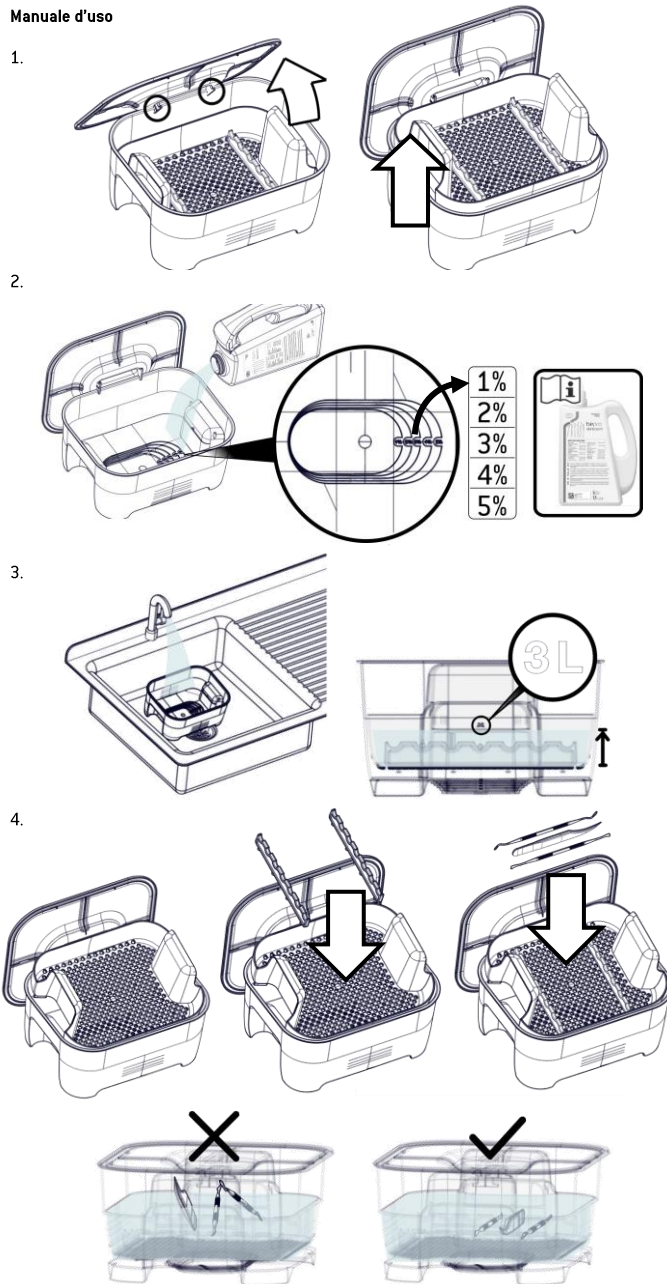

Sostituzione della soluzione chimica

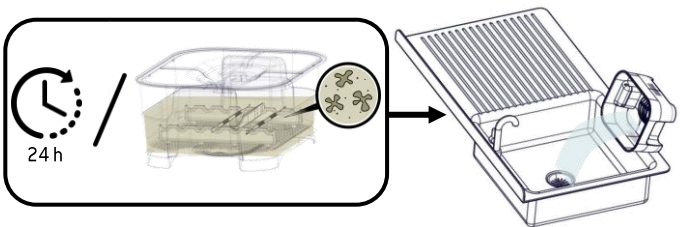

Pulizia/disinfezione manuale o automatica

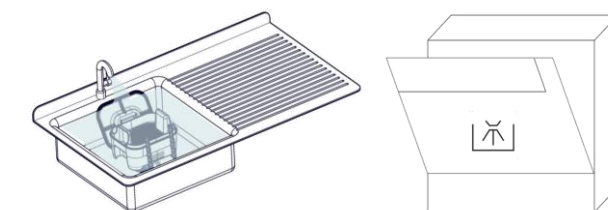

Smaltimento

Il dispositivo deve essere smaltito ai sensi delle leggi e delle norme vigenti/applicabili nel paese di utilizzo.

Français

Symboles

- Fabricant
- Référence
- Référence du lot
- Dispositif médical
- Pays de fabrication
- Maintenir à l'écart de la lumière directe du soleil et de toute source de chaleur

- Consulter le Mode d'emploi
- Conserver au sec
- Identifiant unique de l'appareil
- Code-barres pour le secteur de la santé en vertu de la norme HIBC
- Règlement relatif aux dispositifs médicaux (2017/745 relatif aux dispositifs médicaux. Dispositifs de classe I)

Description

Dispositif conçu pour la décontamination d'instruments après usage.

Usage prévu

La cuve de décontamination est destinée à la décontamination de dispositifs médicaux invasifs et non invasifs. Le dispositif est conçu pour un usage professionnel par des personnes qualifiées uniquement.

Avertissements



À utiliser exclusivement avec des détergents conçus pour le nettoyage ou la désinfection de dispositifs médicaux.

Il n'existe aucune contre-indication connue pour ce dispositif. Tout incident grave survenu en lien avec ce dispositif médical doit être signalé au fabricant et à l'autorité compétente du pays dans lequel l'incident a eu lieu.

N'utilisez pas le produit s'il est endommagé.

BePro Soaking Bath – AMS – Rev00

Mode d'emploi

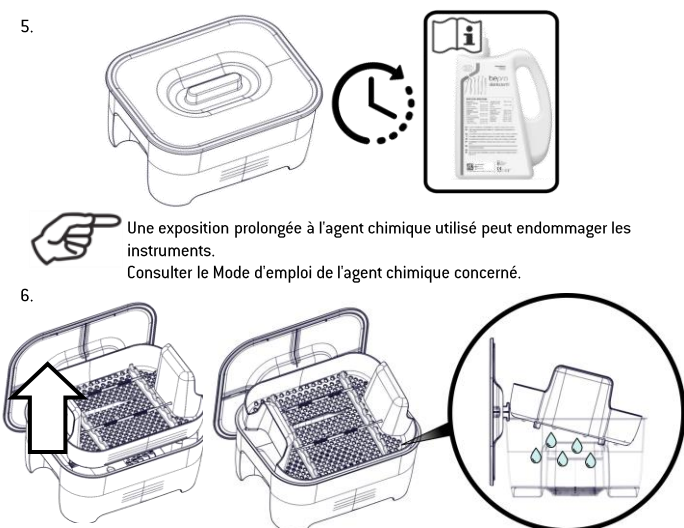
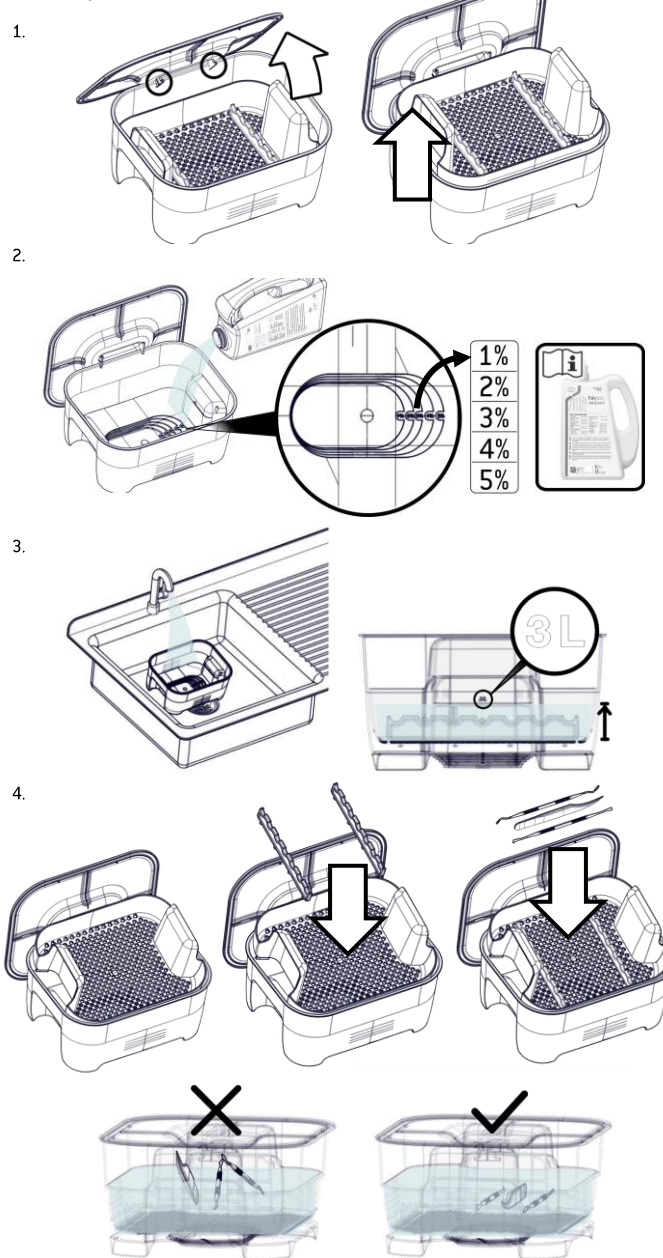

Remplacement de la solution chimique

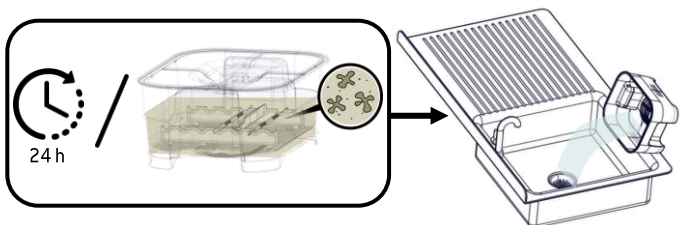

Nettoyage/Désinfection manuel ou automatique

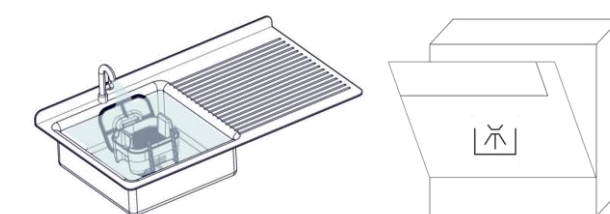

Mise au rebut

Le dispositif doit être mis au rebut conformément aux lois et règlements en vigueur/applicables dans le pays d'utilisation.

български

Символи

- Производител
- Каталожен номер
- Партиден код
- Медицинско устройство
- Страна на производството
- Дръжте далеч от слънчева светлина и от топлина

- Консултирайте се с инструкциите за употреба
- Дръжте на сухо място
- Уникална идентификация на устройството
- Баркод на здравната индустрия в съответствие с HIBC
- Регулация за медицински изделия (№ 2017/745 за медицински изделия. Изделия от клас I)

Описание

Изделие за обеззаразяване на уреди след тяхната употреба.

Употреба по предназначение

Контейнерът за обеззаразяване е предназначен за обеззаразяване на инвазивни и неинвазивни медицински изделия. Изделието е предназначено за професионална употреба само от обучени хора.

Предупреждения

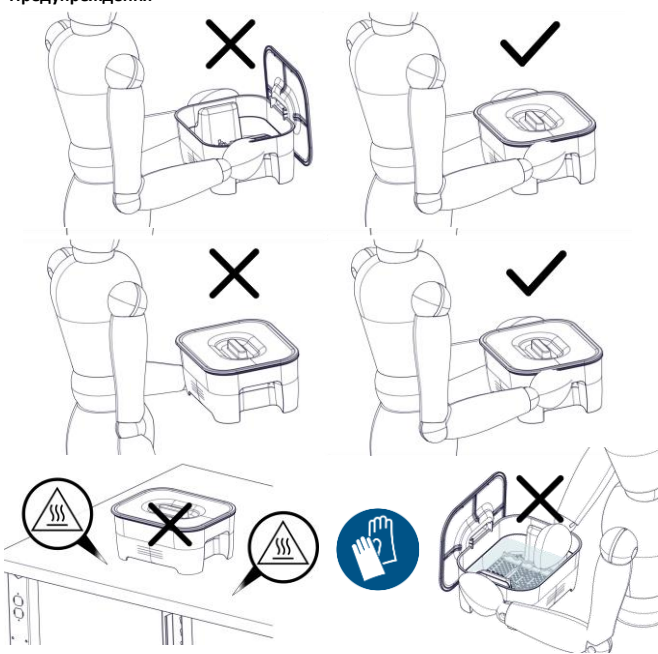

Използвайте само с почистващи препарати предназначени за почистване/дезинфекция на медицински изделия. Няма известни противопоказания за това изделие.

Сериозните инциденти, които са настъпили по отношение на това медицинско изделие, трябва да бъдат докладвани на производителя и на компетентния орган в страната, в която е настъпил инцидентът.

Не използвайте, ако опаковката е повредена.

BePro Soaking Bath – AMS – Rev00

Инструкции за употреба

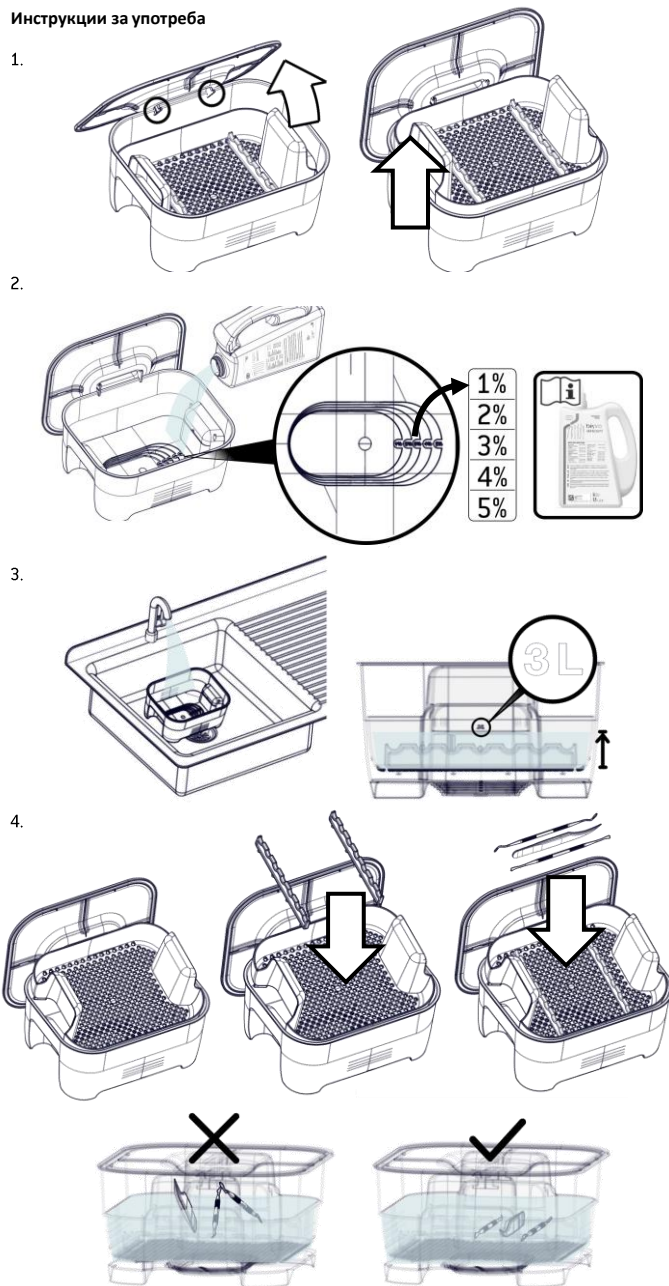

Смяна на химическия разтвор

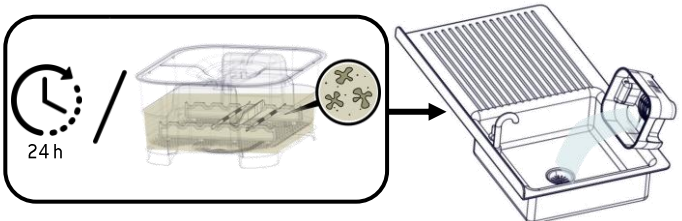

Ръчно или автоматично почистване/дезинфекция

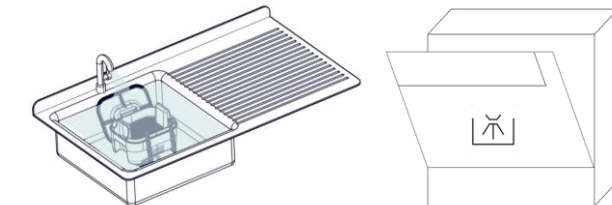

Изхвърляне

Изделието трябва да бъде изхвърлено в съответствие с действащите/приложимите закони и разпоредби в страната на употреба.

Čeština

Symbole

Výrobce

REF Katalogové číslo

LOT Číslo šarže

MD Zdravotnický prostředek

Země výroby

Chraňte před působením tepla slunečního záření

Popis

Prostředek k dekontaminaci nástrojů po použití.

Použití

Dekontaminační kontejnery jsou určeny k dekontaminaci invazivních i neinvazivních zdravotnických prostředků.

Tento prostředek je určen pouze k profesionálnímu použití vyškoleným personálem.

Varování



Při jejich použití využívejte pouze čistící přípravky určené k čištění či dezinfekci zdravotnických prostředků. K použití tohoto prostředku nejsou známy kontraindikace. Závažné příhody, k nimž v souvislosti s prostředkem dojde, je třeba hlásit výrobci a kompetentnímu orgánu v zemi incidentu.

Nepoužívejte, pokud je obal poškozen.

Návod k použití

1.

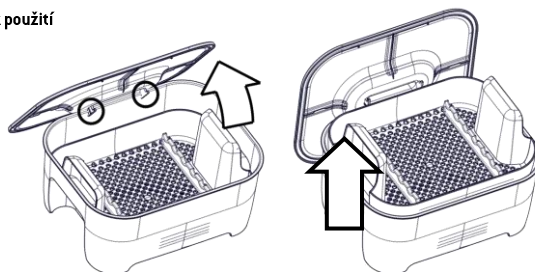

2.

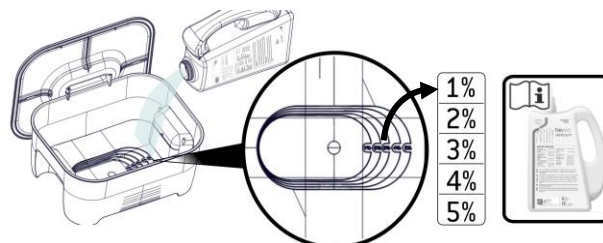

3.

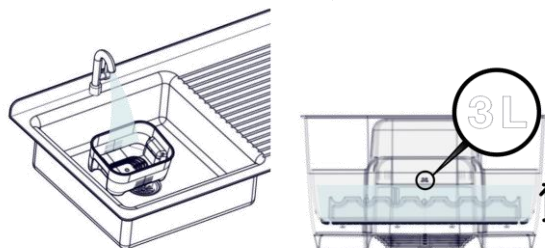

4.

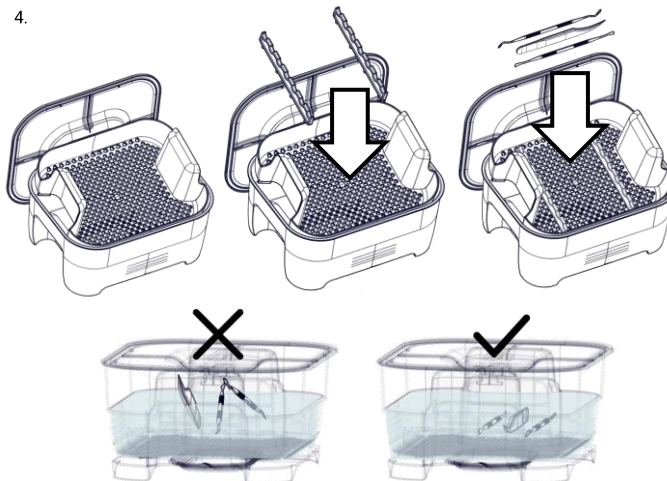

5.



Dlouhodobé vystavení chemickému přípravku může poškodit nástroje. Zkontrolujte návod k chemickému přípravku.

6.

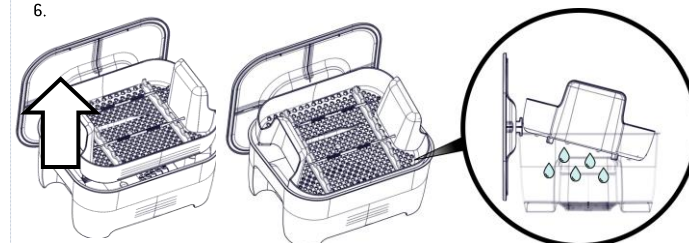

Výměna chemického roztoku

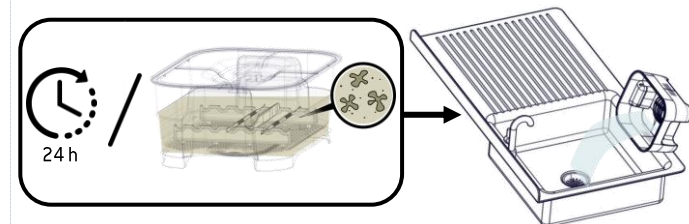

Ruční nebo automatické čištění/dezinfekce

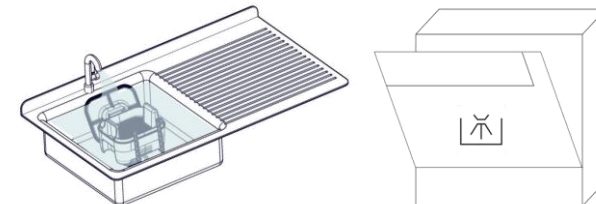

Likvidace

Výrobek zlikvidujte v souladu s legislativou aktuálně platnou v zemi použití.

Dansk

Symboler

Producent

Katalognummer

Batchkode

Medicinskudstyr

Fremstillingsland

Undgå sollys og varme

Se brugervejledningen

Opbevarestert

Entydig enhedsidentifikator

Sundhedsbranchestregkode i overensstemmelse med HIBC
Regulativ vedrørende medicinske anordninger (2017/745 vedrørende medicinskanordninger. Enhederklasse!)

CE

Beskrivelse

Enhed til dekontaminering af instrumenter efter brug.

Tilsigtet brug

Dekontamineringsbeholderen er beregnet til dekontaminering af medicinsk udstyr til invasiv og ikke-invasiv brug. Enheden er kun beregnet til professionel brug af uddannet personale.

Advarsler



Brug kun rengøringsmidler, der er beregnet til rengøring/desinficering af medicinsk udstyr. Der er ingen kendte kontraindikationer for enheden. Alvorlige hændelser, der opstår i relation til dette medicinske produkt, skal indberettes til producenten og til den kompetente myndighed i det land, hvori hændelsen fandt sted. Må ikke anvendes, hvis indpakningen er beskadiget.

Brugervejledning

1.

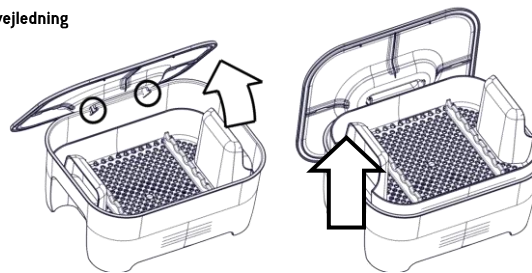

2.

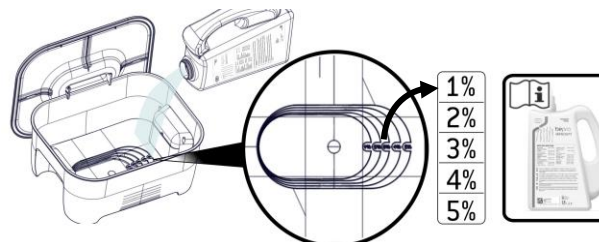

3.

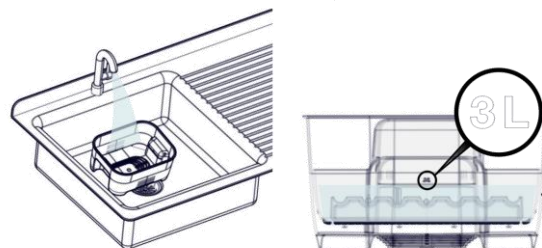

4.

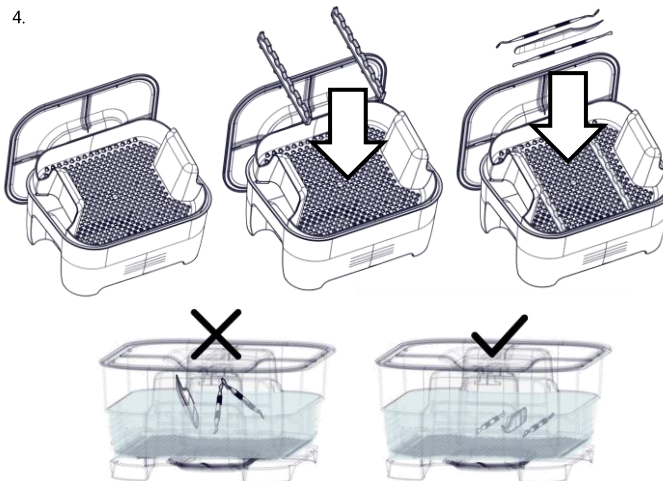

5.



Længerevarende udsættelse for det kemiske middel kan beskadige instrumenterne.
Læs brugervejledningen til det kemiske middel.

6.



Udsiftning af den kemiske opløsning

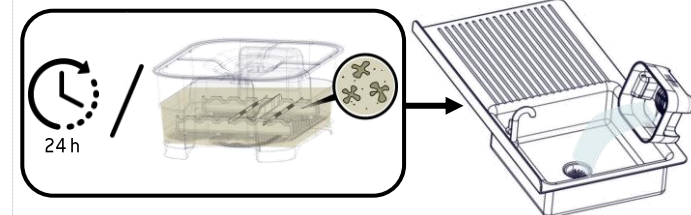

Manuel eller automatisk rengøring/desinficering

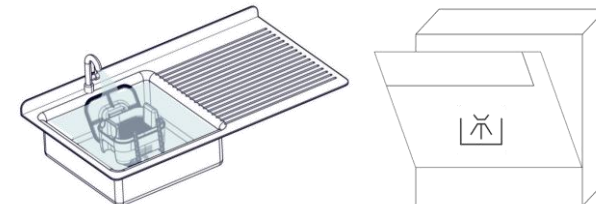

Bortskaffelse

Enheden skal bortskaffes i overensstemmelse med gældende/relevante lovgivning og regler i brugslandet.

Eesti

Sümbolid

- Tootja
- Kataloogi number
- Partii kood
- Meditsiinseadete
- Tootjariik
- Hoida eemal päikesevalgusest ja kuumusest

- Vaadake kasutusjuhendit
- Hoida kuivana
- Seadme kordumatu tunnus
- Tervishoiutööstusevõrkood vastavalt tervishoiutööstuse võrkoodide (HIBC) standardile
- Meditsiinseadmete direktiv (nr 2017/745, milles käsitletakse meditsiinsesidmeid. I klassi seadmed)

Beskrivelse

Seade instrumentide kasutusjärgseks dekontaminatsiooniks.

Tiisiget brug

Dekontaminatsioonianum on ette nähtud invasiivsete ja mitteinvasiivsete meditsiinsesidmete dekontamineerimiseks. See on ette nähtud üksnes professionaalseks kasutamiseks vastava väljaõppe saanud isikute poolt.

Hoiatused



Kasutage ainult koos meditsiinsesidmete puhastamiseks/desinfitseerimiseks ette nähtud puhastusvahenditega.

Selle seadme kasutamiseks ei ole teadaolevaid vastunäidustusi. Selle meditsiinsesidmega seotud tõsisest vahejuhtumitest tuleb teavitada tootjat ja selle riigi pädevat asutust, kus vahejuhtum toimis.

Ärge kasutage pakendit, kui see on kahjustatud.

BePro Soaking Bath – AMS – Rev00

Brugervejledning

1.

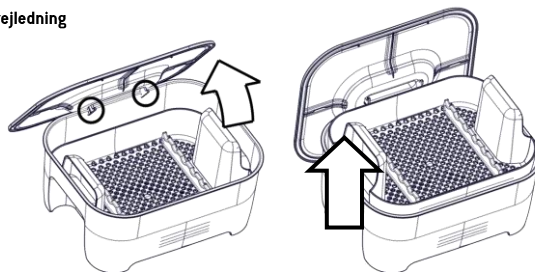

2.

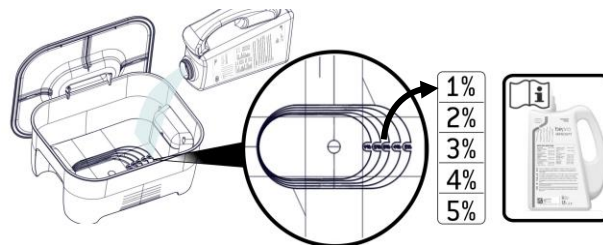

3.

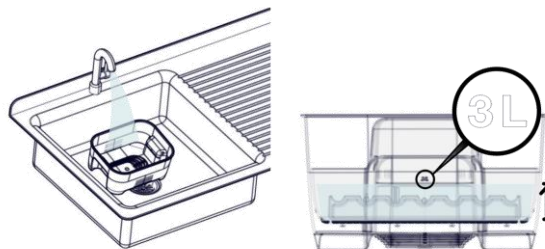

4.

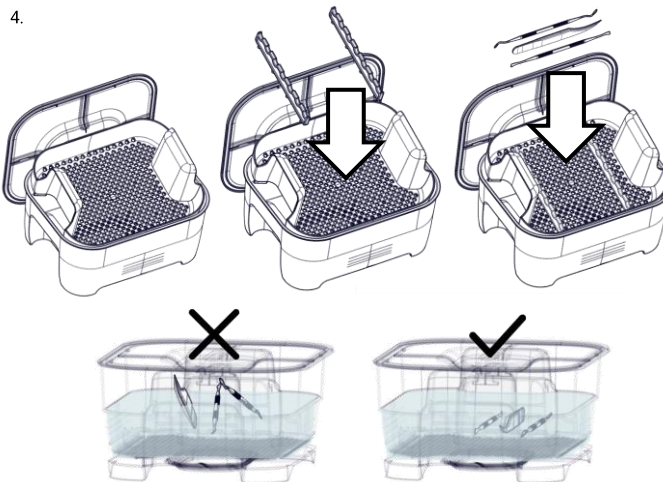

5.



Pikaajaline kokkupuude keemilise mõjuriga võib instrumente kahjustada. Lugege keemilise mõjuri kasutusjuhendit.

6.

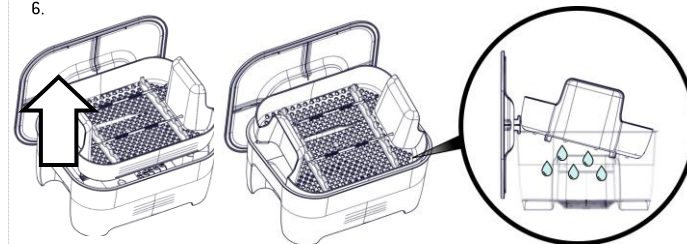

Kemikaalilahuse väljavahetamine

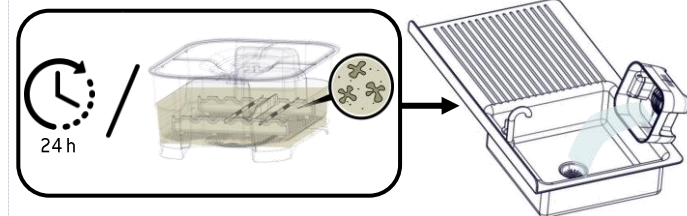

Käsitsi- või automaatne puhastamine/desinfitseerimine

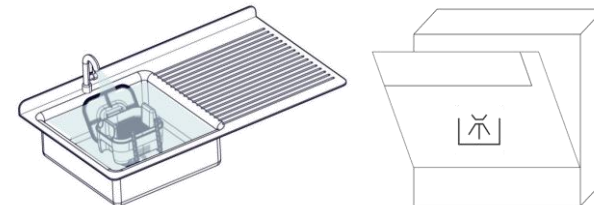

Kõrvaldamine

Seade tuleb kõrvaldada vastavalt kasutusriigis kehtivatele/kohaldatevatele seadustele ja eeskirjadele.

Suomi

Symbolit

Valmistaja

Katalognumero

Eräkoodi

Lääkinnällinen laite

Valmistusmaa

Pidä poissa auringonvalosta ja kuumuudesta

Tutustu käyttöohjeisiin

Pidä kuivana

Yksilöllinen laitetunniste

HIBC-standardin mukainen terveysalan viivakoodi

Lääkintäalalaidedirektiivi (2017/745) lääkinällisistä laitteista. Luokan I laitteet

Kuvaus

Laite instrumenttien dekontaminointiin käytön jälkeen.

Käyttötarkoitus

Dekontaminointiastia on tarkoitettu invasiivisten ja non-invasiivisten lääkinällisten laitteiden dekontaminointiin. Laite on tarkoitettu vain laitekoulutuksen saaneiden ammattilaisten käyttöön.

Varoitukset



Käytä vain sellaisten puhdistusaineiden kanssa, jotka on tarkoitettu lääkinällisten laitteiden puhdistamiseen/desinfiointiin. Laitteelle ei ole tunnettuja vasta-aiheita.

Tämän lääkinällisen laitteen käytön yhteydessä tapahtuneet vakavat tapaturmat tulee ilmoittaa sen maan valmistajalle ja toimivaltaiselle viranomaiselle, jossa tapaturma tapahtui.

Älä käytä, jos pakkaus on vahingoittunut.

Käyttöohjeet

1.

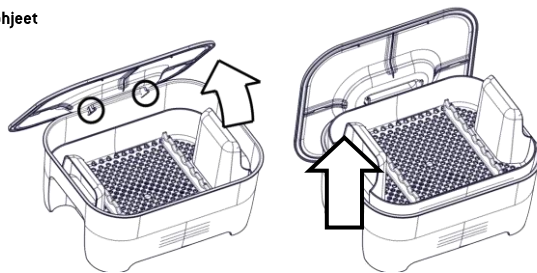

2.

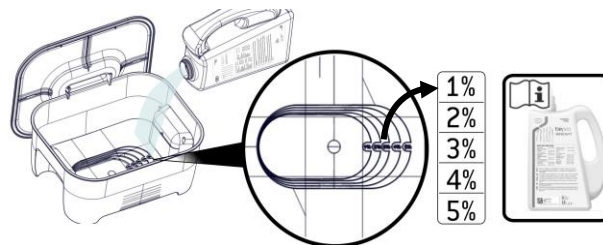

3.

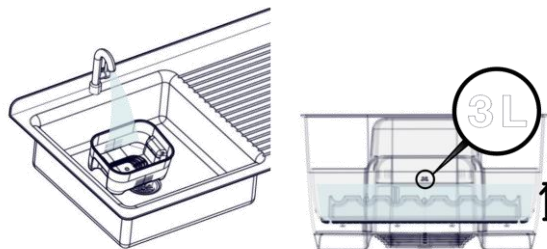

4.

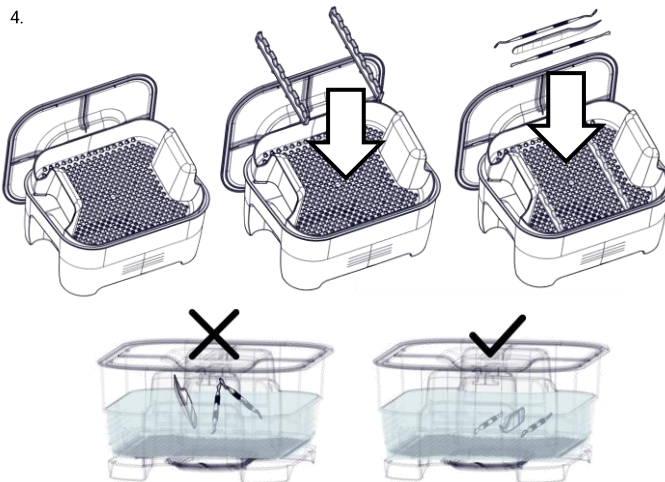

5.



Pitkäkestoinen altistuminen kemikaaleille voi vahingoittaa instrumentteja. Tarkista käyttämäsi kemikaalin käyttöohjeet

6.

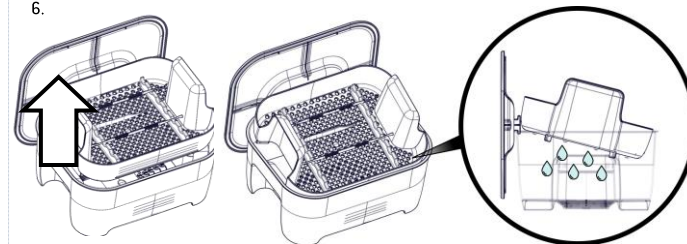

Kemiallisen liuoksen vaihtaminen

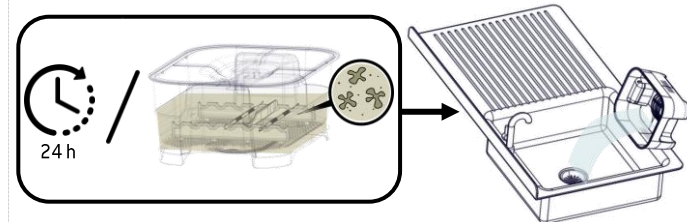

Puhdistaminen/desinfiointi käsin tai koneellisesti

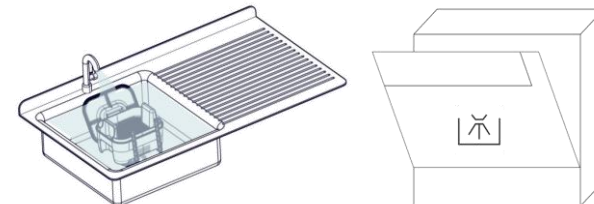

Hävittäminen

Laite tulee hävittää käyttömaassa voimassa olevien tai sovellettavien lakien ja sääntöjen mukaisesti.

Ελληνικά

Συμβολα

- Κατασκευαστής
- REF** Αριθμός καταλόγου
- LOT** Κωδικός Παρτίδας
- MD** Ιατροτεχνολογικό Προϊόν

- Συμβουλευτείτε τις οδηγίες χρήσης
- Να διατηρείται στεγνό
- UDI** Αποκλειστική ταυτοποίηση ιατροτεχνολογικού Προϊόντος
- HIBC** Πραμμάτος κώδικας κλάδου υγείας σε συμφωνία με το πρότυπο HIBC
- CE** Κανόνες περί ιατροτεχνολογικών προϊόντων (2017/745 περί ιατροτεχνολογικών προϊόντων, Τεχνολογικά Προϊόντα κατηγορίας I)

- Χώρα κατασκευής
- Κρατήστε μακριά από το φως του ήλιου και τη θερμότητα

Περιγραφή
Συσκευή για την απολύμανση οργάνων μετά τη χρήση τους.

Προβλεπόμενη χρήση
Το δοχείο απολύμανσης προορίζεται για την απολύμανση επεμβατικών και μη επεμβατικών ιατροτεχνολογικών προϊόντων. είναι για επαγγελματική χρήση μόνο από εκπαιδευμένα άτομα.

Προειδοποιήσεις

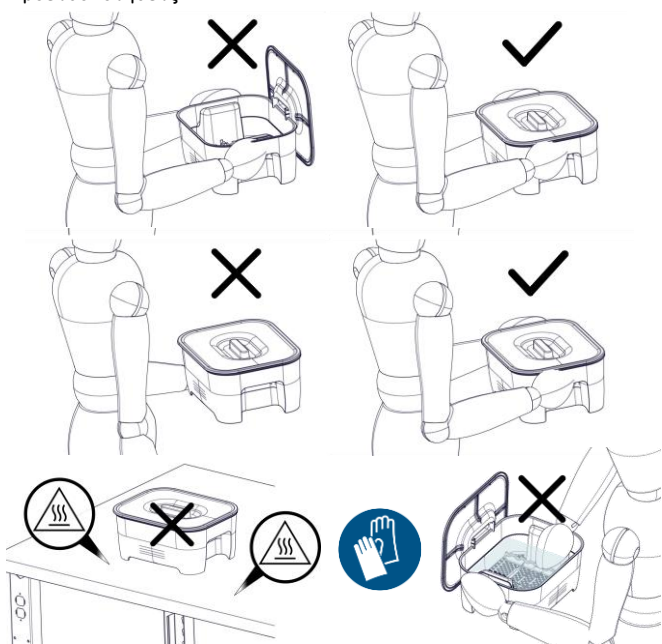

Να χρησιμοποιείται μόνο με απορρυπαντικά σχεδιασμένα για τον καθαρισμό/απολύμανση ιατροτεχνολογικών προϊόντων. Δεν υπάρχουν γνωστές αντενδείξεις για αυτή τη συσκευή. Κάθε σοβαρό περιστατικό που σχετίζεται με αυτό το ιατροτεχνολογικό προϊόν θα πρέπει να αναφέρεται στον κατασκευαστή και στην αρμόδια αρχή του κράτους στο οποίο συνέβη το περιστατικό.

Μη χρησιμοποιείτε εάν η συσκευασία έχει υποστεί ζημιά.
BePro Soaking Bath – AMS – Rev00

Οδηγίες χρήσης

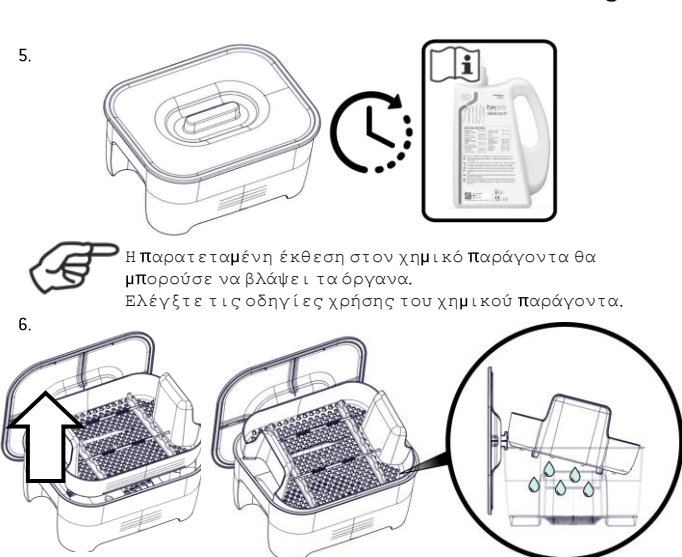
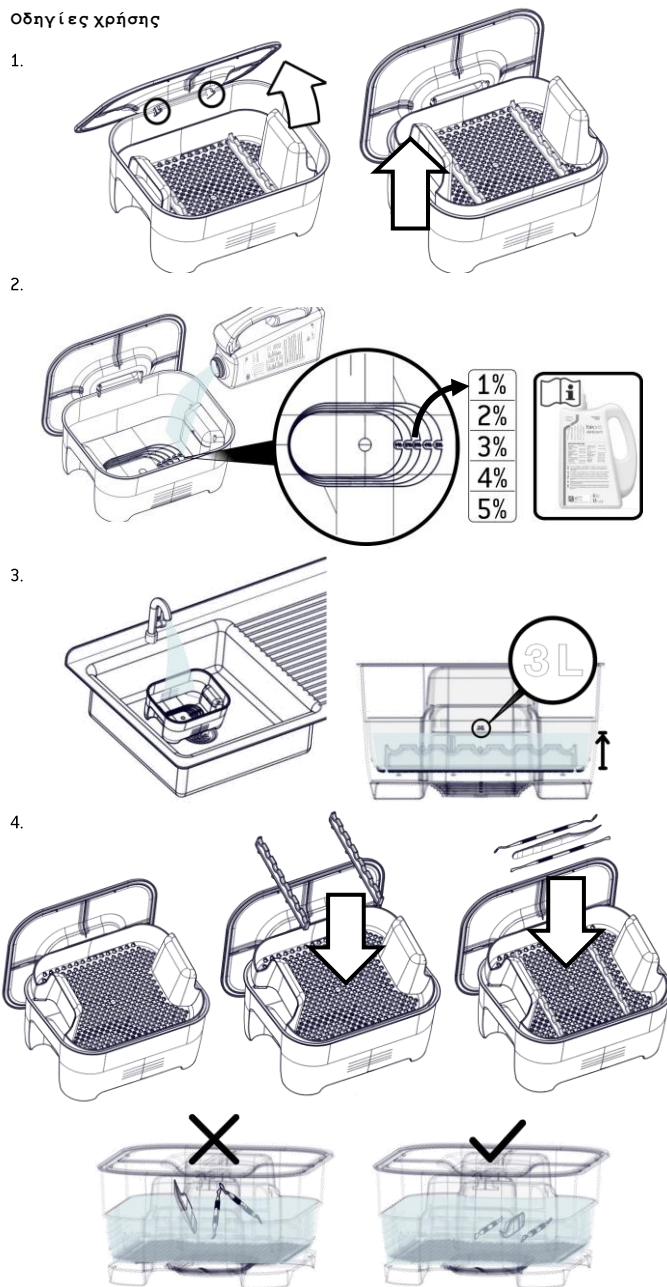

Αντικατάσταση του χημικού διαλύματος

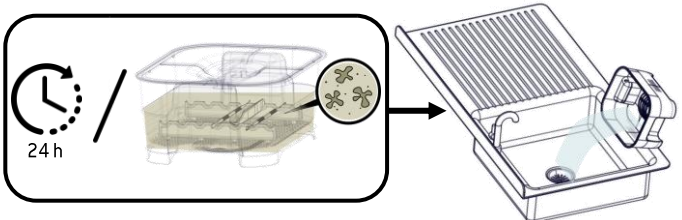

Χειροκίνητος ή αυτόματος καθαρισμός/απολύμανση

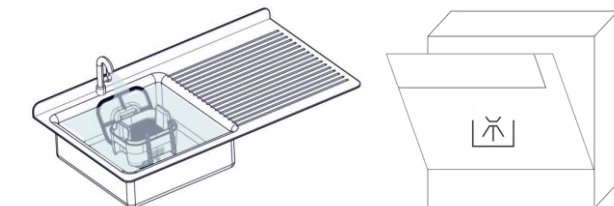

Διαθεση

Η συσκευή πρέπει να απορριπτείται σύμφωνα με τους τρέχοντες/εφαρμοστέους νόμους και κανονισμούς της χώρας χρήσης.

Hrvatski

Simboli

Proizvođač

Kataloški broj

Šifra serije

Medicinski proizvod

Zemlja proizvodnje

Držite podalje od izvora sunčeve svjetlosti i topline

Pogledajte upute za upotrebu

Zaštititi od kiše

Jedinствena identifikacija proizvoda

Bar kod zdravstvene industrije u skladu sa standardom HIBC

Uredba o medicinskim proizvodima (br. 2017/745 za medicinske proizvode. Proizvodi klase I)

Upute za korištenje

1.

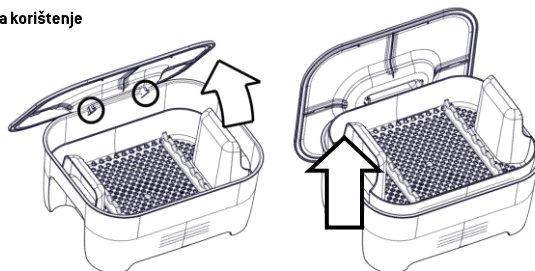

2.

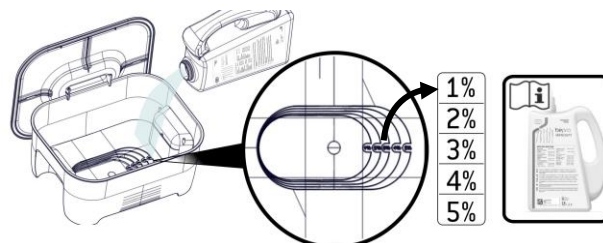

3.

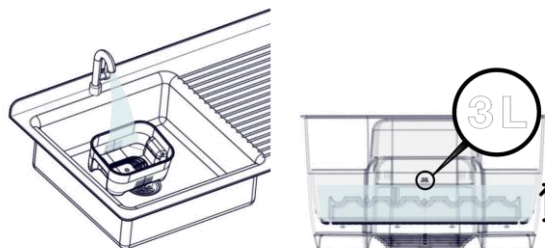

4.

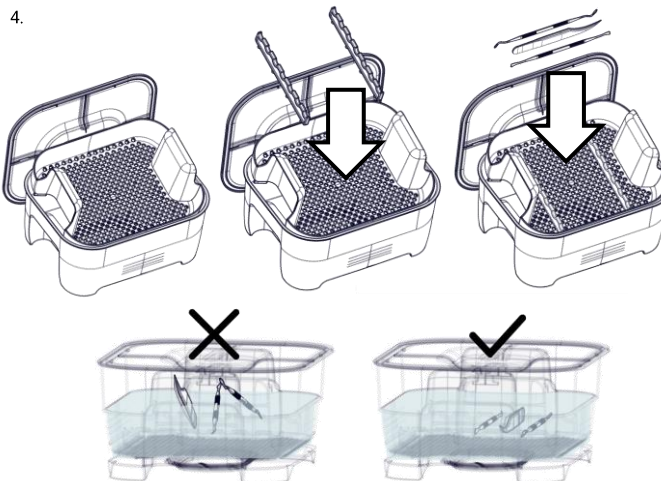

5.



Produljeno izlaganje kemijskim tvarima može oštetiti instrumente. Pridržavajte se uputa za uporabu kemijskog sredstva.

6.

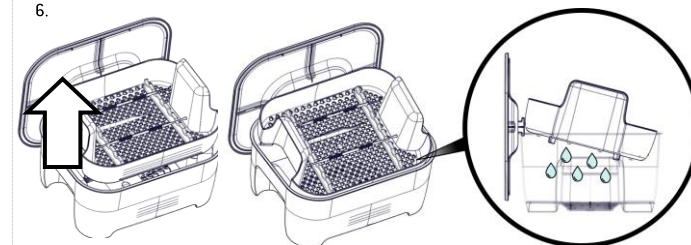

Zamjena kemijske otopine

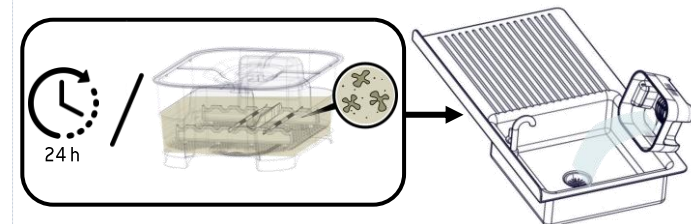

Ručno ili automatizirano čišćenje/dezinfekcija

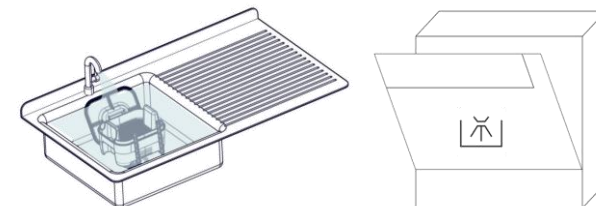

Odlaganje

Proizvod se mora zbrinuti u skladu s važećim/primjenjivim zakonima i pravilima u zemlji korištenja.

Opis

Uređaj za dekontaminaciju instrumenata nakon uporabe.

Namjena

Posuda za dekontaminaciju namijenjena je dekontaminaciji invazivnih i neinvazivnih medicinskih proizvoda. Ovaj uređaj namijenjen je obučanim osobama samo za profesionalnu upotrebu.

Upozorenja

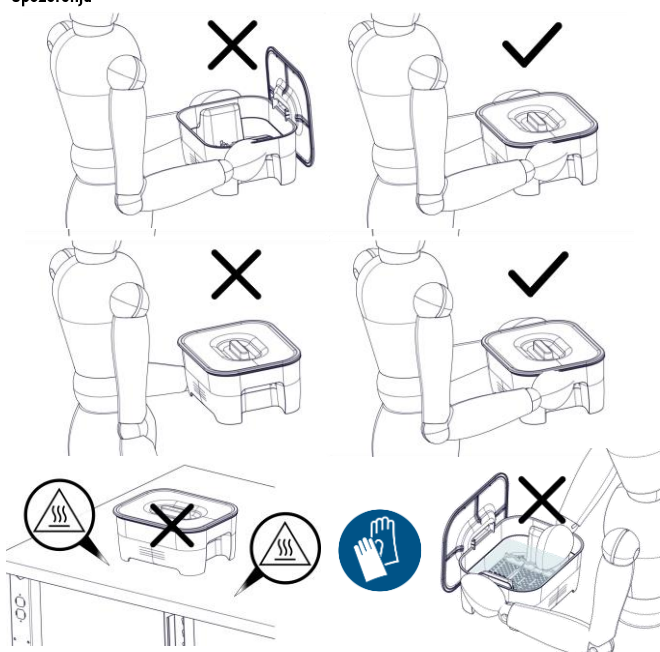

Upotrebljavajte isključivo s deterdžentima namijenjenima za čišćenje/dezinfekciju medicinskih proizvoda. Nema poznatih kontraindikacija za ovaj proizvod. Ozbiljne nezgode koje se dogode u vezi s ovim medicinskim proizvodom treba prijaviti proizvođaču i nadležnom tijelu u zemlji u kojoj se nezgoda dogodila.

Ne koristiti ako je pakiranje oštećeno.

Lietuvių

Symbols

- Gamintojas
- Katalogo numeris
- Partijos kodas
- Medicinos priemonė
- Pagaminimo šalis
- Laikyti atokiai nuo saulės šviesos ir šilumos šaltinių

- Skaityti Naudojimo instrukcijas
- Laikyti sausiai
- Unikalus prietaiso identifikatorius
- Sveikatos priežiūros pramonės brūkšninis kodas pagal HIBC
- Reglamentas dėl medicinos priemonių (2017/745 dėl medicinos priemonių, I klasės priemonė)

Aprašymas

Instrumentams po naudojimo nukenksminti skirta priemonė.

Paskirtis

Nukenksminimo konteineriai skirti teršalams bei kenksmingoms medžiagoms pašalinti nuo invazinių ir neinvazinių medicinos priemonių. Priemonė skirta tik profesionaliam naudojimui, tam parengtiems darbuotojams.

Išpėjimai



Naudoti tik su medicinos priemonių valymui ir dezinfekavimui skirtais valikliais. Šiai priemonei žinomų kontraindikacijų nėra. Apie rimtus incidentus, įvykusius dėl šios medicinos priemonės, reikia pranešti gamintojui ir šalies, kurioje incidentas įvyko, kompetentingai institucijai. Nenaudokite, jei pakuotė pažeista.

Naudojimo instrukcijos

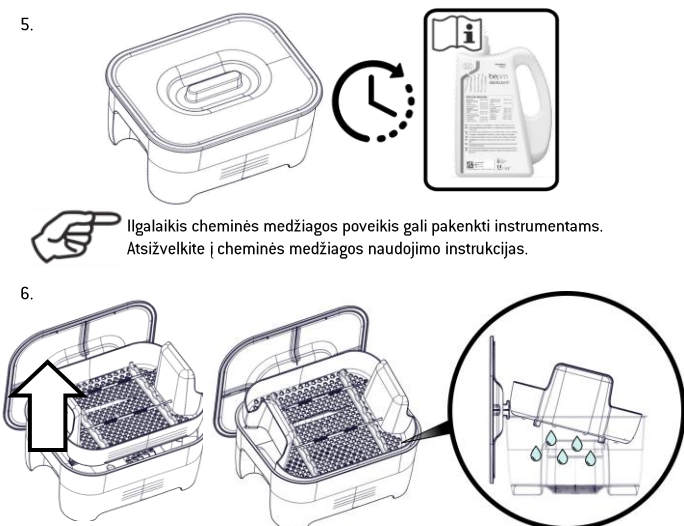
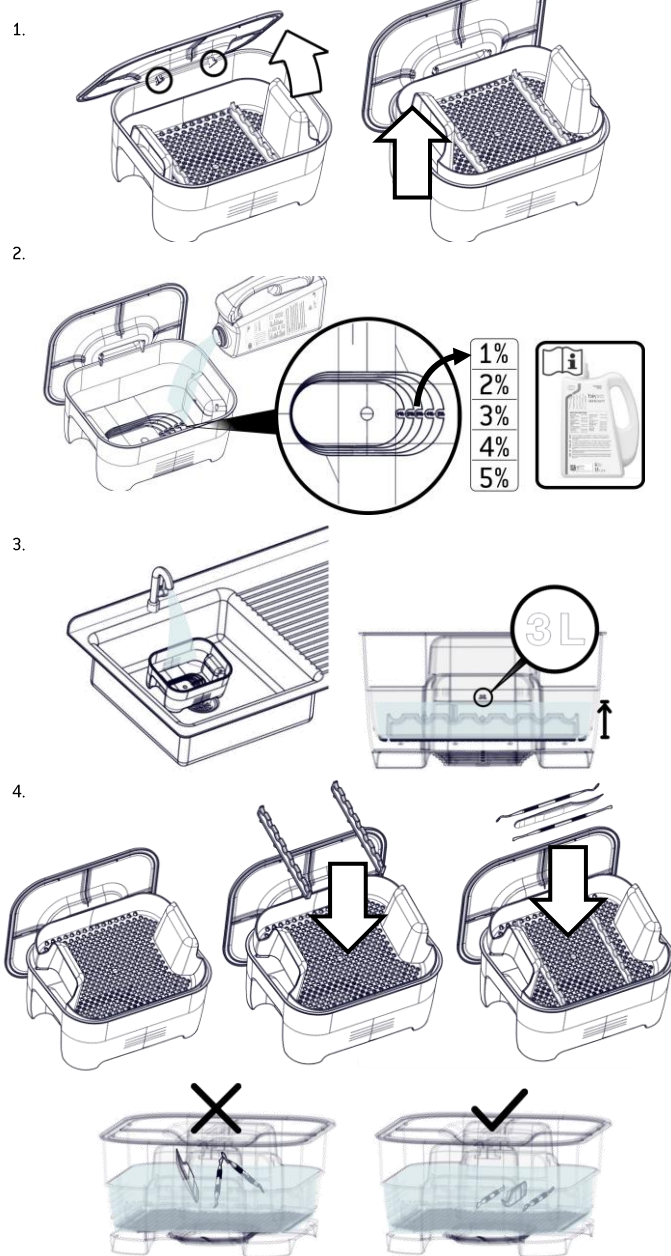

Cheminio tirpalo keitimas

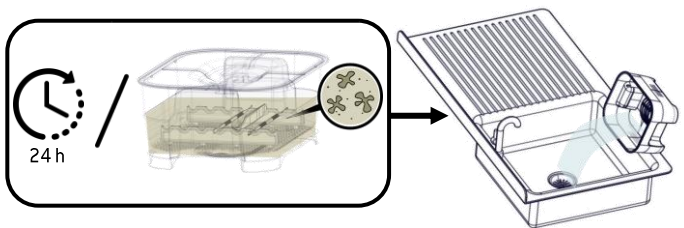

Rankinis arba automatinis valymas / dezinfekcija

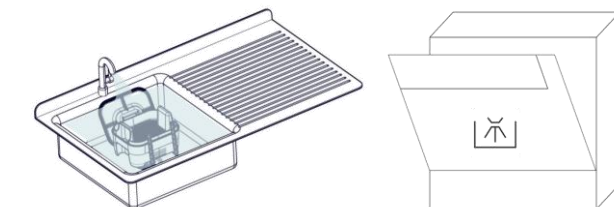

Šalinimas

Priemonę reikia išmesti pagal naudojimo šalyje aktualius / galiojančius teisės aktus ir taisykles.

Latviski

Simboli

- Ražotājs
- Kataloga numurs
- Sērijas numurs
- Medicīniskā ierīce
- Ražošanas valsts
- Sargāt no saules gaismas un siltuma

- Skatīt lietošanas pamācību
- Turēt sausumā
- Unikālais ierīces identifikators
- Veselības aprūpes svītrkods saskaņā ar HIBC
- Medicīnisko ierīču regula [2017/745 par medicīniskajām ierīcēm I klases ierīces]

Apraksts

Ierīce instrumentu dekontaminācijai pēc to lietošanas.

Paredzētā lietošana

Dekontaminācijas tvertne ir paredzēta invazīvu un neinvazīvu medicīnisko ierīču dekontaminācijai. Ierīce ir paredzēta profesionālai lietošanai, un paredzēts, ka to lieto tikai apmācīti cilvēki.

Brīdinājumi



Lietot tikai ar mazgāšanas līdzekļiem, kas paredzēti medicīnisko ierīču tīrīšanai/dezinficēšanai. Šai ierīcei nav zināmu kontrindikāciju. Par nopietniem negadījumiem, kas notikuši saistībā ar šo medicīnisko ierīci, jāziņo ražotājam un tās valsts kompetentajai iestādei, kurā noticis negadījums.

Nelietojiet ierīci, ja iepakojums ir atvērts.

Lietošanas pamācība

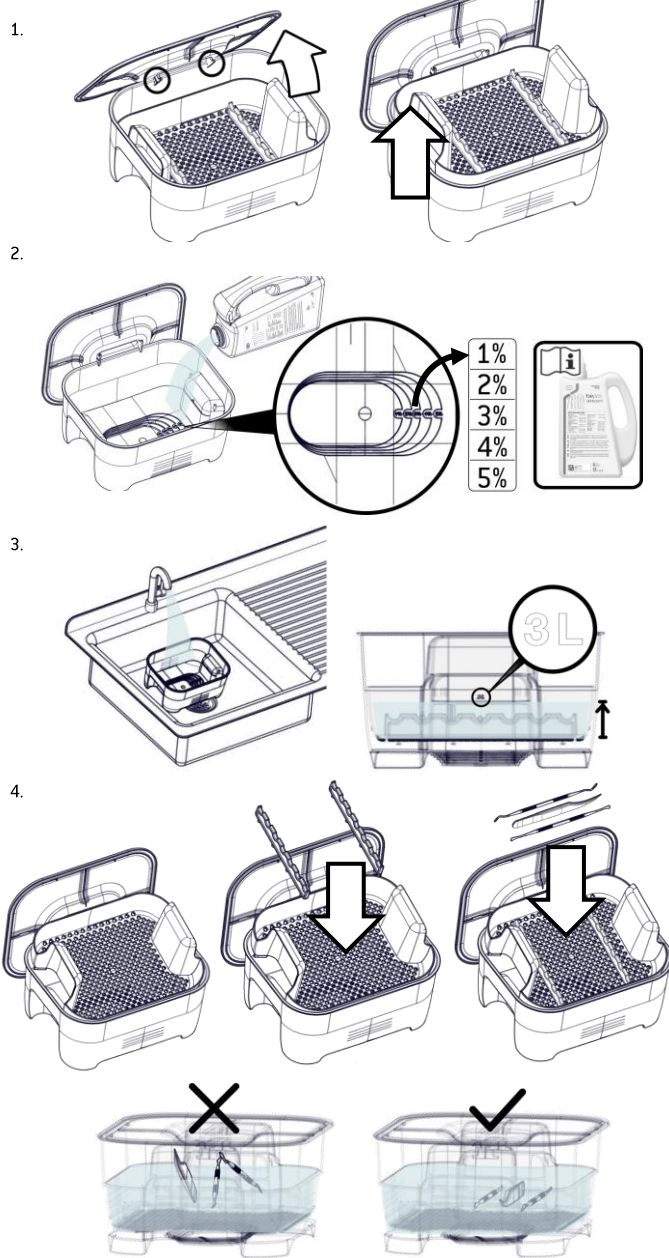

Ķīmiskās vielas šķīduma nomainīšana

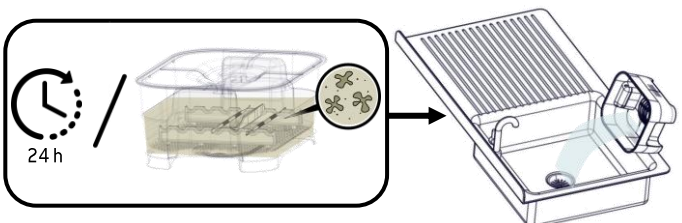

Manuālā un automatizētā tīrīšana/dezinficēšana

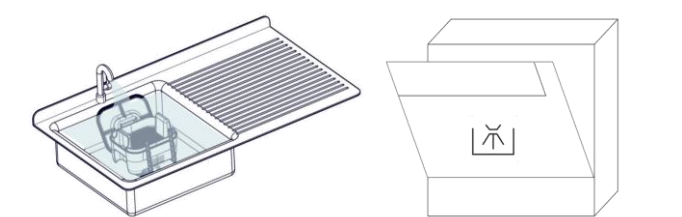

Utilizācija

Ierīce jāutilizē saskaņā ar tās valsts likumiem un noteikumiem, kurā sterilizators tiek lietots.

Nederlands

Symbolen

Producent

Catalogusnummer

Batchcode

Medisch hulpmiddel

Land van vervaardiging

Verwijderd houden van zonlicht en warmte

Raadpleeg de gebruiksaanwijzing

Droog bewaren

Unieke apparaatidentificatie

Barcode voor de gezondheidsindustrie in overeenstemming met HIBC

Verordening betreffende medische hulpmiddelen (nr. 2017/745 betreffende medische hulpmiddelen. Klasse I apparaten)

Beschrijving

Apparaat voor het ontsmetten van instrumenten na gebruik.

Beoogd gebruik

De ontsmettingscontainer is bestemd voor het ontsmetten van invasieve en niet-invasieve medische hulpmiddelen. Het hulpmiddel is alleen bedoeld voor professioneel gebruik door opgeleide personen.

Waarschuwingen



Enkel gebruiken met detergenten die bestemd zijn voor het reinigen/desinfecteren van medische hulpmiddelen. Er zijn geen contra-indicaties bekend voor dit apparaat. Ernstige incidenten die zich in verband met dit medische hulpmiddel hebben voorgedaan, moeten worden gemeld aan de fabrikant en de bevoegde autoriteit in het land waar het incident zich heeft voorgedaan. Gebruik het product niet als de verpakking beschadigd is.

Gebruiksaanwijzing

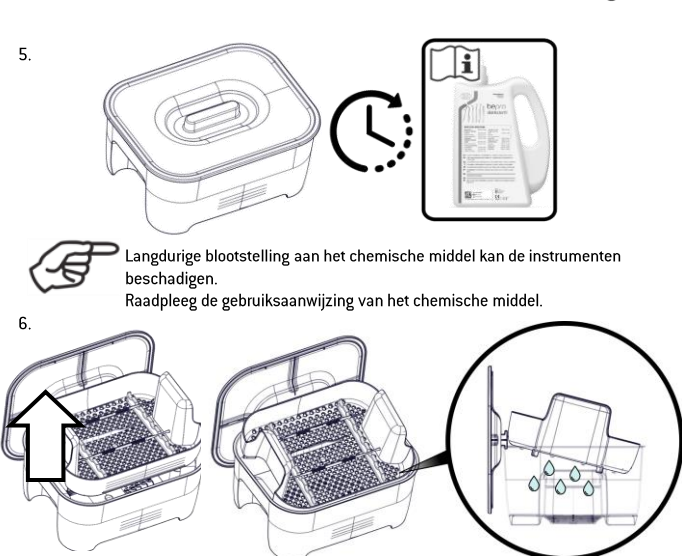
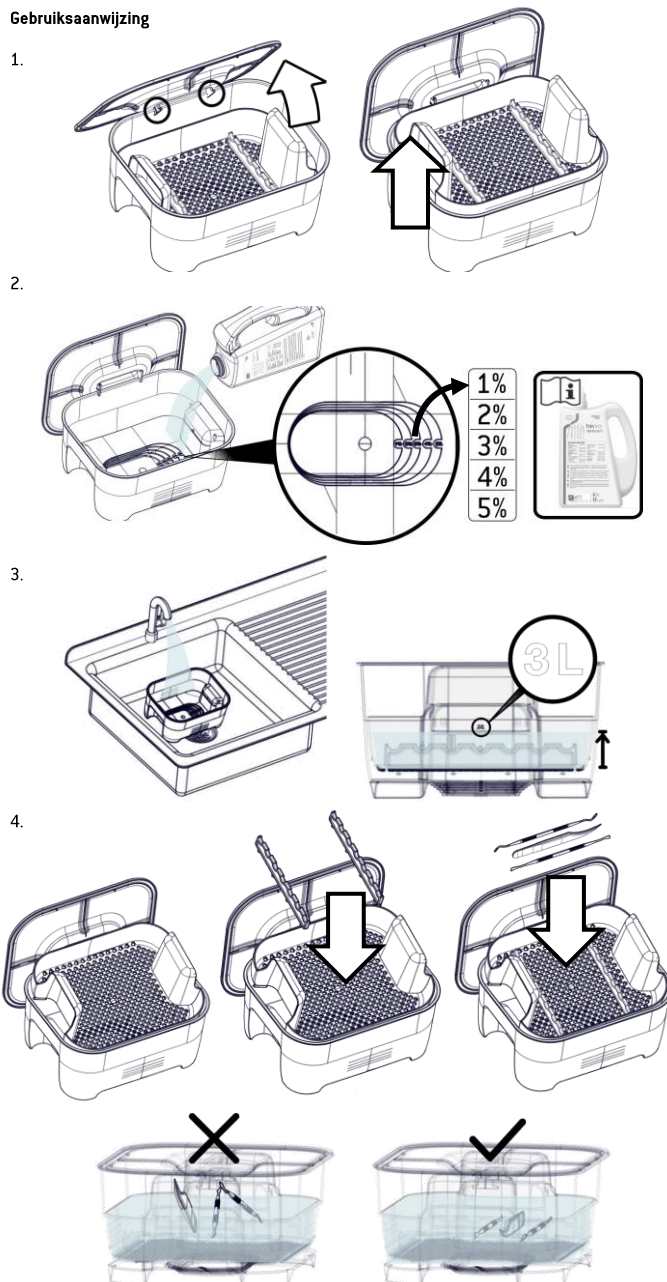

Vervanging van de chemische oplossing

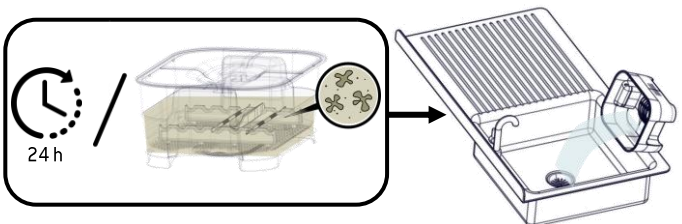

Manuele of automatische reiniging/ontsmetting

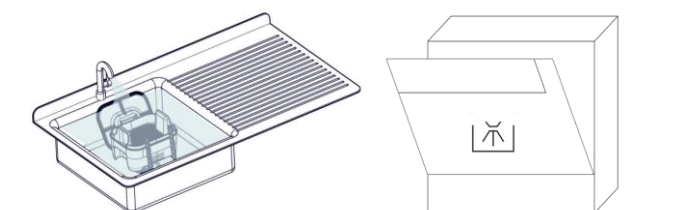

Verwijdering

Het hulpmiddel moet worden verwijderd in overeenstemming met de geldende/toepasselijke wetten en regels in het land van gebruik.

Norsk

Symboler

- Produsent
- Katalognummer
- Partikode
- Medisinsk utstyr
- Produksjonsland
- Beskyttet mot sollys og varme

- Se i bruksanvisningen
- Må holdes tørr
- Unik enhetsidentifikasjon
- Strekkode for helseindustrien i samsvar med HIBC
- Direktiv om medisinsk utstyr (2017/745 om medisinsk utstyr. Utstyr av klasse I)

Beskrivelse

Utstyr for dekontaminering av instrumenter etter bruk.

Tiltenkt bruk

Dekontamineringsbeholderen er beregnet på sterilisering av invasivt og ikke-invasivt medisinsk utstyr. Enheten er kun ment for profesjonell bruk av opplærte personer.

Advarsler



Bruk bare rengjøringsmidler laget til rengjøring/desinfisering av medisinsk utstyr. Det finnes ingen kontraindikasjoner for dette utstyret. Alvorlige hendelser som har oppstått i forbindelse med dette medisinske utstyret bør rapporteres til produsenten og de kompetente myndighetene i landet hvor hendelsen oppstod. Bruk ikke innholdet dersom pakken er skadet.

Bruksanvisning

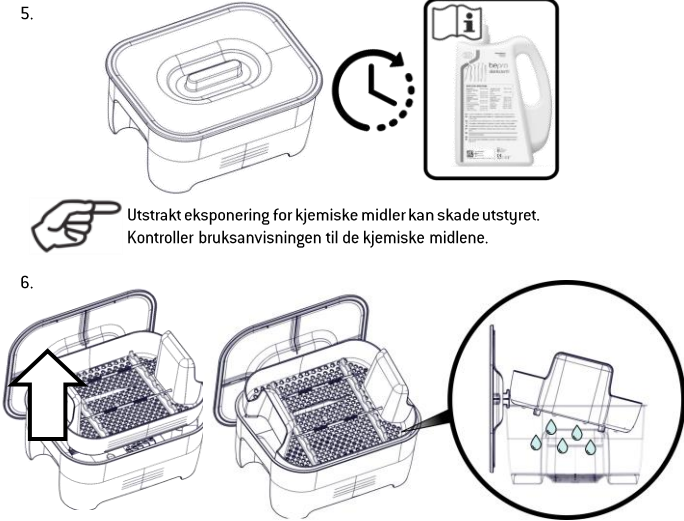
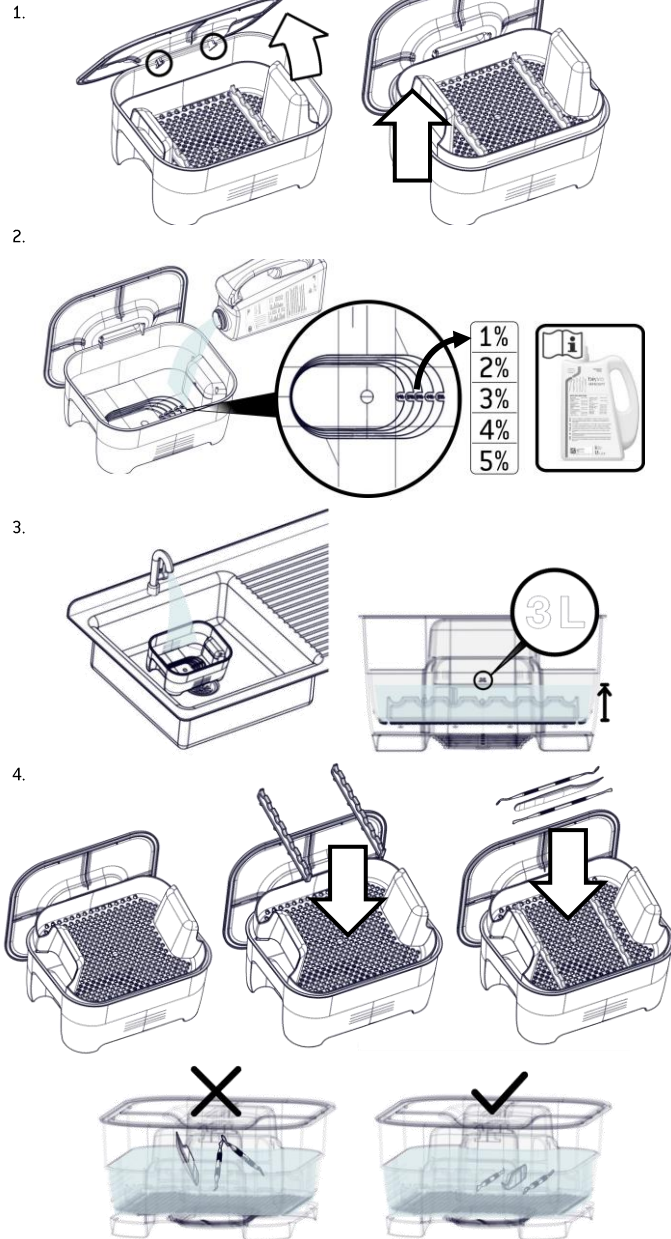

Utskiftning av den kjemiske løsningen

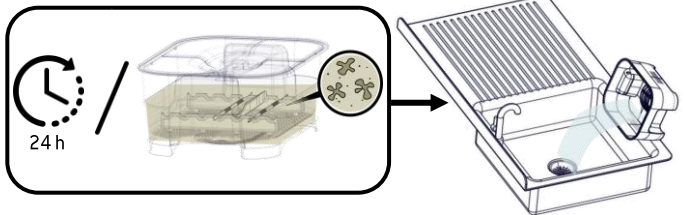

Manuell eller automatisk rengjøring/desinfisering

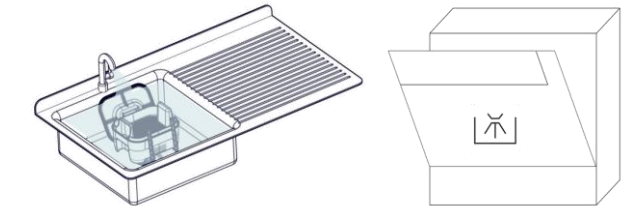

Avhending

Enheten må avhendes i samsvar med gjeldende lover og forskrifter i driftslandet.

Polski

Symbole

Producent

REF Nr katalogowy

LOT Kod partii

MD Wyrób medyczny

Kraj produkcji

Chronić przed światłem słonecznym i ciepłem

Opis

Wyrób do dekontaminacji instrumentów po użyciu.

Przeznaczenie

Zbiornik do dekontaminacji jest przeznaczony do dekontaminacji wyrobów medycznych do zastosowań inwazyjnych i nieinwazyjnych.

Urządzenie jest przeznaczone wyłącznie do zastosowań specjalistycznych przez osoby przeszkolone.

Ostrzeżenia



Należy go stosować wyłącznie z detergentami przeznaczonymi do czyszczenia/dezynfekcji wyrobów medycznych. Nie ma żadnych znanych przeciwwskazań do stosowania tego wyrobu. Poważne incydenty, występujące w związku z tym wyrobem medycznym, należy zgłaszać producentowi i odnośnym władzom w kraju, w którym miał miejsce dany incydent. Nie stosować, jeśli opakowanie zostało uszkodzone.

Instrukcja użytkowania

1.

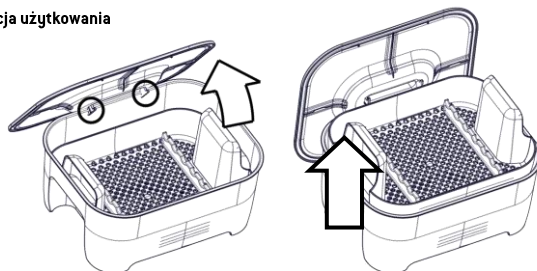

2.

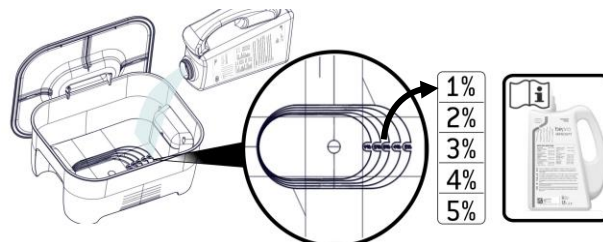

3.

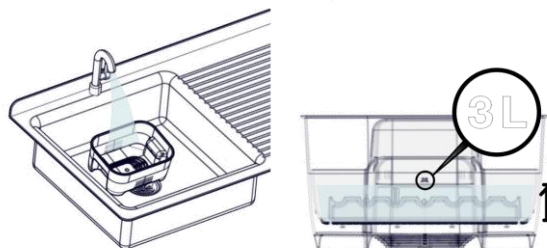

4.

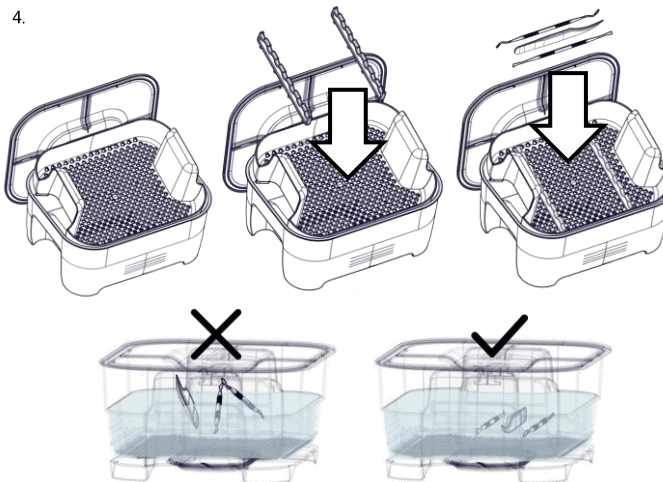

5.

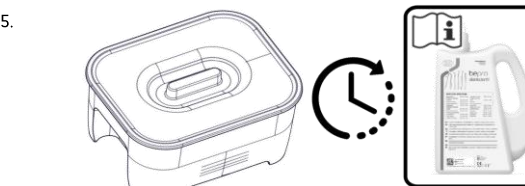

Przewlekająca się ekspozycja na środek chemiczny może doprowadzić do uszkodzenia instrumentów. Należy zapoznać się z Instrukcją Użytkowania środka chemicznego.

6.



Wymiana roztworu chemicznego

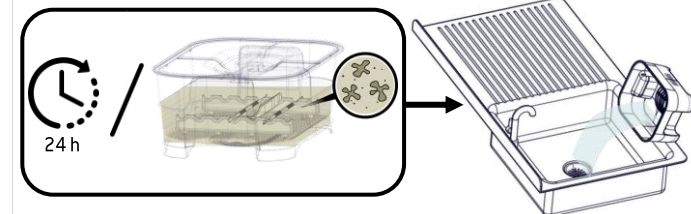

Czyszczenie/dezynfekcja ręczne lub automatyczne

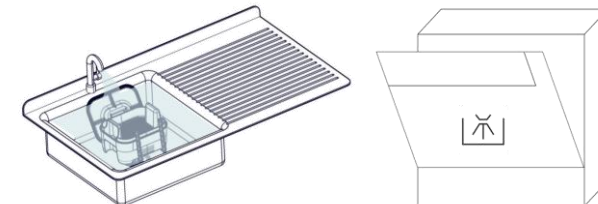

Utylizacja

Wyrób należy utylizować zgodnie z aktualnymi/stosownymi przepisami obowiązującym w kraju użytkownika sterylizatora.

Português

Símbolos

- Fabricante
- Referência
- Código do lote
- Dispositivo médico
- País de fabrico
- Manter afastado da luz solar e do calor

- Consultar as instruções de utilização
- Manter seco
- Identificador único do dispositivo
- Código de barras do setor médico conforme a norma HIBC
- Regulamento dos Dispositivos Médicos (n.º 2017/745 para dispositivos médicos. Dispositivos de classe I)

Descrição

Dispositivo para descontaminação de instrumentos após a utilização.

Utilização prevista

O recipiente de descontaminação destina-se à descontaminação de dispositivos médicos invasivos e não invasivos. O dispositivo destina-se a utilização profissional unicamente por pessoal treinado.

Advertências



Utilizar unicamente com os detergentes concebidos para limpeza/desinfecção de dispositivos médicos. Não existem contraindicações conhecidas para deste dispositivo. Qualquer incidente ocorrido relacionado com este dispositivo médico deve ser comunicado ao fabricante e às autoridades competentes no país de ocorrência do incidente. Não utilizar se a embalagem estiver danificada.

Instruções de utilização

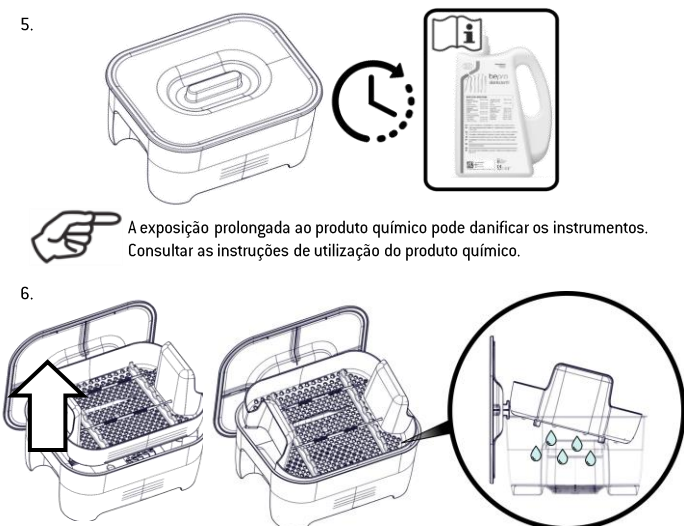
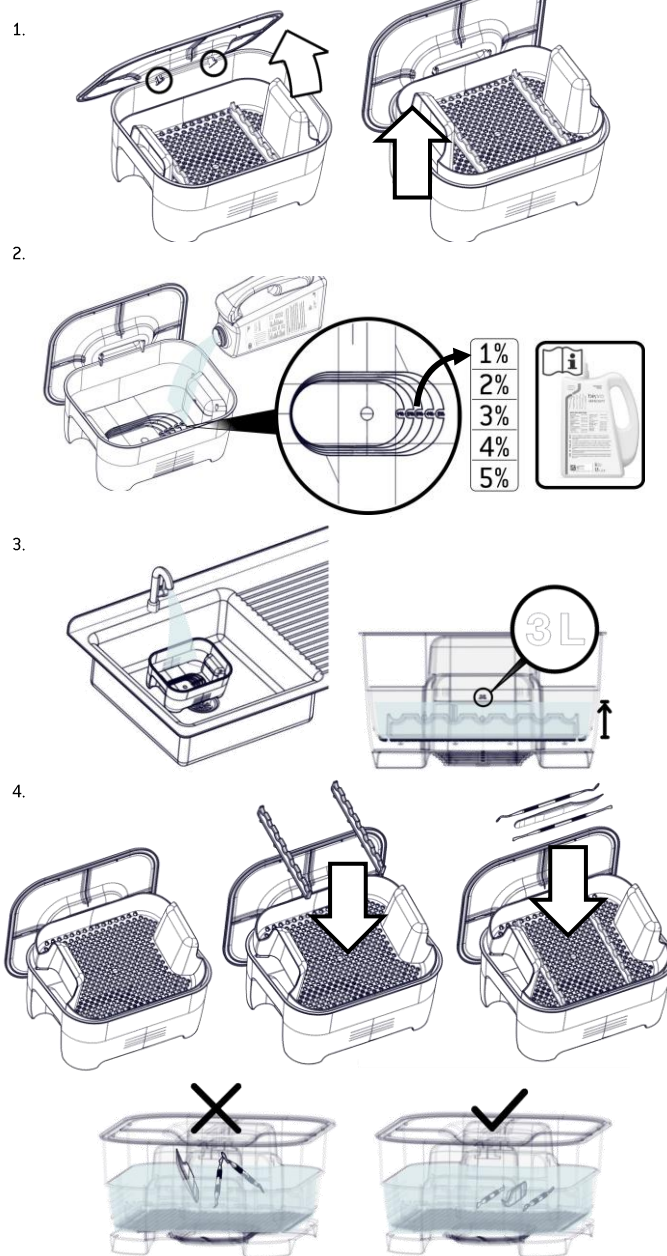

Substituição da solução química

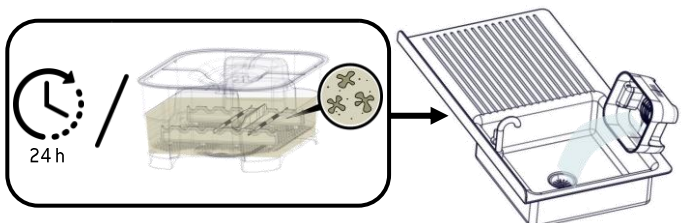

Limpeza/desinfecção manual ou automática

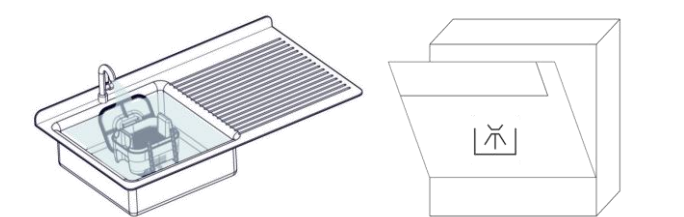

Eliminação

O dispositivo deve sempre ser eliminado de acordo com a legislação e regulamentos atuais/aplicáveis no país de utilização.

Română

Simboluri

Producător

Număr de catalog

Numărlot

Dispozitiv medical

Țara de producție

A se păstra departe de lumina directă a soarelui și de căldură

Consultați Instrucțiunile de utilizare

Păstrați uscat

Cod unic de identificare a dispozitivului

Codul de bare al industriei sanitare în conformitate cu HIBC

Regulamentul privind dispozitivele medicale (nr. 2017/745 privind dispozitivele medicale. Dispozitive din Clasa I)

Descriere

Dispozitiv pentru decontaminarea instrumentelor după utilizare.

Utilizare prevăzută

Recipientul de decontaminare este destinat decontaminării dispozitivelor medicale invazive și neinvazive. Dispozitivul este destinat utilizării profesionale numai de către persoane instruite.

Avertismente



A se utiliza numai cu detergenți concepuți pentru curățarea/dezinfecțarea dispozitivelor medicale. Nu se cunosc contraindicații pentru acest dispozitiv. Incidențele grave care au avut loc în legătură cu acest dispozitiv medical trebuie raportate producătorului și autorității competente din țara în care s-a produs incidentul. Nu utilizați dacă ambalajul este deteriorat.

Instrucțiuni de utilizare

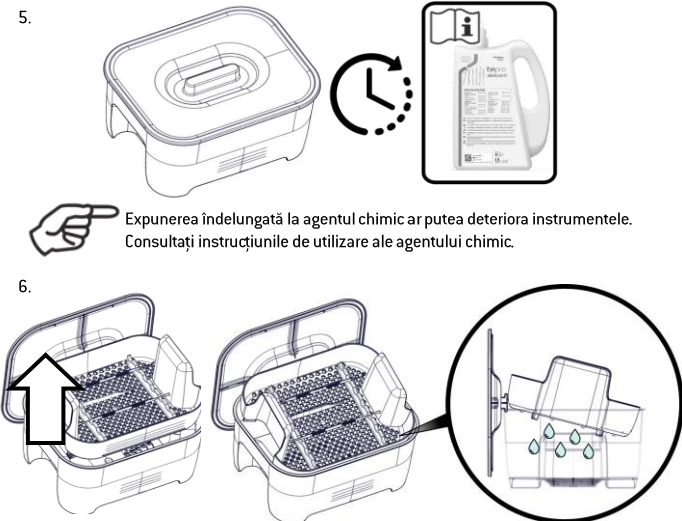
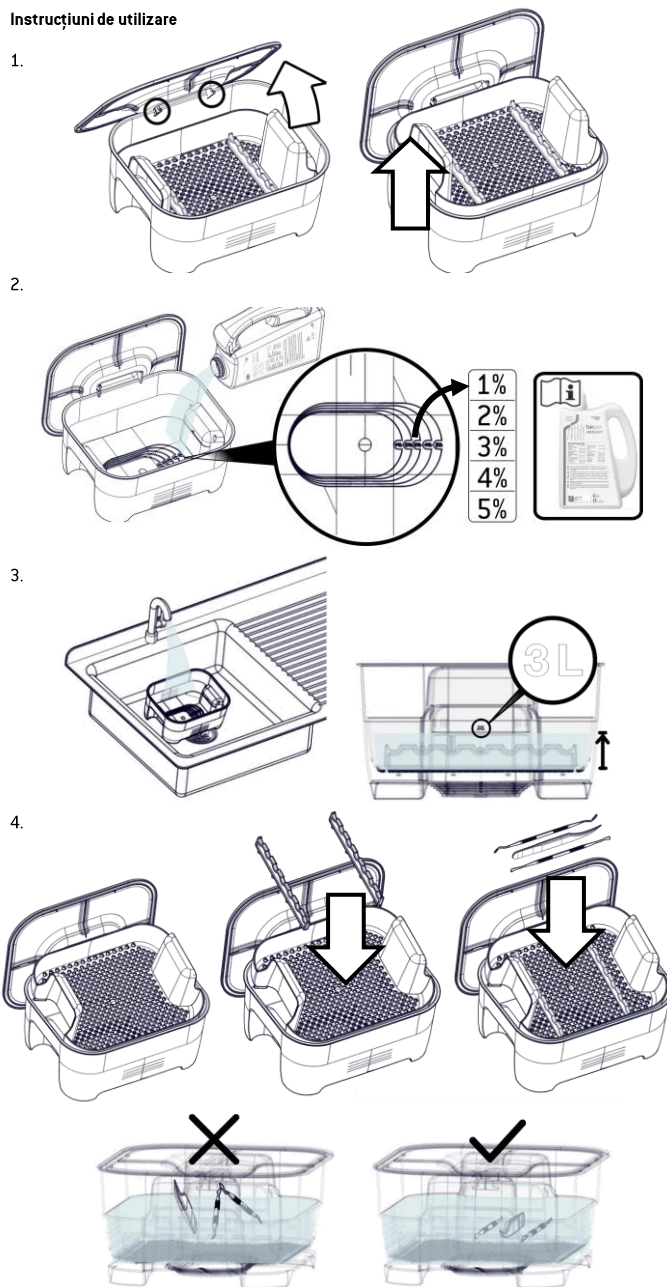

Înlocuirea soluției chimice

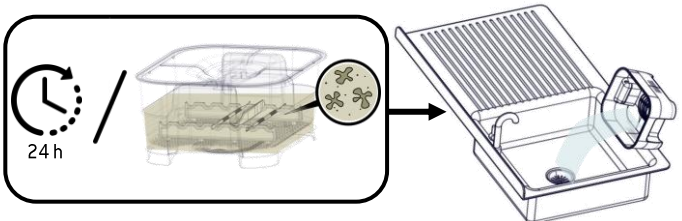

Curățare/dezinfecțare manuală sau automată

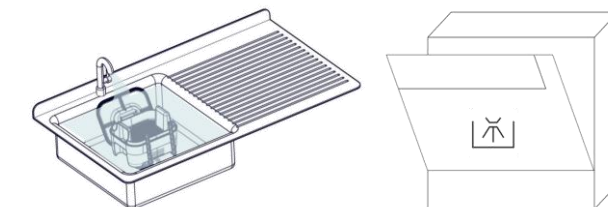

Eliminare

Dispozitivul trebuie aruncat în conformitate cu legile și regulile în vigoare/aplicabile din țara de utilizare.

Русский

Символы

- Производитель
- REF Номер по каталогу
- LOT Код партии
- MD Медицинское изделие
- Страна производства
- Беречь от солнечных лучей и тепла

- Ознакомьтесь с Инструкциями по эксплуатации
- Хранить в сухом месте
- UDI Уникальная идентификация устройства
- HIBC Штрих-код службы здравоохранения в соответствии со стандартом HIBC
- CE Директива о медицинской аппаратуре (№ 2017/745 по медицинской аппаратуре. Устройства I класса)

Описание

Устройство для обеззараживания инструментов после их использования.

Целевое предназначение

Контейнер для обеззараживания предназначен для обеззараживания инвазивных и неинвазивных медицинских изделий. Это устройство предназначено для профессионального использования только обученным персоналом.

Предупреждения



Используйте только моющие средства, предназначенные для очистки/дезинфекции медицинских устройств. Никаких известных противопоказаний для этого устройства нет.

О серьезных инцидентах, произошедших с этим медицинским устройством, следует сообщать производителю и компетентным органам в стране, где произошел инцидент.

Не используйте, если упаковка повреждена.

BePro Soaking Bath – AMS – Rev00

Инструкции по эксплуатации

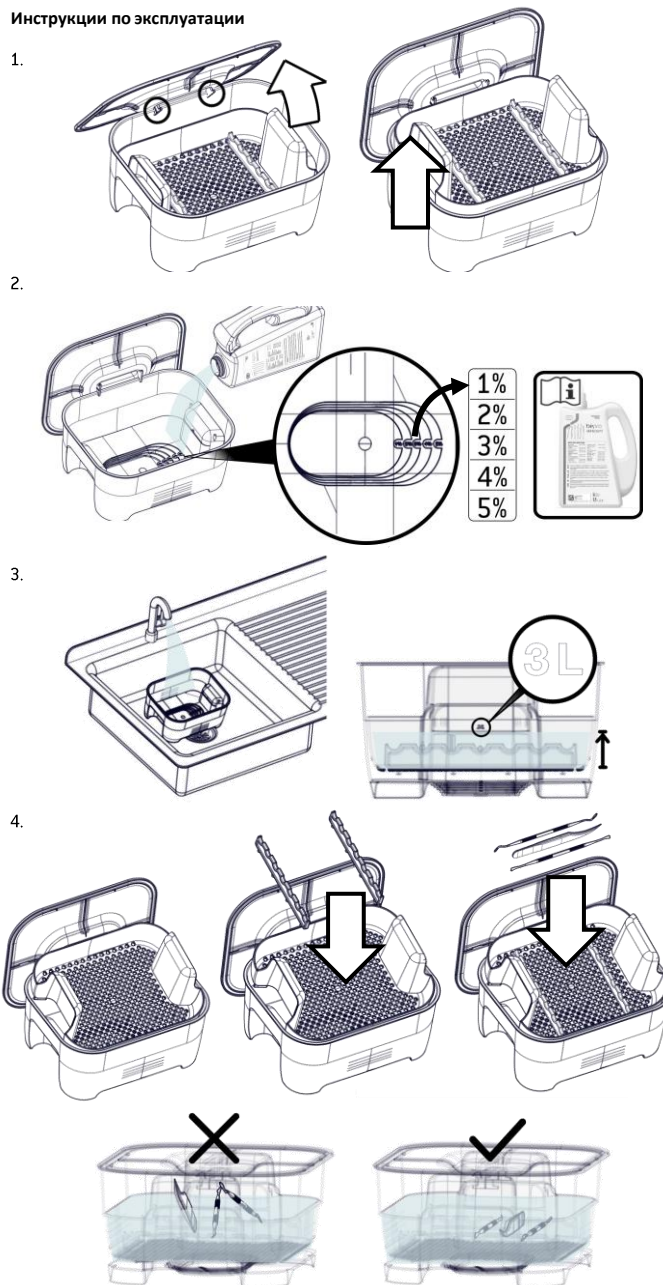

Замена химического раствора

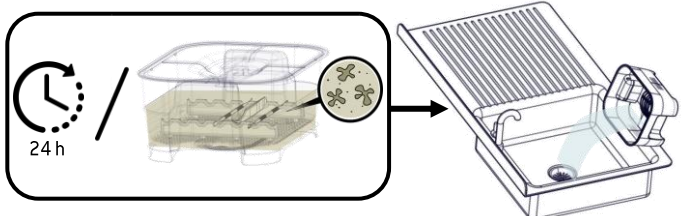

Ручная или автоматическая очистка/дезинфекция

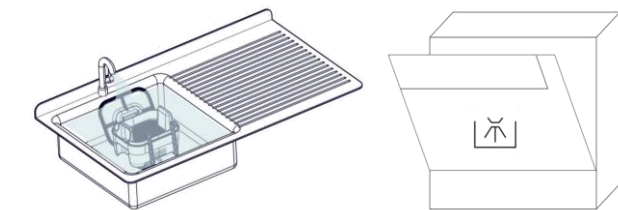

Утилизация

Утилизируйте устройство в соответствии с действующими/применимыми законами и нормами страны, в которой используется устройство.

Svenska

Symboler

Tillverkare

Katalognummer

Tillverkningsbatterinummer

Medicinteknisk produkt

Tillverkningsland

Skyddas mot solljus och värme

Se bruksanvisningen

Förvarastorr

Unik produktidentifiering

Hälso- och sjukvårdsbranschens streckkod i enlighet med HIBC-standard

Förordningen om medicintekniska produkter (2017/745 om medicintekniska produkter, Produkter i klass I)

Beskrivning

Produkt för dekontaminering av instrument efter användning.

Avsedda användningsområden

Dekontamineringsbehållaren är avsedd för dekontaminering av invasiva och icke-invasiva medicintekniska produkter. Produkten är endast avsedd för yrkesmässig användning av utbildad personal.

Varningar



Används endast med rengöringsmedel avsedda för rengöring/desinfektion av medicintekniska produkter. Det finns inga kända kontraindikationer för denna produkt.

Allvarliga tillbud som inträffar i samband med denna medicintekniska produkt ska rapporteras till tillverkaren och till behörig myndighet i det land där tillbudet inträffade.

Får inte användas om förpackningen är skadad.

Bruksanvisning

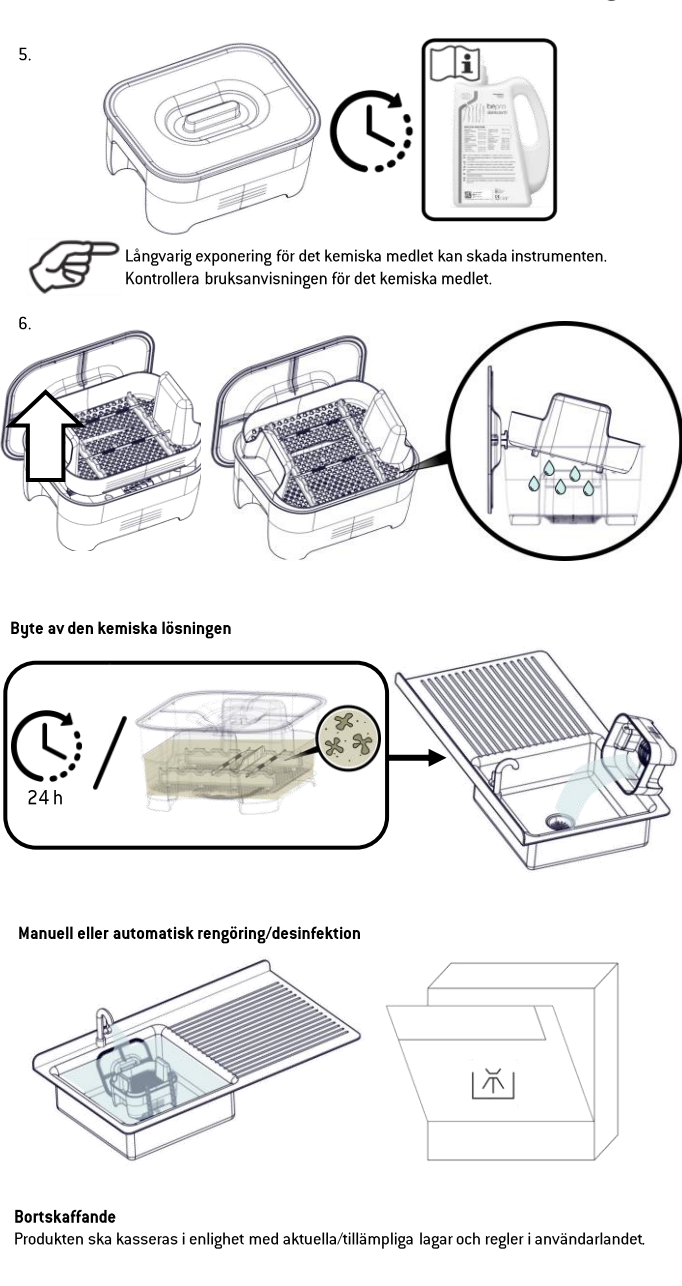
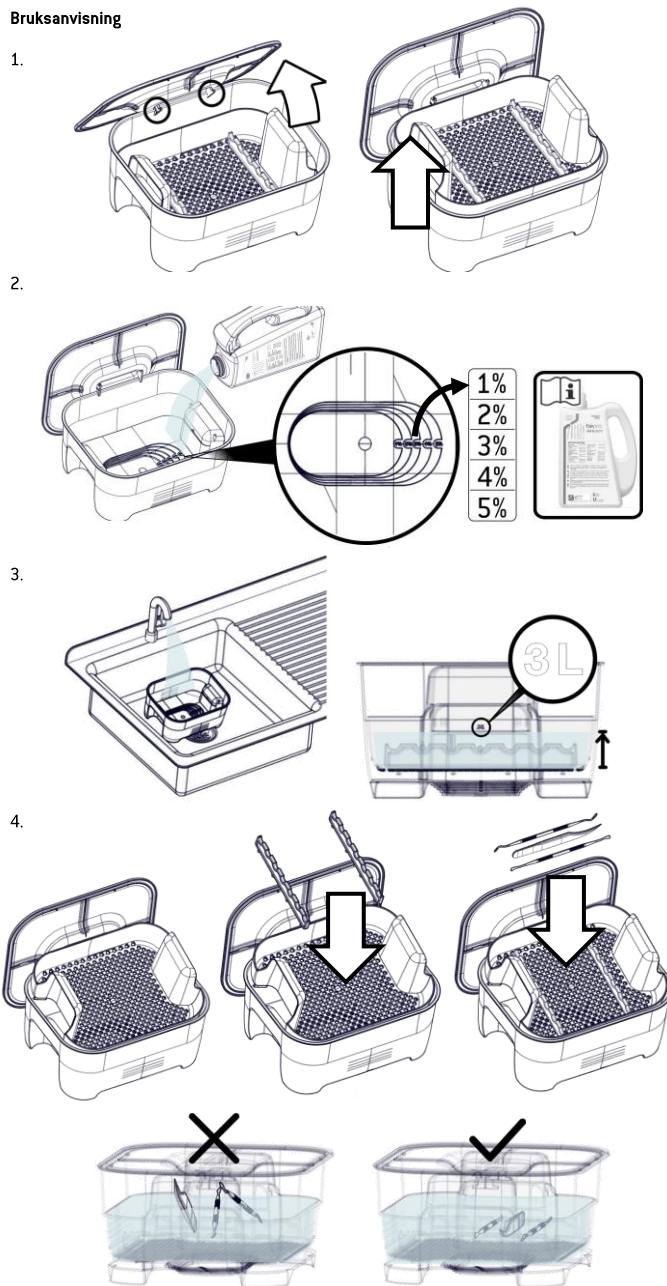

Slovenščina

Simboli

- Proizvajalec
- Kataloška številka
- Koda serije
- Medicinski pripomoček
- Država proizvodnje
- Zaščititi pred sončno svetlobo in vročino

- Preberite Navodila za uporabo
- Hraniti na suhem
- Enotna identifikacija pripomočka
- Črna koda za potrebe zdravstvene industrije po HIBC
- Uredba o medicinskih pripomočkih (2017/745 o medicinskih pripomočkih. Pripomočki razreda I)

Opis
Pripomoček za dekontaminacijo instrumentov po njihovi uporabi.

Predvidena uporaba
Posoda za dekontaminacijo je namenjena dekontaminaciji invazivnih in neinvazivnih medicinskih pripomočkov. Pripomoček je namenjen izključno profesionalni uporabi strokovno usposobljenih oseb.

Opozorila

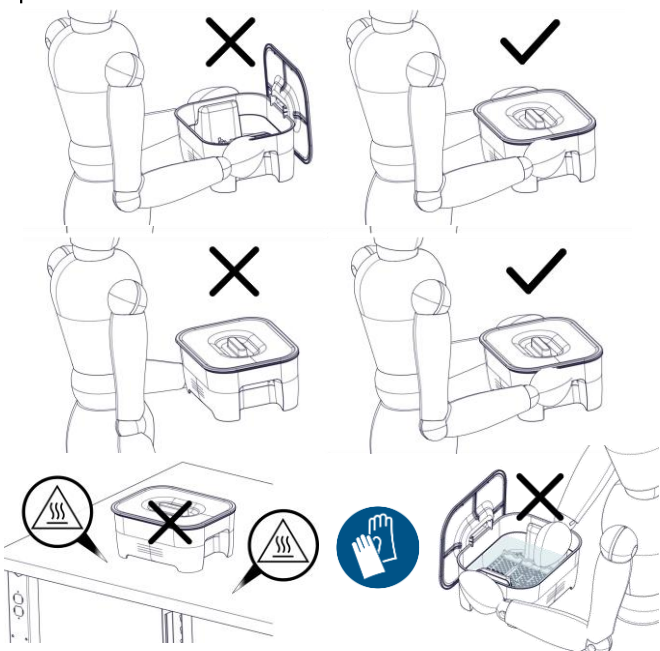

Uporabljajte samo z detergenti, zasnovanimi za čiščenje / razkuževanje medicinskih pripomočkov.
Za ta pripomoček ni znanih kontraindikacij. O resnih zapletih, ki so se zgodili v zvezi s tem medicinskim pripomočkom, je treba poročati proizvajalcu in pristojnemu organu države, v kateri je prišlo do zapleta.
Če je pakiranje poškodovano, ga ne uporabljajte

Navodila za uporabo

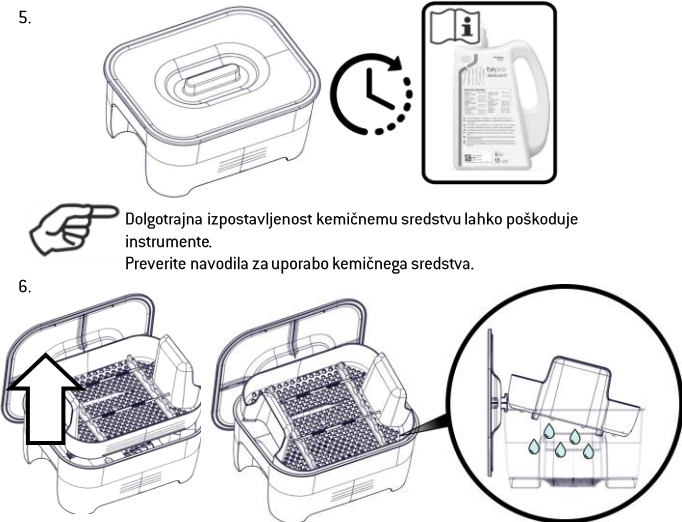
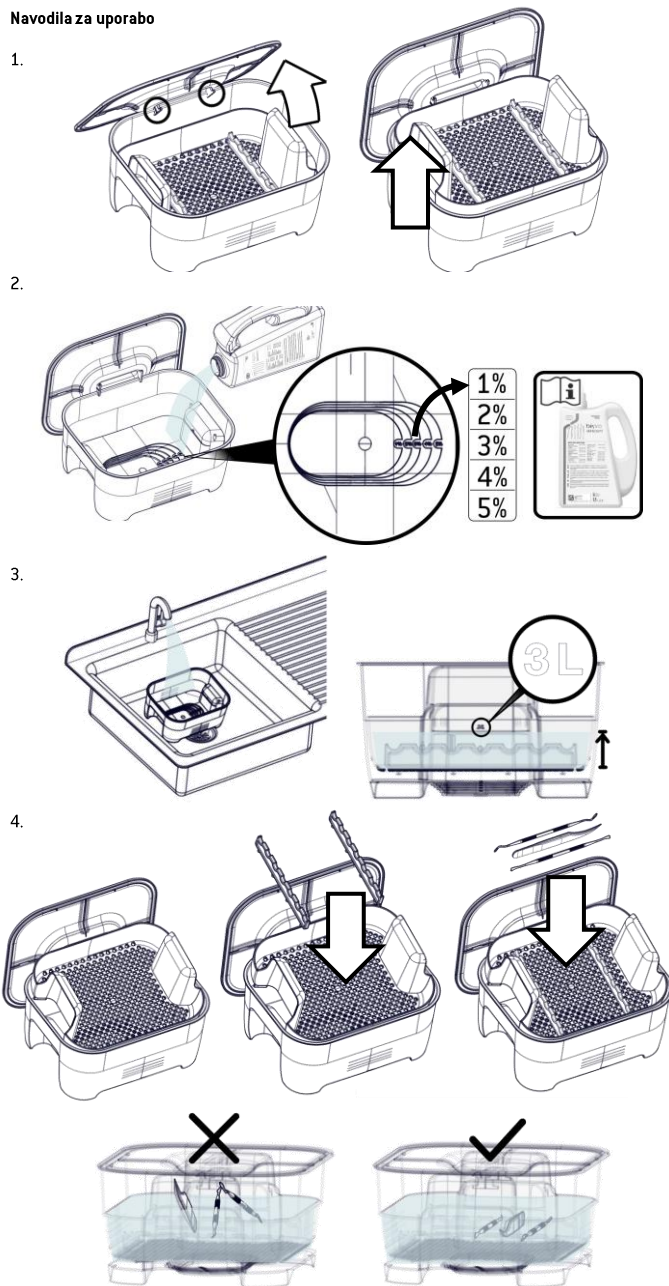

Zamenjava kemične tekočine

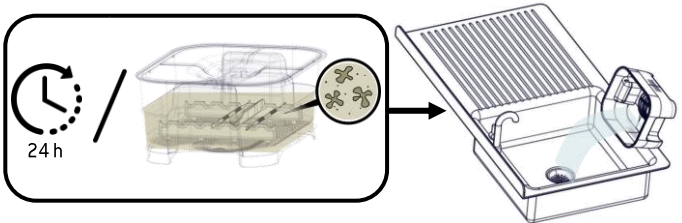

Ročno ali samodejno čiščenje / razkuževanje

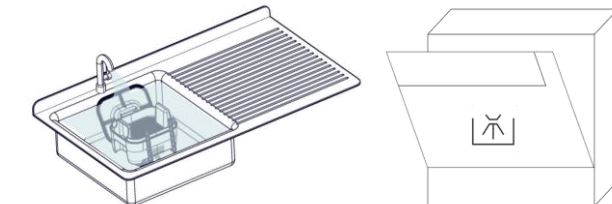

Odstranjanje

Pripomoček je treba odstraniti v skladu z veljavnimi/uporabnimi zakoni in predpisi v državi, kjer se uporablja.

Slovenčina

Symbole

- Výrobca
- REF** Katalógové číslo
- LOT** Kód šarže
- MD** Zdravotnícka pomôcka
- Krajina výroby
- Chránite pred slnečným žiarením a pred teplom

- Pozrite si návod na použitie
- Uchovávajte v suchu
- UDI** Jedinečná identifikácia pomôcky
- HIBC** Čiarový kód prezdravotníctvo v súlade s HIBC
- CE** Smernica o zdravotníckych pomôckach (č. 2017/745 o zdravotníckych pomôckach, Pomôcky triedy I)

Návod na použitie

1.

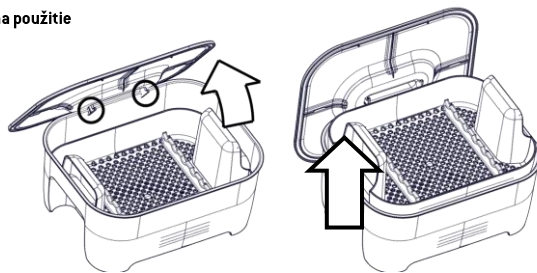

2.

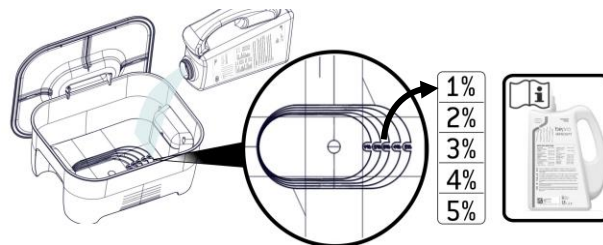

3.

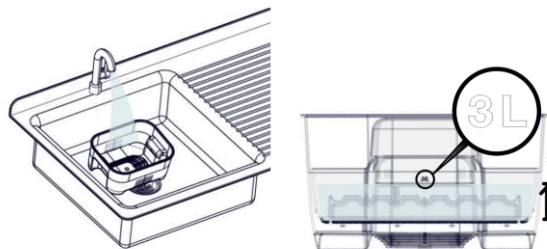

4.

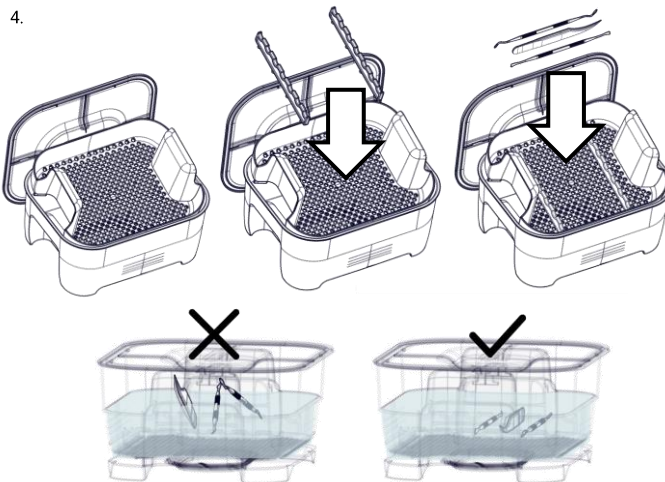

5.



Dlhodobé vystavenie chemickému činidlu by mohlo nástroje poškodiť. Prečítajte si návod na použitie chemického činidla

6.

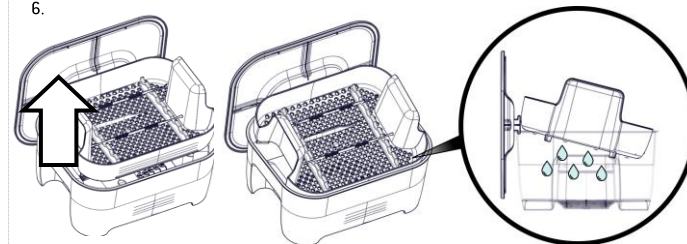

Výmena chemického roztoku

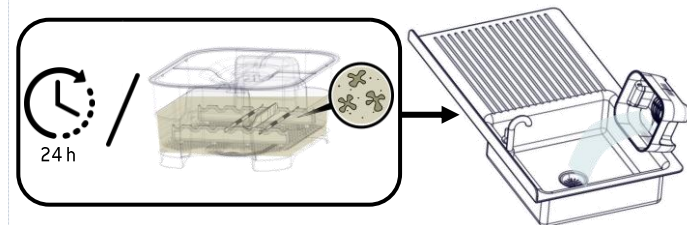

Ručné alebo automatické čistenie/dezinfekcia

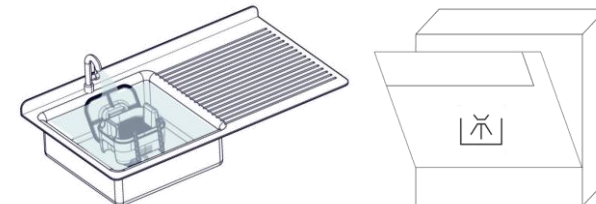

Likvidácia

Pomôcka sa musí vždy zlikvidovať v súlade s aktuálnymi alebo platnými zákonmi a predpismi v krajine, v ktorom sa používa.

Popis

Zariadenia na dekontamináciu nástrojov po ich použití.

Účel použitia

Dekontaminačná nádoba je určená na dekontamináciu invazívnych i neinvazívnych zdravotníckych nástrojov. Pomôcka je určená na profesionálne použitie iba vyškoľnenými osobami.

Varovania



Používajte iba s čistiacimi prostriedkami určenými na čistenie/dezinfekciu zdravotníckych nástrojov. Pre toto zariadenie nie sú známe žiadne kontraindikácie. Žiadať udalosti, ktoré sa vyskytli v súvislosti s touto zdravotníckou pomôckou, je potrebné nahlásiť výrobcovi a príslušnému orgánu v krajine, v ktorej došlo k udalosti. Ak je balenie poškodené, pomôcku nepoužívajte.

Magyar

Szimbólumok

- Gyártó
- REF** Katalógusszám
- LOT** Tételkód
- MD** Orvostechnikai eszköz

- Nézzé meg a használati útmutatót
- Szárítandó
- UDI** Egyedi eszközazonosító
- HIBC** Egészségügyi ágazati vonalkód, a HIBC-nek megfelelően
- CE** Az orvostechnikai eszközökről szóló rendelet (Az orvostechnikai eszközökről szóló 2017/745 rendelet I. osztályú eszközök)

- A gyártáshelye
- Napfénytől és hőtől távol tartandó

Leírás
Eszközök használatot követő szennyeződésmentesítésére szolgáló eszköz.

Javasolt felhasználás
A szennyeződésmentesítő tároló invazív és nem invazív orvostechnikai eszközök szennyeződésmentesítésére szolgál. Az eszköz kizárólag képzett személyek által történő professzionális használatra szolgál.

Figyelmeztetések



Kizárólag orvostechnikai eszköz tisztítására/fertőtlenítésére szolgáló tisztítószereket használjon. Az eszköznek nincsenek ismert ellenjavallatai. Az orvostechnikai eszközzel összefüggésben előforduló súlyos váratlan eseményeket jelenteni kell a gyártó, illetve azon ország illetékes hatósága felé, ahol az esemény bekövetkezett. Ne használja a csomagolóanyagot, ha az sérült.

Használati útmutató

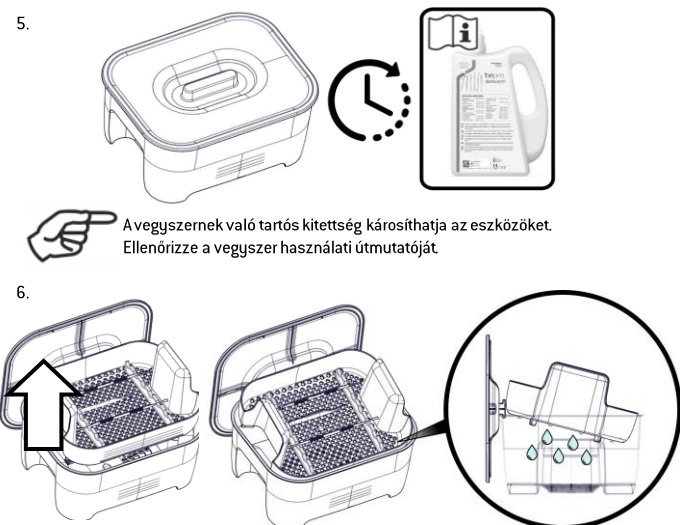
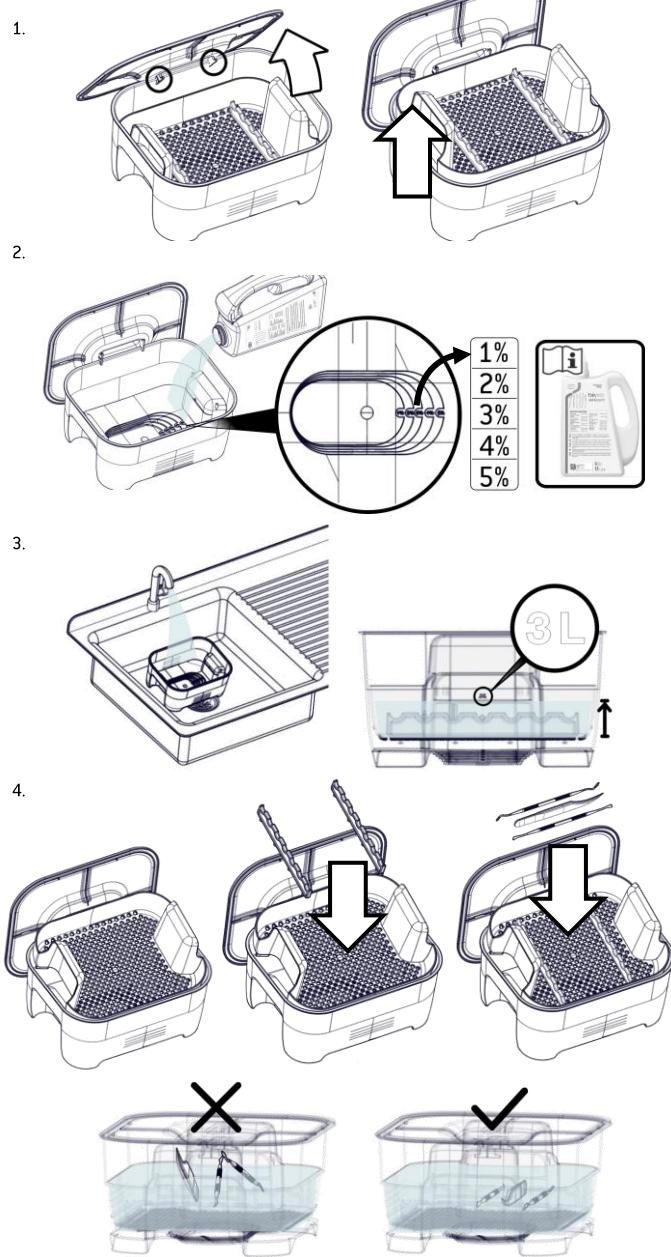

A vegyi oldat cseréje

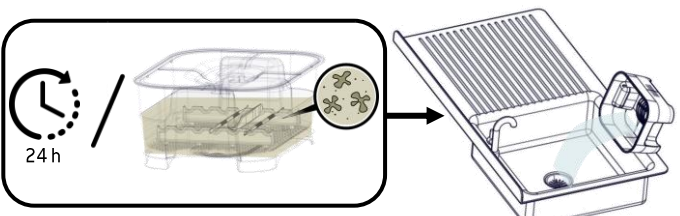

Kézi vagy automatikus tisztítás/fertőtlenítés

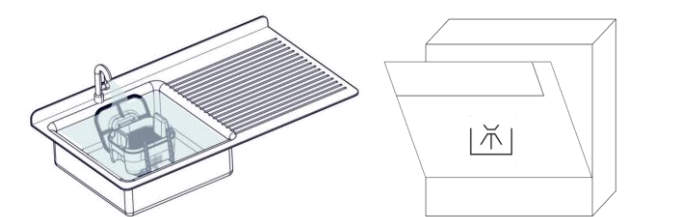

Ártalmatlanítás

Az eszközt a felhasználás országában érvényben lévő/alkalmazandó törvényeknek és szabályoknak megfelelően kell ártalmatlanítani.

Srpski

Simboli

- Proizvođač
- Kataloški broj
- Šifra serije
- Medicinsko sredstvo
- Zemlja proizvodnje
- Držati dalje od sunčeve svetlosti i toplote

- Pogledajte Uputstvo za upotrebu
- Držati na suvom
- Jedinstvena identifikacija sredstva
- Barkod u zdravstvenoj industriji u skladu sa standardom HIBC
- Uredba o medicinskim sredstvima (br. 2017/745 za medicinska sredstva. Sredstva klase I)

Opis

Uređaj za dekontaminaciju instrumenata nakon upotrebe.

Namena

Kontejner za dekontaminaciju je namenjen za dekontaminaciju invazivnih i neinvazivnih medicinskih sredstava. Sredstvo je namenjeno za profesionalnu upotrebu samo od strane obučениh osoba.

Upozorenja

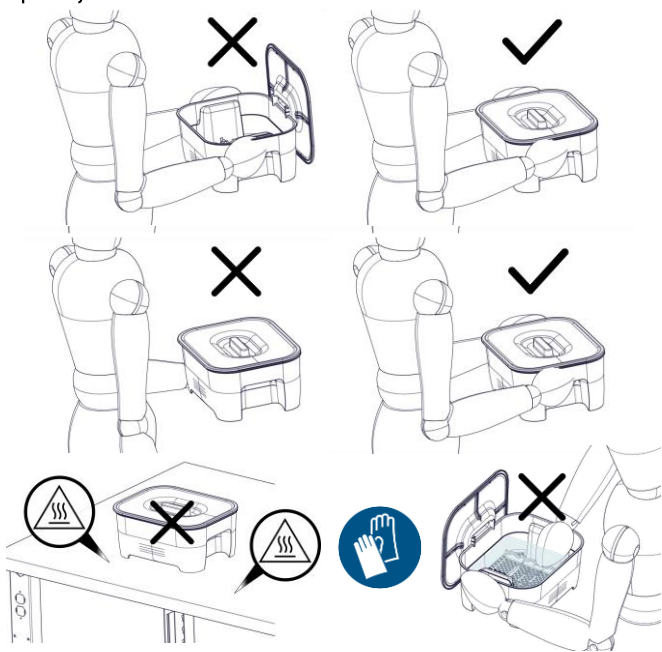

Koristite samo sa deterđentima namenjenim za čišćenje/dezinfekciju medicinskih sredstava. Ne postoje poznate kontraindikacije za ovo medicinsko sredstvo. O ozbiljnim incidentima koji su se dogodili u vezi sa ovim medicinskim sredstvom treba obavestiti proizvođača i nadležni organ u zemlji u kojoj se incident dogodio. Ne koristiti ako je pakovanje oštećeno.

Uputstvo za upotrebu

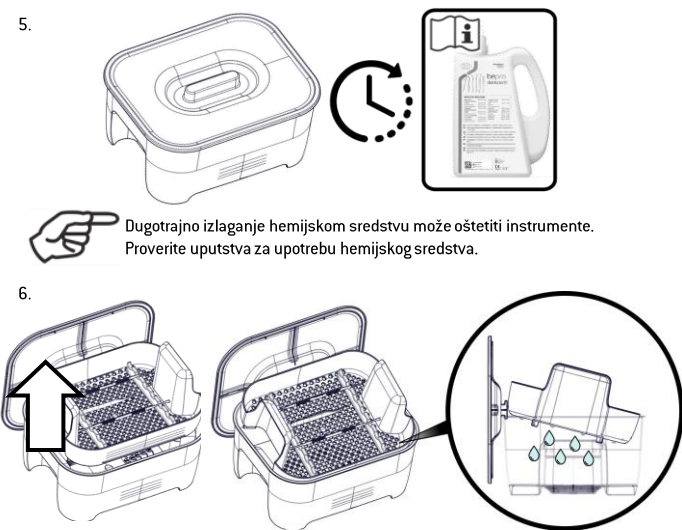
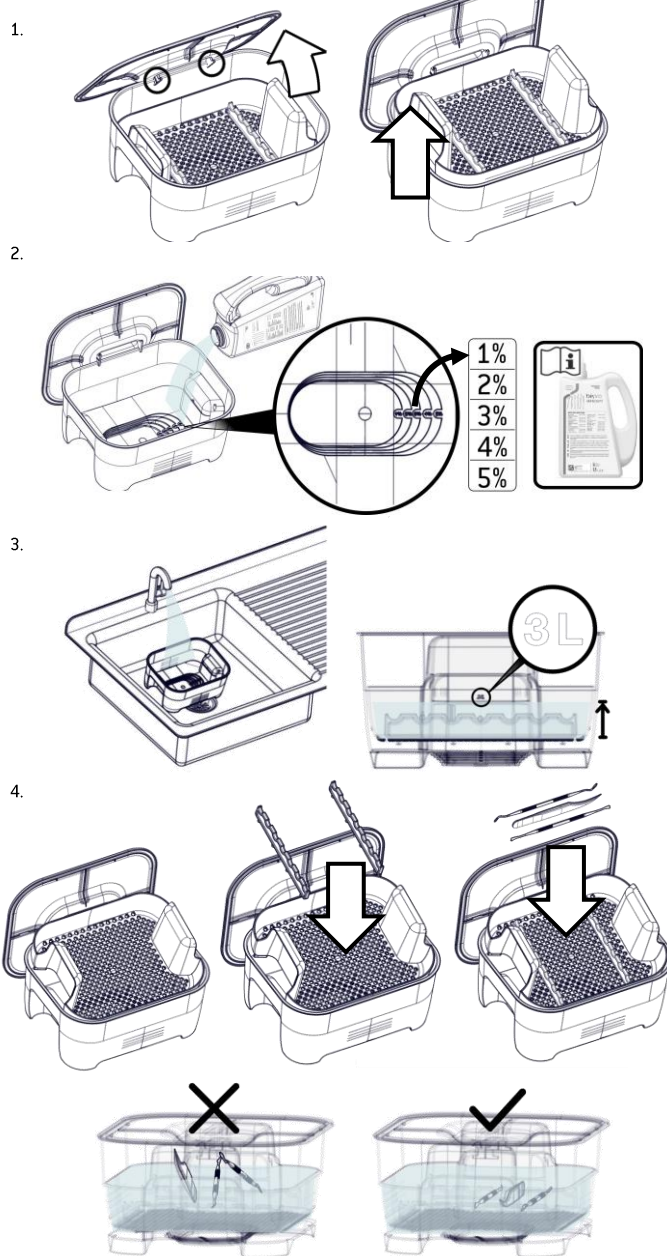

Zamena hemijskog rastvora

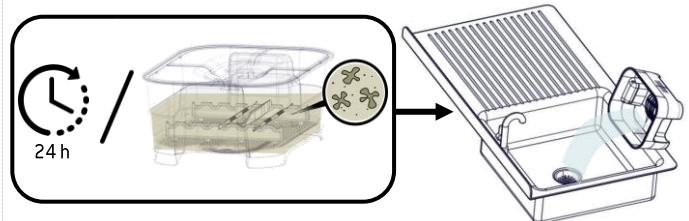

Ručno ili automatsko čišćenje/dezinfekcija

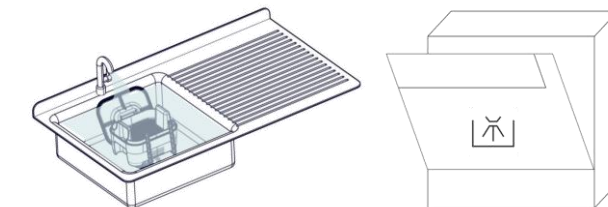

Odlaganje

Sredstvo se mora odložiti u skladu sa važećim/primenjivim zakonima i pravilima u zemlji u kojoj se koristi.

Türkçe

Simgeler

Üretici

REF Katalognumarası

LOT Parti kodu

MD Tıbbi cihaz

Üretildiği ülke

Güneş ışığı ve ısıdan uzak tutun

Kullanma Talimatlarını abakın

Kurututu

UDI Benzersiz Cihaz Tanımlaması

HIBC Uyarınca Sağlık Sektörü Barkodu

CE Tıbbi cihazlar için 2017/745 numaralı düzenleme. Sınıfı cihazlar

Kullanma talimatları

1.

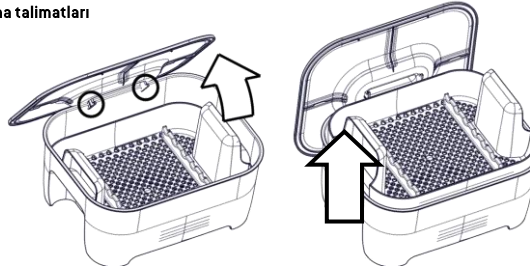

2.

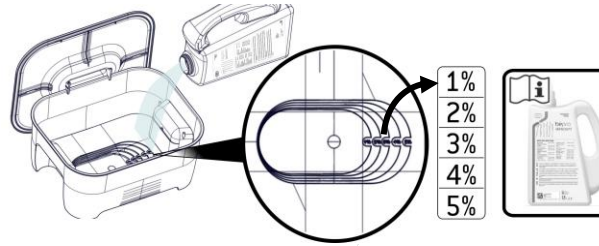

3.

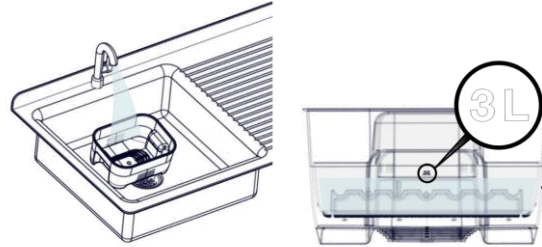

4.

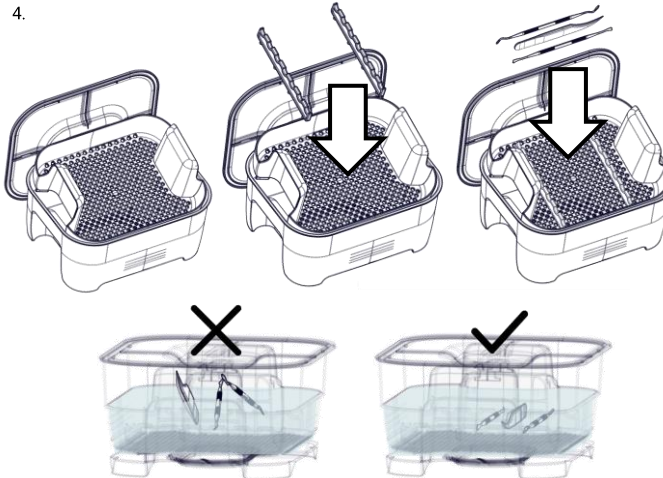

5.

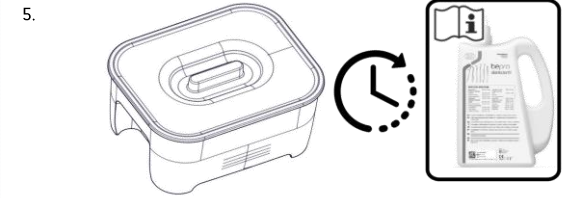

Kimyasal maddeye uzun süreli maruz kalma aletlere zarar verebilir.
Kimyasal maddenin Kullanma Talimatlarına bakın.

6.

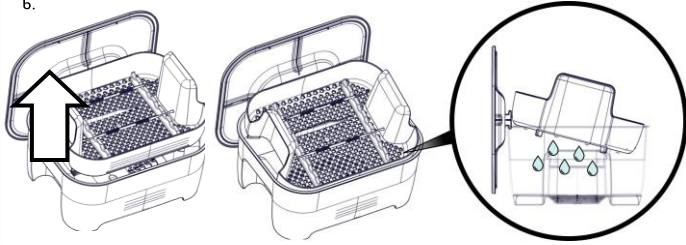

Kimyasal solüsyonun değiştirilmesi

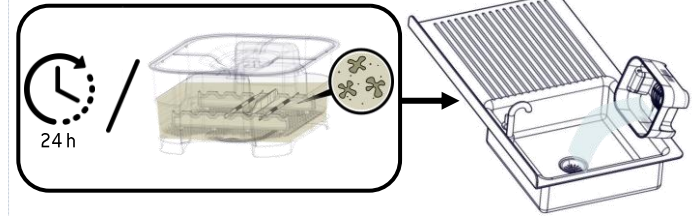

Manüel veya otomatik temizlik/dezenfeksiyon

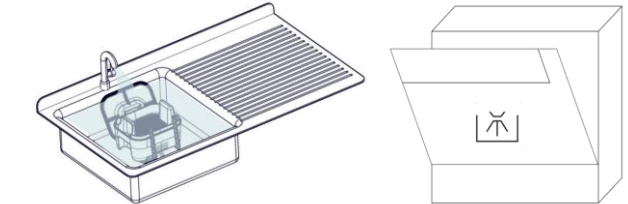

Bertaraf

Araç, kullanıldığı ülkede geçerli/uygulanabilir olan yasalara ve kurallara göre bertaraf edilmelidir.

Tanım

Aletleri kullanıldıktan sonra dekontamine etmeye yönelik aygıt.

Kullanım amacı

Dekontaminasyon kabı invaziv ve non-invaziv tıbbi cihazların dekontaminasyonu için tasarlanmıştır. Bu araç sadece eğitilmiş kişiler tarafından profesyonel kullanım için tasarlanmıştır.

Uyarılar



Sadece tıbbi cihazları temizlemek/dezenfekte etmek için tasarlanmış deterjanlarla kullanın. Bu aygıtın bilinen kontrendikasyonu yoktur.

Bu tıbbi araçla ilişkili olarak meydana gelen ciddi olaylar, üretici firmaya ve olayın meydana geldiği ülkedeki yetkili makama bildirilmelidir.

Ambalaj hasarlıysa kullanmayın

العربية
الرموز



حافظ على المنتج بعيداً عن ضوء الشمس/الحرارة

الوصف

جهاز لتطهير المعدات بعد استخدامها.

وجه الاستخدام

حماية التطهير مخصصة لتطهير الأجهزة الطبية الغزوية وغير الغزوية .
والجهاز موجه للاستخدام الاحترافي المتخصص فقط، ويقتصر استخدامه على الأشخاص المدربين.

تحذيرات

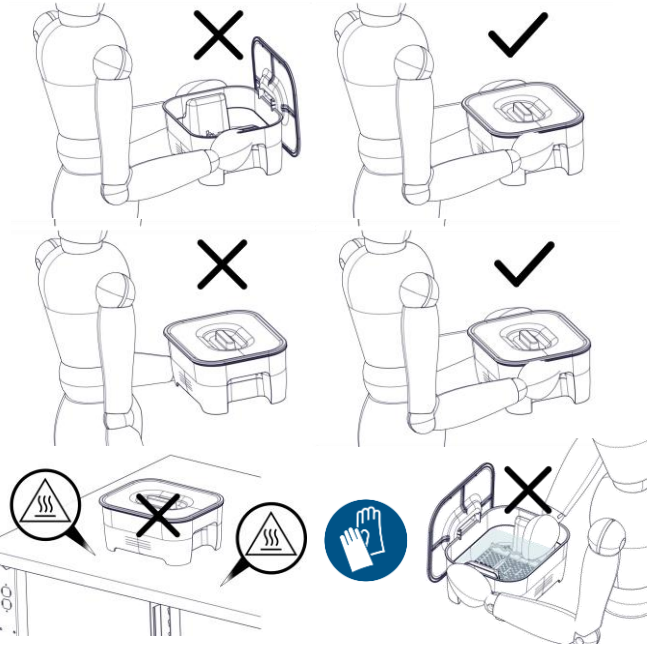

يستخدم المنتج فقط مع مواد التنظيف المحددة لأغراض تنظيف/تطهير الأجهزة.
لا توجد موانع معروفة لاستعمال هذا الجهاز.
في حالة وقوع حوادث خطيرة متعلقة بهذا الجهاز الطبي فإنه يجب إبلاغ جهة التصنيع والسلطات المعنية المختصة في الدولة التي وقع بها الحادث.
لا تستخدم المنتج في حالة تلف العبوة.

تعليمات الاستخدام

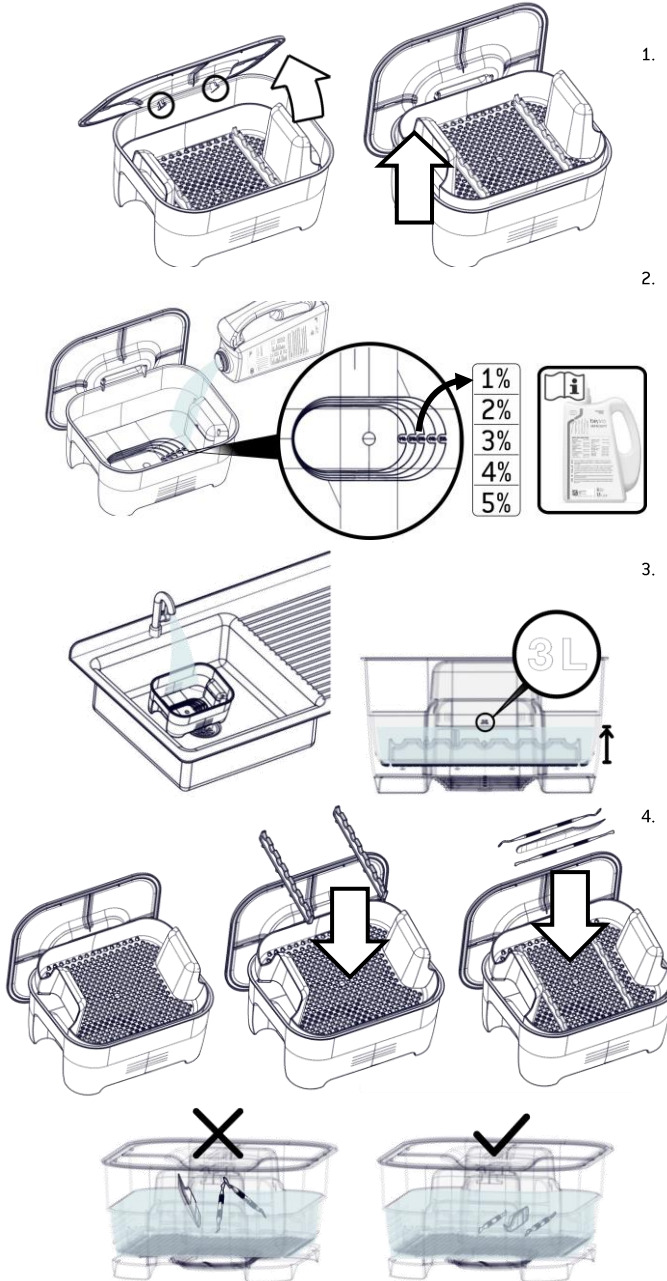

1.

2.

3.

4.

5.

6.

التعرض المستمر للعامل الكيميائي قد يسبب تلف المعدات.
تحقق من تعليمات الاستخدام الخاصة بالعامل الكيميائي .

استبدال المحلول الكيميائي

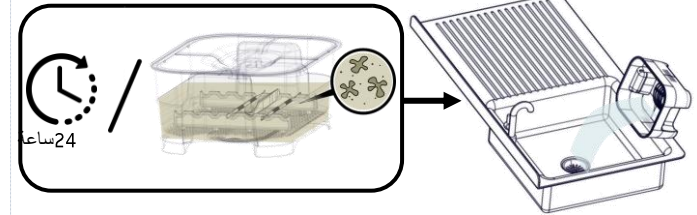

تنظيف/تطهير يدوي أو أوتوماتيكي

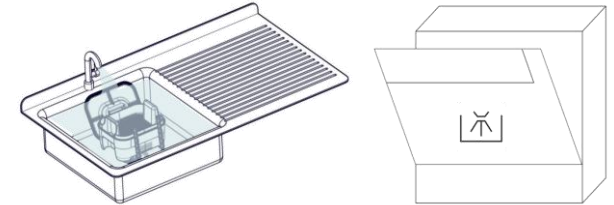

التخلص من المنتج

يتعين التخلص من الجهاز وفق القواعد والقوانين السارية/الحالية في بلد الاستخدام.

简体中文

符号

制造商

目录号

批号

医疗器械

制造国

远离光照和热源

请参见使用说明

保持干燥

唯一设备标识

符合 HIBC 标准的健康行业条形码

医疗器械条例 (I 类医疗器械第 2017/745 号条例)

描述

仪器使用后用于净化的装置。

预期用途

该去污容器适用于对侵入性和非侵入性医疗器械进行去污。该产品仅可由经过培训的人员用于专业用途。

警告

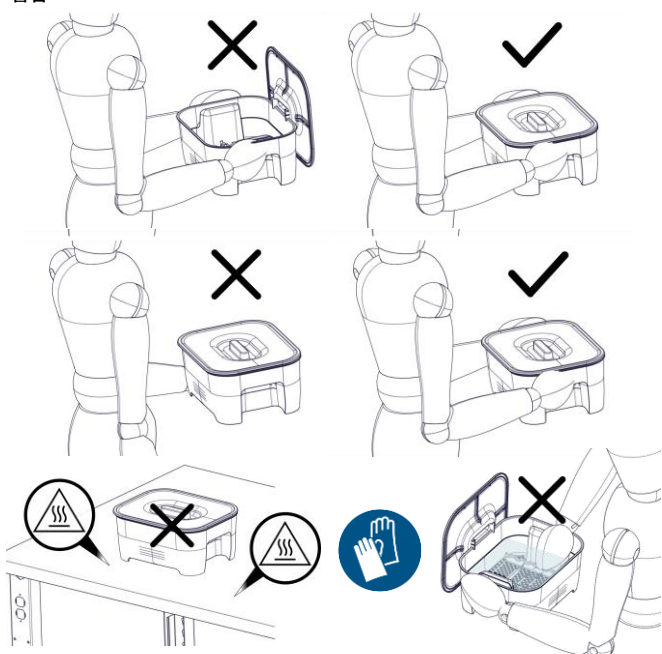

仅与专用于清洁/消毒医疗器械的清洁剂一起使用。

尚未得知此装置的禁忌症。

与此医疗器械有关的严重事件应向事件发生国的制造商和主管当局报告。

请勿在包装破损时使用。

使用说明

1.

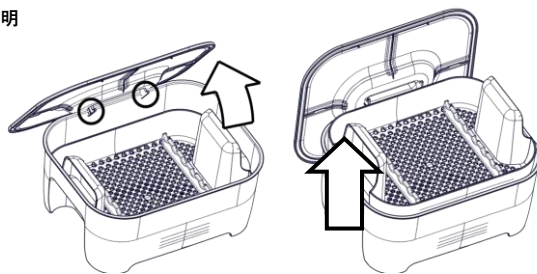

2.

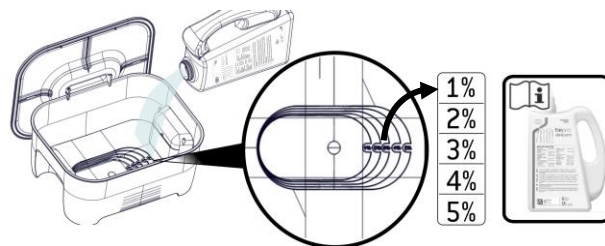

3.

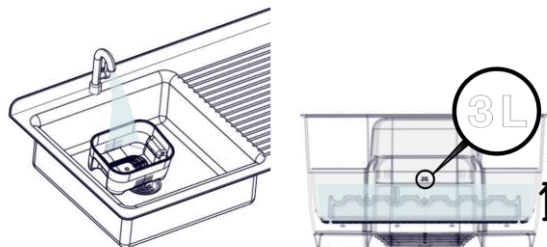

4.

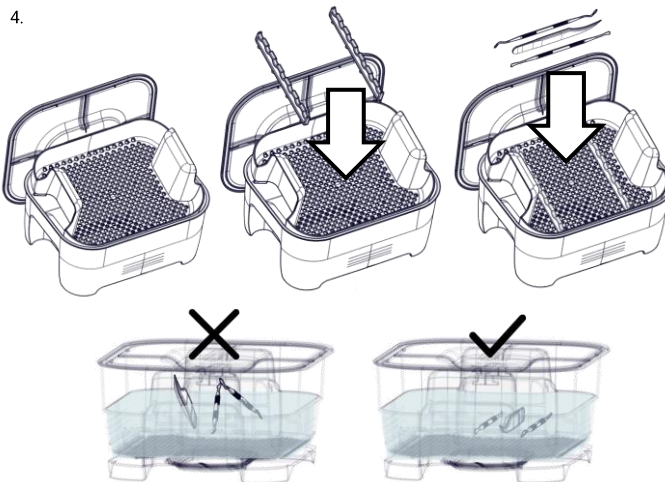

5.

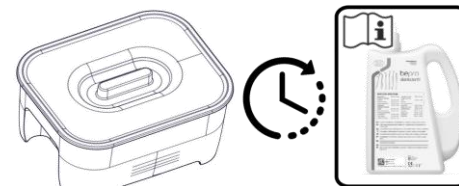

该仪器长时间接触化学制剂可能会令其损坏。查看化学试剂的使用说明。

6.

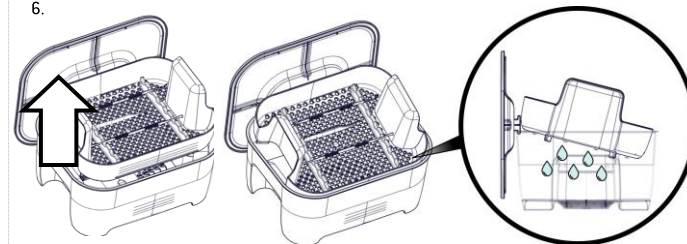

更换化学溶液

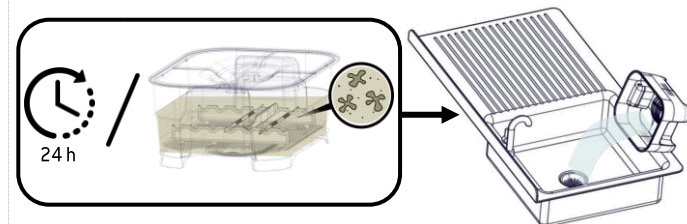

手动或自动清洁/消毒

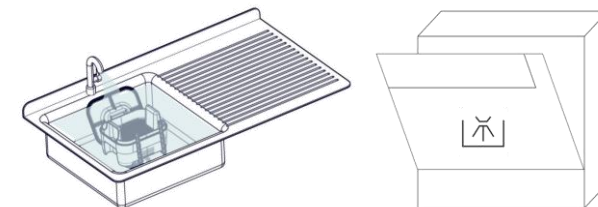

处置

本产品的处置方式始终遵守所在国家的现行/适用法律法规。

正體中文

符號

- 製造商
- 請參見使用說明
- 目錄號
- 保持乾燥
- 批號
- 唯一設備標識
- 醫療器械
- 符合 HIBC 標準的健康行業條碼
- 醫療器械條例 (I 類醫療器械第 2017/745 號條例)
- 製造國
- 遠離光照和熱源

描述

儀器使用後用於淨化的裝置。

預期用途

該去污容器適用於對侵入性和非侵入性醫療器械進行去污。該產品僅可由經過培訓的人員用於專業用途。

警告

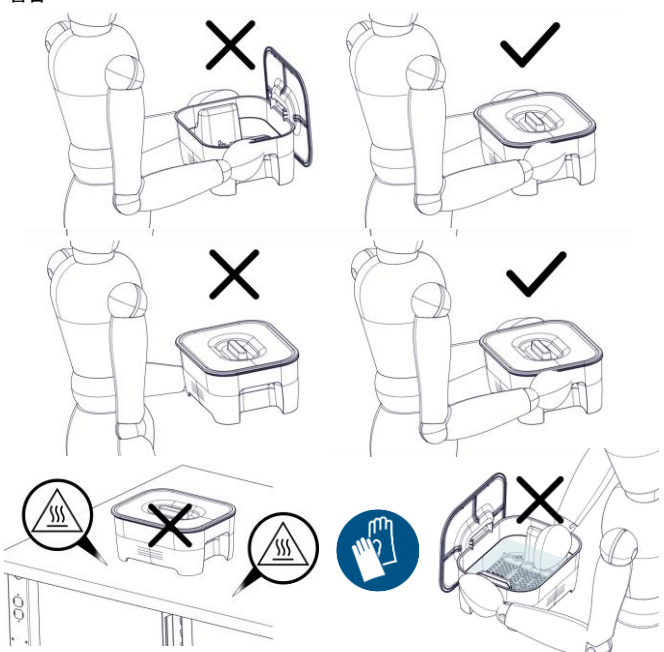

僅與專用於清潔/消毒醫療器械的清潔劑一起使用。尚未得知此裝置的禁忌症。與此醫療器械有關的嚴重事件應向事件發生國的製造商和主管當局報告。請勿在包裝破損時使用

使用說明

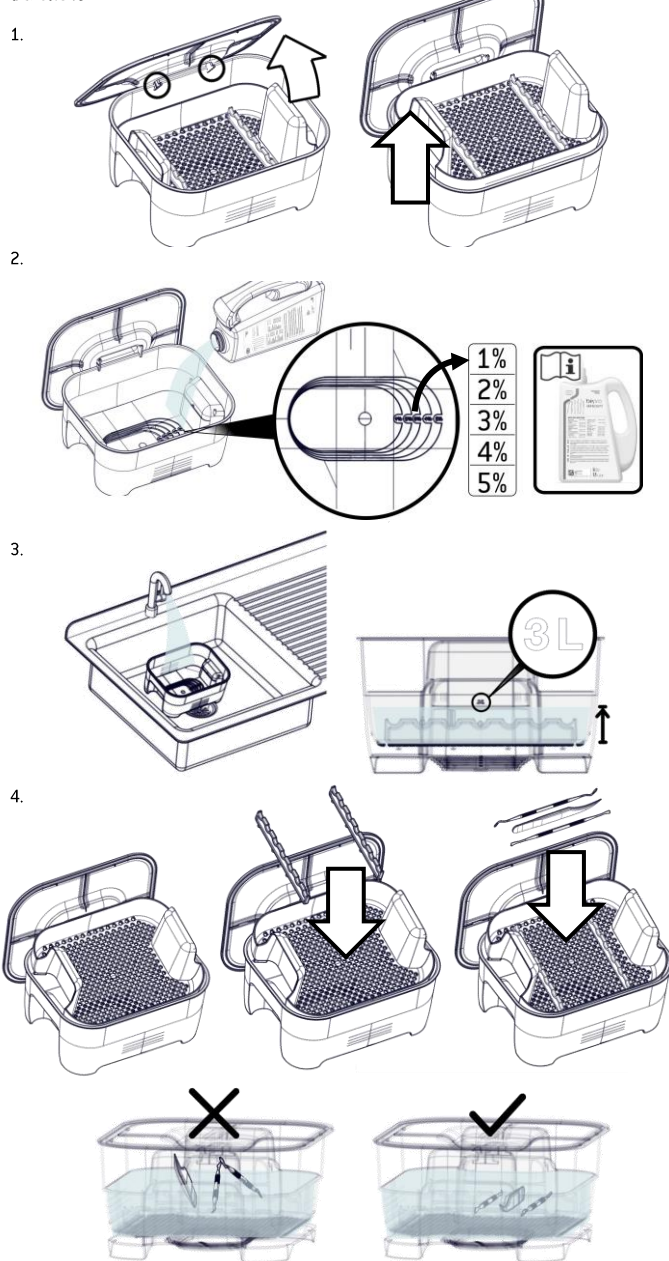

更換化學溶液

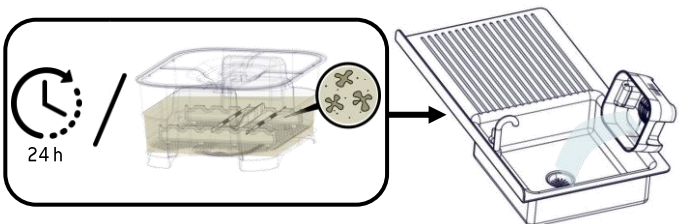

手動或自動清潔/消毒

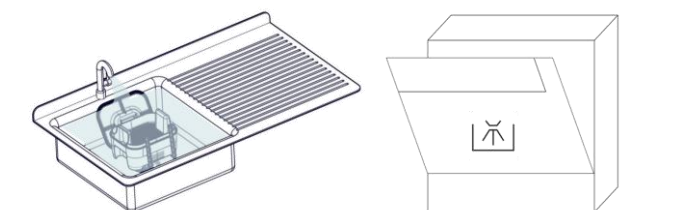

處置

本產品的處置方式始終遵守所在國家的現行/適用法律法規。